

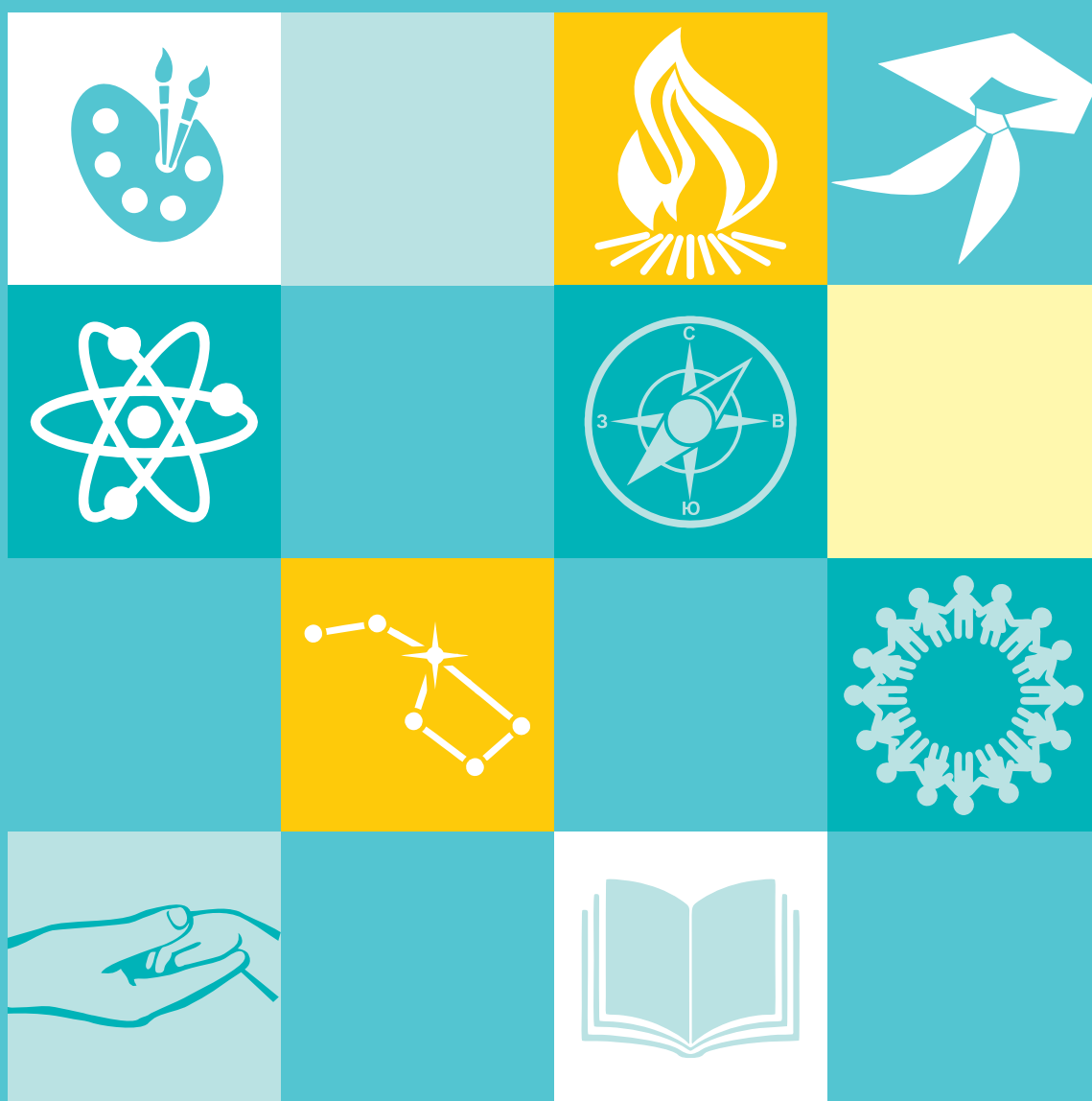

КНИГА ВОЖАТОГО



УДК 37
ББК 74.200.58

К53 Книга вожатого: методическое пособие для вожатых. Нижний Тагил: Репринт, 2023 г. – 300 с.

ISBN 978-5-6048788-7-3

Книга подготовлена к печати авторским коллективом под общей редакцией А.В. Джеуса, Н.А. Наумовой

Руководители авторского коллектива: Л.Р. Сайфутдинова, Л.В. Спирина

Авторский коллектив:

А.Я. Абкович, Ю.А. Аракелян, В.И. Белик, Л.В. Бибикина, Л.В. Богочарова, О.Г. Болдинова, Ю.В. Бородастова, О.Ю. Верба-Зеленская, С.В. Вербин, Е.Л. Ворошилова, Е.А. Гордеева, В.В. Грищенко, Н.Н. Данн, С.Н. Дзюбак, А.А. Зенцова, И.Ю. Калищук, М.Л. Карманов, И.Ю. Киреев, А.А. Киреева, Е.Я. Кирнослова, А.Г. Ковалёва, Н.А. Колбова, О.Н. Краева, Л.Г. Кузнецова, И.В. Куц, О.И. Кучеренко, А.А. Меньшикова, С.В. Михеева, М.И. Морозова, И.Н. Нурлыгаянов, А.А. Сайфина, Е.Б. Самойлова, Т.А. Соловьёва, О.Ю. Телешева, Т.В. Тютинина, И.И. Фришман, Т.Л. Хацкевич, С.В. Чистякова, А.С. Школенко, О.В. Шорстова, Ю.С. Шпаковская

Редакторы: М.И. Морозова, Ю.А. Федотова

Литературный редактор: А.И. Присевка

Дизайн и вёрстка: В.Р. Антоненко

Художник-иллюстратор: Е.Н. Бердник

Фотограф: Н.И. Житков

Корректоры: Т.П. Краева, А.Е. Голубчикова

Книга вожатого представляет собой методическое пособие, авторы которого постарались ответить на наиболее важные вопросы воспитания и организации жизнедеятельности детских коллективов: российские базовые ценности как нравственные ориентиры воспитания, знания о ребёнке, о профессии вожатого, о системности воспитательного процесса. Особое внимание уделено прикладным составляющим вожатской деятельности: как использовать в работе методику коллективной творческой деятельности, как выбрать эффективные формы воспитательной работы, как открыть для ребёнка разнообразные виды деятельности — игру, спорт, науку, искусство, танцы, музыку и др.

Книга адресована вожатым, учителям, педагогам дополнительного образования, классным руководителям, советникам директоров школ по воспитанию и взаимодействию с детскими общественными объединениями, а также всем, кого интересуют вопросы воспитания подрастающего поколения.

ISBN 978-5-6048788-7-3

УДК 37

ББК 74.200.58

© ФГБОУ «Всероссийский
детский центр «Орлёнок»

Содержание

Введение	5
ЧАСТЬ I. О ГЛАВНОМ	6
Глава 1. Воспитываем будущее страны	8
Глава 2. О ребёнке	28
Глава 3. О вожатом	56
Глава 4. Теория воспитания «в двух словах»	96
ЧАСТЬ 2. КАК ВЕСТИ ЗА СОБОЙ	108
Глава 1. Методика коллективной творческой деятельности	110
Глава 2. Азбука форм воспитательной работы	115
Глава 3. Смена в детском лагере	158
Глава 4. Как научить?	173
1. Как организовать поход	174
2. Как подружить ребёнка с физкультурой и спортом	188
3. Как создать детский пресс-отряд и работать с информацией ...	196
4. Как подготовить и провести кинопросмотр	200
5. Как открыть ребёнку мир науки	210
6. Как научиться играть	216
7. Как подготовить разговор о ценностях	224
8. Как научиться петь	227
9. Как научиться танцевать	240
10. Как подготовить и провести кукольную мини-постановку	247
11. Как подготовить и провести художественный салон	264
12. Как написать сценарий дела	269
13. Как подготовить литературную гостиную	277
14. Как подготовить экскурсию и экскурсоводов	281
15. Как оформить пространство	285
Список литературы	294



Дорогие друзья!

Вы держите в руках уникальное издание. Эта книга вышла в свет в Год педагога и наставника и обобщила лучший, передовой опыт специалистов сферы дополнительного образования, воспитания, отдыха и оздоровления детей.

Она помогает глубоко разобраться в профессии педагога, найти советы и рекомендации, благодаря которым вы сможете раскрыть потенциал ребёнка, развить его лучшие качества, воспитать настоящего патриота, опираясь на традиционные духовно-нравственные ценности.

В книге каждый, кто интересуется вожатской деятельностью и воспитанием, сможет найти для себя творческие идеи и решения, переосмыслить имеющийся опыт и выработать собственные подходы к работе.

Читайте и вдохновляйтесь богатым культурным наследием нашей страны, выдающейся педагогической школой, уникальными методиками, востребованными во всем мире. И пусть эта книга станет для вас опорой в вашем благородном и ответственном труде.

Министр просвещения
Российской Федерации
С. С. Кравцов

Введение

«Книга вожатого». Сборник с таким названием не издавался с прошлого века. Вместе с Советским Союзом перестала существовать пионерская организация, а с ней исчезла из школ должность старшего пионерского вожатого. Сегодня вожатый известен всем как работник летнего лагеря для детей.

Но эта книга не только для него. Она порадует всех, кто занимается воспитанием детей: завучей, классных руководителей, советников директоров по воспитанию и взаимодействию с детскими общественными объединениями, педагогов дополнительного образования, родителей. Не сомневаемся, что они давно ждали подобное пособие, в котором есть ответы на многие вопросы воспитания и организации жизни детских коллективов.

Книга начинается с главного – с разговора о ценностях, без которых не будет достойного гражданина. Речь пойдёт о патриотизме, отношении к семье, труду, учёбе. Нравственные идеалы, история Отечества и его символы, конечно же, теоретические знания о ребёнке, без чего нельзя обойтись, – всё это вы найдёте в первой части.

Что ищет в интернете начинающий педагог, воспитатель, вожатый? Без сомнения, сценарий или хотя бы совет, как провести то или иное мероприятие. Сценарии не обе-

щаем, их надо писать самому, в противном случае (без обид!) грош цена педагогу... А вот статьи, советы, рекомендации – пожалуйста! Сначала – о самом важном, что отличает мыслящего человека: о творчестве, причём о коллективном творчестве. А дальше – как организовать, создать, привить любовь, подготовить, написать, оформить... Тематика обширная: игра, наука, искусство, поход, проект, спорт, танец и ещё многое другое.

Уже шла речь о том, что вожатый в наше время ассоциируется с детским лагерем. Что ж, и об этой сфере работы с детьми можно узнать в нашей книге. А ещё – об опыте работы вожатых известных в России «Артека», «Орлёнка», «Океана», «Смены», «Алых парусов». Можно почитать «Азбуку», где в алфавитном порядке расположены статьи о формах работы, есть объяснение, чем, например, экспедиция отличается от похода.

Над книгой вожатого работал большой коллектив педагогов России от Крыма до Владивостока. И каждый из них надеется, что его скромный вклад поможет и начинающему вожатому, и опытному педагогу. Будем рады, если наша книга будет нужной и жизнь детских коллективов в России станет ещё интереснее, разнообразнее, полезнее!

Успехов вам, дорогие коллеги и единомышленники!



ЧАСТЬ



О ГЛАВНОМ



Глава 1. Воспитываем будущее страны

Дорогие друзья!

Если вы взяли в руки эту книгу и с интересом её листаете, значит, вы вожатые. Вы выбрали не только одну из самых нужных и интересных профессий, но и одну из самых трудных! Конечно, ваш выбор был осознанным. Вожатское дело не для случайных людей.

Что же нужно вам, чтобы стать настоящим вожатым? Знания? Да, без них трудно. Но среди огромного количества информации вы сможете отыскать то, что вам необходимо. Нужны помощники? Конечно! Они найдутся среди педагогов и ребят. Энергия и задор? Вы молоды, у вас этого в достатке! Опыт? Подождите, скоро он будет, и у вас попросят помощи и совета начинающие вожатые.

Главное в профессии вожатого в другом. Настоящим вожатым не станет человек двуличный, равнодушный, эгоистичный. Такому не доверят будущее страны. Вдумайтесь в эти слова: будущее страны. А теперь представьте, что через десять-пятнадцать лет ваши сегодняшние воспитанники станут гражданами нашей страны, врачами, строителями, военными, учителями, руководителями, родителями... Какой будет наша Россия, зависит от того, что за качества вы в них сегодня воспитываете. Согласитесь, что это не громкие слова... Вот какая на вас ответственность! Почётная, громадная, трудная...

Всё придёт: знания, умения, опыт. Но вот без любви к России, без высоких моральных принципов, без нравственного стержня нет

и не будет настоящего вожатого. Долг, честность, ответственность, трудолюбие, уважение к старшим, доброта, умение отличать добро от зла... Это и многое другое присуще человеку с высокими моральными устоями.

Рядом и чуть впереди. Наверное, вы не раз слышали эти слова. Это о вашей работе, вашей профессии. Рядом — значит разделять с ребятами их увлечения, участвовать во всех их делах, быть в курсе всех их проблем, не терять в себе ребёнка. Впереди — значит знать больше, видеть дальше, уметь лучше!

Всё, о чём шла речь, умноженное на искреннюю любовь к детям, — а без неё разговор о профессии педагога теряет смысл! — сделает из вас, дорогие читатели, мастеров своего дела.

Нравственными ориентирами в вашей работе являются российские базовые (национальные, гражданские) конституционные нормы и ценности¹, выработанные многовековой и многонациональной отечественной культурой, составляющие основу мировоззрения россиян разных поколений: жизнь, достоинство, права и свободы человека, патриотизм, гражданственность, служение Отечеству и ответственность за его судьбу, высокие нравственные идеалы, семья, труд, приоритет духовного над материальным, гуманизм и милосердие, коллективизм, взаимопомощь и взаимоуважение, историческая память и преемственность поколений, единство народов России². Данные ценности отражены в Основном законе и стратегических и норматив-

¹ Конституция Российской Федерации. Принята всенародным голосованием 12 декабря 1993 года с изменениями, одобренными в ходе общероссийского голосования 1 июля 2020 года.

² Основы государственной политики по сохранению и укреплению традиционных российских духовно-нравственных ценностей. Утверждены Указом Президента Российской Федерации от 09.11.2022 №809.

ных документах³, определяющих содержание воспитания. Перечисленные ценности можно назвать общечеловеческими, однако их понимание требует уточнения на основе традици-

онной отечественной культуры, уникального, самобытного проявления этих ценностей в духовном, историческом и культурном развитии многонационального народа России.

ЧЕЛОВЕК

Высшая и абсолютная ценность — это человек, его жизнь. Ценность жизни бесспорна. Человечество не сможет продлить собственное существование, если перестанет воспринимать жизнь как ценность. Смысл жизни является одним из основных мировоззренческих понятий, имеющих огромное значение для становления духовно-нравственного облика личности. Поиск смысла жизни помогает человеку достойно и осмысленно прожить свои годы.

Воспитание, направленное на осмысление и присвоение ценности человека, его жизни, помогает развивать у личности такие качества, как ответственность, целеустремлённость, самостоятельность, творческий подход к решению задач. Оно также помогает формировать у растущего человека устойчивые моральные ценности и принципы, которые будут служить ему нравственными ориентирами в жизни.

Человек, который понимает своё место в мире и видит цель в жизни, уверенно ведёт себя в обществе и успешно достигает своих целей.

Каждый человек сам строит свою жизнь, судьбу, имея свои представления о счастье. Чтобы реализовать возможности, нужно научиться мечтать. В мечтах человек представляет своё будущее, будущее своих родных и близких, страны и мира. Мечта определяет цель деятельности, отражается в жизненных планах и становится реальностью.

Человек — ценность, высшая цель и результат воспитания, способный к изменению мира и себя в нём. Человек, который понимает свою роль в обществе и видит цель в том, чтобы сделать мир вокруг себя лучше, становится целеустремлённым и неравнодушным, уважающим права, свободы и достоинство личности другого человека.

СЕМЬЯ

В Конституции Российской Федерации семья определяется как основанная на браке (союзе мужчины и женщины) или кровном родстве малая группа, члены которой связа-

ны между собой общностью быта, взаимной помощью и ответственностью.

Семья с давних времён составляла основу общества и опору для государства.

³ Федеральный закон «Об образовании в Российской Федерации» от 29.12.2012 N 273-ФЗ с изм. и доп.; Стратегия национальной безопасности Российской Федерации. Утверждена Указом Президента Российской Федерации от 02.07.2021 N 400; Стратегия развития воспитания в Российской Федерации на период до 2025 года. Утверждена Распоряжением Правительства РФ от 29.05.2015 N 996-р; Примерная рабочая программа воспитания для общеобразовательных организаций. Одобрена решением федерального учебно-методического объединения по общему образованию. Протокол от 23.06.2022 N 3/22; Федеральные государственные образовательные стандарты общего и профессионального образования и др.

В основе семьи — любовь, величайшее чувство, возвышающее человека. В семье ребёнок начинает познавать мир, делает первые самостоятельные шаги, учится жить среди людей, радоваться и сочувствовать, осваивая основные нравственные ценности: любовь, добро, семья, ответственность, уважение, милосердие, благодарность, забота и Родина.

Семья для человека – место душевного тепла и уюта, взаимопонимания, доверия и безоговорочной поддержки, где тебя любят просто за то, что ты есть. Для ребёнка – это еще защита, помощь в сложных ситуациях и многократно усиленная родными радость побед и достижений. Счастливая семья – важное условие воспитания счастливых детей, физически и психически здорового поколения. Ощущая поддержку семьи, человеку легче справиться с жизненными трудностями, раскрыть и полноценно реализовать свои возможности, что важно для благополучия и человека, и общества. Поэтому поддержка и защита семьи является одной из главных забот государства. А задачей педагогов, вожатых является воспитание отношения к семье как жизненно значимой ценности, которая способствует проявлению деятельной заботы о родных и близких, и препятствует потребительской позиции ребёнка.

Из поколения в поколение любовь старших к младшим формирует общую эмоциональную память о семейном роде (в первую очередь о дедушках и бабушках), благодаря чему происходит сохранение и передача семейных ценностей и традиций. В семье воспитывается отношение к своим родителям, любовь к которым со временем расширяется до любви к своей Родине-матери, своему отчужденному дому – Отечеству.

Жива традиционная российская семья – значит, будет жива и Родина. Образ крепкой семьи выступает как аллегория государственного единства, которое объединяют общая культура и историческая судьба.

НАРОД РОССИИ

Российский народ — это общество людей, проживающих на территории Российской Федерации и имеющих общие исторические, культурные и языковые традиции. Россия является многонациональным государством, где проживают представители различных этнических групп, религиозных конфессий, но все они объединены общим гражданством и принадлежностью к России — правовому демократическому государству, в котором носителем су-

ФЕДЕРАЛЬНЫЙ КАЛЕНДАРНЫЙ ПЛАН ВОСПИТАТЕЛЬНОЙ РАБОТЫ* (выдержки)

1 СЕНТЯБРЯ ДЕНЬ ЗНАНИЙ



Государственный праздник, начало нового учебного года для школьников, студентов, учителей и преподавателей. В этот день во всех школах проводятся торжественные линейки с поднятием Государственного флага и традиционные уроки мира.

5 ОКТЯБРЯ ДЕНЬ УЧИТЕЛЯ



Это профессиональный праздник всех учителей, преподавателей, работников сферы образования – день, в который отмечают роль и заслуги педагогов в сфере образования и их неоценимый вклад в развитие общества.

4 НОЯБРЯ ДЕНЬ НАРОДНОГО ЕДИНСТВА



День воинской славы России, который был учрежден в память о событиях 1612 года, когда народное ополчение под предводительством Кузьмы Минина и Дмитрия Пожарского освободило Москву от польских интервентов. Исторически этот праздник связан с окончанием Смутного времени на Руси – продолжительного кризисного периода, начавшегося после пресечения династии Рюриковичей и завершившегося в 1613 году, когда на русский престол взошел первый царь из династии Романовых.



9 ДЕКАБРЯ ДЕНЬ ГЕРОЕВ ОТЕЧЕСТВА



День Героев Отечества – дань высочайшего государственного и общественного уважения к тем, кто удостоен самых почётных государственных наград – званий Героя Советского Союза, Российской Федерации, ордена Святого Георгия и ордена Славы. В этот день в 1769 году императрица Екатерина II учредила орден Святого Георгия Победоносца, которым награждались воины, проявившие в бою доблесть и отвагу.

12 ДЕКАБРЯ ДЕНЬ КОНСТИТУЦИИ РОССИЙСКОЙ ФЕДЕРАЦИИ



В этот день в 1993 году всенародным голосованием была принята Конституция Российской Федерации. Россия стала президентско-парламентской республикой с федеративным устройством. В основу управления государством был положен принцип разделения власти на три ветви – исполнительную, законодательную и судебную.

23 ФЕВРАЛЯ ДЕНЬ ЗАЩИТНИКА ОТЕЧЕСТВА



В России День защитника Отечества является днём воинской славы. Своё название праздник получил в 1995 году, но отсчёт своей истории он ведёт с начала XX века: в 1922 году он назывался Днём Красной армии. В этот день принято поздравлять мужчин и женщин – ветеранов Великой Отечественной войны, военнослужащих.

веренитета и единственным источником власти является её многонациональный народ.

Российский народ имеет богатое историческое и культурное наследие, накопленное на протяжении веков, которое сохраняется, осмысливается и передаётся новым поколениям россиян как основа государственного единства России. Культура российского народа является одним из ключевых элементов его идентичности и самобытности. Она отражает богатство и многообразие нашего народа, его историю, сложившиеся традиции, нравственные идеалы, символы и художественные образы.

Культура российского народа — великое мировое достояние. Российская литература известна во всём мире благодаря таким великим писателям, как Лев Николаевич Толстой, Фёдор Михайлович Достоевский, Антон Павлович Чехов и другие. Российская музыка имеет своих выдающихся композиторов, таких, как Пётр Ильич Чайковский, Сергей Васильевич Рахманинов, Игорь Фёдорович Стравинский. Российский театр славится русской театральной школой, талантливыми актёрами и режиссёрами, а киноиндустрия производит фильмы, которые получают признание миллионов кинозрителей во всём мире. Неотъемлемой частью культуры российского народа является многоликая культура народов России — национальные языки, народная музыка, танцы, сказки, народные ремёсла и обряды.

Русский язык — одна из основ российской государственности, культуры народа нашей страны. Он формирует и объединяет нацию, является языком межнационального общения народов России, а также одним из языков международного общения. «Язык есть самая живая, самая обильная и прочная связь, соединяющая отжившие, живущие и будущие поколения народа в одно великое историческое живое целое», — писал К. Д. Ушинский и предупреждал, что с исчезновением языка исчезнет и народ.

Россия – единственная Родина, данная человеку судьбой. Патриотизм как деятельная любовь к Родине проявляется в служении Отечеству, его защите, понимании и принятии ответственности за его судьбу.

Как рождается патриотизм, возникает глубинная связь человека с родной землей? Её истоки – в познании и любви к малой родине, что формируется с детства. Важно не просто знать родной край, а изведать его. И столько удивительного

* Федеральный календарный план воспитательной работы – часть федеральной образовательной программы основного общего образования, утверждённой приказом Министерства просвещения Российской Федерации от 18.05.2023 № 370

окажется рядом, если с интересом посмотреть на, казалось бы, известные родные места.

Любовь и преданность Отечеству неразрывно связана с тем, что составляет национальное достояние России: природой, культурой, историей и людьми.

Россия богата природными ресурсами, разумное хозяйственное использование которых способно обеспечивать независимое экономическое развитие страны, её благополучие. На территории России сосредоточены уникальные природные, культурные и исторические памятники, объекты национального и мирового наследия. Их и в целом родную землю лучше изучать не по иллюстрациям в учебниках, книгах, альбомах, интернет-сайтах, а непосредственно путешествуя по стране, открывая для себя Родину.

Национальное достояние страны составляют и сами россияне – как известные, так и простые труженики, которые своим честным трудом вносят вклад в благополучие страны. Из биографий этих и многих других людей, посвятивших свою жизнь служению Отечеству, складывается образ россиянина – непереносимое условие формирования российской идентичности.

Мы наследники великой истории предшествующих поколений. Это вызывает чувство гордости за трудовые свершения и ратные подвиги, стремление понять сложные страницы истории. Защита Отечества – священный долг каждого человека. Но сегодня и сама история нуждается в защите, сохранении исторической правды. Хорошее знание истории своей страны, малой родины, семьи, полученные от поколения старших, позволяет юному россиянину гордиться своей страной, её историей и достижениями.

Патриотизм проявляется и в гражданской позиции, использовании прав и свобод, следовании обязанностям, сочетании своих интересов с интересами общества, государства. «Высшая и самая характерная черта нашего народа – это чувство справедливости и жажда её», – писал Ф.М. Достоевский. Участвуя в деятельности коллектива, его органах самоуправления, дети и подростки осваивают демократические нормы, учатся пониманию социальной справедливости как соразмерности вложенного труда и его оценки, заслуг и их признания, действий и ответственности за них.

Государственные символы нашей страны — это тоже отражение наследия наших предков, передавших нам любовь и уважение к Отечеству, веривших в нас и светлое будущее страны. Уважительное отношение к ним — это уважительное отношение к памяти предков, к себе и своей стране.

8 МАРТА МЕЖДУНАРОДНЫЙ ЖЕНСКИЙ ДЕНЬ



В Международный день женщин отмечаются достижения женщин в политической, экономической и социальной областях. Это день солидарности с женщинами, которые отстаивали своё право быть наравне с мужчинами, боролись против дискриминации, различных ограничений и социальной зависимости.

18 МАРТА ДЕНЬ ВОССОЕДИНЕНИЯ КРЫМА С РОССИЕЙ



В этот день в 2014 году Республика Крым и город Севастополь вошли в состав Российской Федерации и стали её новыми субъектами.

12 АПРЕЛЯ ДЕНЬ КОСМОНАВТИКИ



День космонавтики отмечается в нашей стране с 12 апреля 1962 года. Это не только памятная дата начала пилотируемой космонавтики, но и особый знак достижений отечественной науки и техники, развития инженерно-конструкторского дела и авиации. В 2011 году Генеральная Ассамблея ООН провозгласила 12 апреля Международным днём полета человека в космос.

19 АПРЕЛЯ ДЕНЬ ПАМЯТИ О ГЕНОЦИДЕ СОВЕТСКОГО НАРОДА НАЦИСТАМИ И ИХ ПОСОБНИКАМИ В ГОДЫ ВЕЛИКОЙ ОТЕЧЕСТВЕННОЙ ВОЙНЫ



19 апреля 1943 года был издан Указ Президиума Верховного Совета СССР № 39 «О мерах наказания для немецко-фа-

шистских злодеев, виновных в убийствах и истязаниях советского гражданского населения и пленных красноармейцев, для шпионов, изменников Родины из числа советских граждан и для их пособников». Сегодня в России реализуется федеральный проект «Без срока давности», направленный на сохранение исторической правды и памяти о трагедии геноцида советского народа.

1 МАЯ ПРАЗДНИК ВЕСНЫ И ТРУДА



История возникновения этого праздника связана с движением за права трудящихся, возникшем во второй половине XIX века. В XX веке это общественное движение добилось важных социальных гарантий для трудящихся многих стран. В 1992 году в нашей стране этот день стал праздником Весны и Труда. Лозунг праздника «Мир! Труд! Май!» сохранился до наших дней.

9 МАЯ ДЕНЬ ПОБЕДЫ



Праздник победы советского народа над нацистской Германией в Великой Отечественной войне был установлен Указом Президиума Верховного Совета СССР сразу после капитуляции нацистской Германии. В СССР Парад Победы сначала проводился в юбилейные годы, а с 1995 года стал ежегодным. Символами Дня Победы являются георгиевская лента, красные гвоздики, легендарное Знамя Победы, которое водрузили над рейхстагом Михаил Егоров, Алексей Берест и Мелитон Кантария, а также Вечный огонь на мемориале «Могила Неизвестного солдата» в Москве.

Российский народ — это движущая сила истории. Её славу создают люди — россияне, чья жизнь и деятельность становятся примером для последующих поколений — это духовные наставники Отечества, выдающиеся военачальники и легендарные защитники Родины, гениальные ученые, инженеры и изобретатели, известные деятели культуры и искусства, прославленные путешественники, первооткрыватели космического пространства, великие учёные и профессионалы в различных сферах деятельности⁴.

Знание истории и традиций своей страны, малой родины, семьи, полученное от поколения старших, позволяет юному россиянину гордиться своей страной, бережно сохранять её историю, быть патриотом и достойным продолжателем великих достижений своих соотечественников.

ПРИРОДА

Природа – интересный и неповторимый мир, который нас окружает. Это растения, горы, леса, поля, степи, птицы, животные, реки, моря и океаны. Природа дарит нам красоту, чистый воздух, воду и пищу. Но мы должны помнить, что мы – не единственные обитатели на этой планете, и наша жизнь зависит от сохранения биоразнообразия и экологического равновесия.

Каждый человек может и должен внести свой вклад в улучшение состояния окружающей среды, её сохранение зависит от коллективных действий всех людей. Экологическое образование призвано изменить сложившиеся стереотипы потребительского поведения человека по отношению к окружающей среде. Экологическое сознание и мышление предполагает осознанное и ответственное отношение к природе, формирование экологических установок, связанных с экономией природных ресурсов, предотвращением неоправданного загрязнения окружающей среды; сохранением естественных экосистем; уважением к принимаемым международным сообществом нормам поведения и сосуществования.

Если каждый из нас будет соблюдать правила экологического поведения, то мы сможем сохранить природу для будущих поколений и обеспечить благополучие нашей планеты.

⁴ Более подробно о наших выдающихся соотечественниках можно узнать, прочитав информационные материалы «Наши Герои», разработанные Министерством просвещения Российской Федерации

Россия обладает огромными природными ресурсами, которые являются нашим национальным достоянием. На протяжении всей истории нашей страны поколения россиян сохраняли природное наследие и, передавая его потомкам, заставляли заботиться о родной природе, сохранять и приумножать её красоту. Изумительные пейзажи Карелии, величественные горы Кавказа, уникальные рассветы на Дальнем Востоке, северное сияние на Чукотке вдохновляют художников, фотографов, композиторов, поэтов, произведения которых, в свою очередь, становятся частью культурного наследия нашей страны. Так могучий русский лес, запечатлённый на полотнах Ивана Ивановича Шишкина, является одним из узнаваемых символов России.

ТРУД

Созидательный труд — основа бытия человека и благополучия страны. Труд является условием жизни человека и развития общества. Ценен созидательный труд на благо общества. Валерий Абисалович Гергиев, выдающийся российский дирижёр, Герой труда, говорил, что люди труда — это основа основ. Человек, который трудится, уже важная часть общества. Достоин уважения человек труда, особенно, если он мастер своего дела. Раньше мастера ставили клеймо на свои изделия, тем самым гарантировали их качество своим честным именем или фамилией (трудовой династией). Люди ценят то, что сделано с любовью к своему делу. Человека вдохновляет творческий труд, связанный с изобретениями, совершенствованием, и такой труд очень нужен стране.

Чтобы стать профессионалом, важно выбрать профессию по душе. Китайский мудрец Конфуций советовал: «Выберите себе работу по душе, и вам не придётся работать ни одного дня в своей жизни». Труд превратится в увлечение, в радость. Безусловно, выбор дела жизни — первый важный шаг. Дальше, чтобы стать профессионалом, необходимо учиться.

Учёба — тоже труд, часто нелёгкий и, безусловно, ценный. «Образование — клад, труд — ключ к нему», — сказал французский философ Пьер Буаст и был прав. Часто учение сравнивают с восхождением в гору. Но совершать восхождение каждый человек должен сам! Человек учится, то есть учит самого себя. Нельзя за кого-то выучить математику, физику, другие предметы. Каждый должен это сделать сам.

Вспомним ещё одного великого ученика и учителя — Леонардо да Винчи. Он говорил: «Если запастись терпением и проявить старание, то посеянные семена знания непременно дадут

1 ИЮНЯ МЕЖДУ- НАРОДНЫЙ ДЕНЬ ЗАЩИТЫ ДЕТЕЙ



Впервые Международный день защиты детей отмечался в 1950 году. Необходимость защиты прав, жизни и здоровья подрастающего поколения была связана с трудным положением детства в послевоенные годы. В России права детей защищает Федеральный закон «Об основных гарантиях прав ребенка в Российской Федерации» от 24 июля 1998 года.

6 ИЮНЯ ДЕНЬ РУССКОГО ЯЗЫКА



День русского языка, или Пушкинский день в России учреждён Указом Президента Российской Федерации от 21.05.1997 г. № 506 «О 200-летию со дня рождения А.С. Пушкина и установлении Пушкинского дня России». День русского языка появился в международном календаре ООН в 2010 году в связи с учреждением праздников, посвящённых шести официальным языкам ООН.

12 ИЮНЯ ДЕНЬ РОССИИ



День России – это праздник нашей государственности, символ демократии и современной России. Идея праздника отражает единение нашего многонационального государства, ответственность каждого гражданина за настоящее и будущее нашей страны.

22 ИЮНЯ ДЕНЬ ПАМЯТИ И СКОРБИ



Этот день напоминает о всех погибших, замученных в фашистской неволе, умерших в тылу от голода и лишений. Мы скорбим

по всем, кто ценой своей жизни выполнил святой долг по защите Родины. В этот день на территории всей страны приспускаются Государственные флаги Российской Федерации; в учреждениях культуры, на телевидении и радио отменяются развлекательные мероприятия и передачи.

8 ИЮЛЯ ДЕНЬ СЕМЬИ, ЛЮБВИ И ВЕРНОСТИ



День семьи, любви и верности впервые отмечался в стране 8 июля 2008 года по инициативе Фонда социально-культурных инициатив. Несмотря на то, что этот день «вышел» из православного церковного календаря, он не имеет конфессиональных границ, поскольку в каждой религии есть примеры семейной верности, любви и родительского внимания. Эмблемой праздника является ромашка – цветок, который символизирует чистую и искреннюю любовь.

22 АВГУСТА ДЕНЬ ГОСУДАРСТВЕННОГО ФЛАГА РОССИЙСКОЙ ФЕДЕРАЦИИ



День Государственного флага был утверждён 20 августа 1994 года указом президента Бориса Ельцина. Государственный флаг – это особый отличительный знак России, олицетворяющий её национальный суверенитет и самобытность. Правовое положение и правила использования Государственного флага России определены Федеральным конституционным законом «О Государственном флаге Российской Федерации».

добрые всходы». Этот совет актуален и сейчас: добросовестность и прилежание, стремление понять суть — важные условия успешности обучения. Сегодня как никогда нужны глубина и системность знаний, широкая эрудиция, умение нестандартно мыслить и умение учиться, причём учиться в течение всей жизни.

Современной России нужны образованные, творчески мыслящие люди, для которых труд является необходимым условием собственного развития как успешной и конкурентоспособной личности, а также осознаётся как важный вклад в развитие общества, повышающий качество его жизни.

ЧЕЛОВЕЧЕСТВО. МИРОВОЕ СООБЩЕСТВО

Мир — главное условие и следствие доброжелательных отношений между людьми. Мир строится на взаимоуважении, стремлении к взаимопониманию и сотрудничеству.

Согласно словарю В. И. Даля мир является одним из синонимов слова лад, которое, в свою очередь, означает «согласие, любовь, дружбу, отсутствие вражды, порядок», а выражение «ладом» означает «общим согласием, силами, всем миром». В слове «мир» объединились человеческое сообщество, содружество, сотрудничество. Так жили наши предки, и поэтому коллективизм в нашей стране имеет глубокие исторические корни.

Мир — важное условие существования человеческой цивилизации. После открытия в XX веке атомной энергии и создания атомного, затем ядерного оружия, разрушения двухполярного мира проблема мирного сосуществования государств стоит остро, а её решение находится в построении многополярного мира с учетом национальных интересов государств. Мир между народами и странами, отношения, выстроенные на принципах справедливости и равноправия, признания права каждого государства и народа на свой суверенный путь развития — принципиальное условие существования человеческой цивилизации.

Изложенные ценности — базовые в выстраивании воспитательной работы. Их содержание определяет направления совместной деятельности вожатого с детьми.



Всероссийский проект «Открытые уроки»: материалы для проведения мероприятий, посвящённых датам, представленным в федеральном календарном плане воспитательной работы

ОБРАЗ ЮНЫХ РОССИЯН



изучает и любит
свой родной край



осознаёт ценность науки, знаний



ведёт здоровый
образ жизни



любит
свою семью



готов сотрудничать



проявляет социальную
активность



проявляет бережное
отношение к природе



с оптимизмом
относится к жизни



ценит и
любит труд

Символы России: история и значение

Символы в жизни человечества появились раньше букв. И по сегодняшний день люди пользуются ими во всех областях своей жизни, вряд ли задумываясь о том, как их много. Красный крест — аптека, зелёный человечек — переход разрешён, список с проставленными галочками — сделано! Наконец, всем понятный улыбающийся смайлик — всё отлично! Символы не требуют знания языка, они понятны людям всех возрастов и наций.

Есть символы, понять которые и должным образом отреагировать на них, может лишь тот, кто знает историю: инь-ян, крест. А ещё красная звезда, белый флаг с синим крестом из угла в угол. Мы слышим слово «победа», и большинство из нас сразу представляют себе здание разрушенного рейхстага с развевающимся красным знаменем. Это символ нашей великой Победы над фашизмом.

Наверное, на просьбу определить, какими символами можно обозначить Россию, многие назовут берёзку, медведя, матрёшку, балалайку. И будут правы: в этих символах — и красота нашей Родины, и её сила, и её самобытность.

С давних времён многие писатели-фантасты мечтали о том, как в далёком будущем все жители Земли станут единой расой, будут говорить на одном языке и жить одной семьёй. Прекрасная мечта! Но, наверное, она так и останется мечтой. И не только потому, что человечество ещё долго-долго будет всё вокруг делить на «моё» и «твоеё», будет говорить на разных языках и молиться разным богам. Такое единение не произойдёт ещё и потому, что душа человека свято хранит сокровенное, от чего сжимается сердце и захватывает дух: тепло маминых рук, её прощальные слова, когда ты покидал родной дом, цвет вечернего неба над знакомой с детства рекой... Всё это

объединяется словом «Родина». А у Родины много отличий от других стран.

Среди множества символов, сопровождающих жизнь человека, особая группа — гимн, герб, флаг. Продуманные до мелочей и талантливо оформленные, они помогают нам помнить о Родине, о её величии, о её роли в жизни человечества. И если кто-то остаётся равнодушным и спокойным при виде кадров кинохроники первого Парада Победы, когда наши солдаты бросают к подножию Мавзолея фашистские знамёна с ненавистной свастикой, то с таким человеком что-то не в порядке... Мало кто из людей не смахнёт украдкой слезу, глядя, как плачет олимпийская чемпионка Ирина Роднина, когда под мелодию гимна её страны на флагштоке поднимается флаг Родины.

Чувство гордости, понимание величия и единения охватывает каждого, кто прикасается к огромному полотнищу российского флага, когда его торжественно проносят вдоль стоящих в строю людей. Услышав Гимн России, мы невольно подтягиваемся и начинаем подпевать. Простые, понятные слова и мысли: «великая держава», «любимая страна», «славься, Отечество», «одна ты на свете»...

Чингиз Айтматов, замечательный писатель советской эпохи, в одном из своих произведений рассказал о манкуртах — рабах, которых лишили памяти. Они не помнили ни родителей, ни рода, ни своего имени. В общем, они были идеальными рабами. Если мы не хотим стать манкуртами, то надо сделать всё, чтобы знание своей истории, своей страны, своего народа было в жизни поколений на первом месте. Из знания рождаются уважение и гордость, составляющие патриотизм. И тогда воплощаются в жизнь слова нашего гимна: «Так было, так есть и так будет всегда!»



Под флагом Родины моей

Государственный флаг Российской Федерации — идеал принадлежности к её историческому прошлому и настоящему, идеал гражданина и патриота своей страны, возможность полнее оценить традиции, унаследованные от предков, поддержать интерес к русской истории, верность высоким культурным идеалам, которые выработала наша страна на протяжении веков.

Государственный флаг Российской Федерации представляет собой прямоугольное полотнище из трёх равновеликих горизонтальных полос: верхней — белого, средней — синего и нижней — красного цвета. Наши предки во все времена придавали цвету особый смысл. Так, белый цвет олицетворяет мир, чистоту, совершенство, синий — веру, верность, а красный — энергию, силу, кровь, пролитую за Отечество.

Вера, основанная на справедливости, добре и правде, всегда помогала русскому народу объединяться, преодолевать трудности, вставать под знамёна, гербы, иконы в самых страшных испытаниях, сохраняя нашу систему ценностей, убеждений, национальный культурный код. Так у настоящего поколения рождается уверенность: раз вы-

стояли предки — выстоим и мы!

История флага России насчитывает больше трёхсот лет. Впервые бело-синее-красное полотнище было поднято в 1668 году на первом русском военном корабле «Орёл» во время царствования Алексея Михайловича — отца Петра I. Однако установление триколора относится к периоду правления Петра I, под руководством которого Россия превратилась в сильнейшую европейскую державу. 20 января 1705 года был издан указ, согласно которому «корабли торговые российские повинны иметь флаг полосатый трёх колеров: белый, синий, красный». При этом Пётр I сам начертал образец флага и определил порядок горизонтальных полос. Триколор также некоторое время использовался и на военных кораблях, но в 1712 году на военном флоте был утвержден новый Андреевский флаг — белое полотнище с двумя диагональными полосами синего цвета, образующими наклонный крест. А бело-синее-красный флаг вплоть до середины XIX века использовался не только торговым флотом России, но и для обозначения принадлежности территорий к Российской империи.



О каких правилах обращения с Государственным флагом вожатый рассказывает детям?

Поднятие (спуск) Государственного флага Российской Федерации поручается детям или педагогам, которые добились высоких результатов в учебной, научной, спортивной, творческой и иной деятельности. Ведь для любой страны её знамя — это святыня и гордость, и несут его только достойные.

Ведущий зачитывает име-

на и называет заслуги, за которые им предоставляется право подъёма (спуска) Государственного флага.

При выполнении ритуала выноса и подъёма Государственного флага звучат команды ведущего: «Смирно!» и «Равнение на Государственный флаг!» Это означает, что участникам необходимо встать прямо, руки

опустить вдоль туловища, чтобы кисти были обращены ладонями внутрь, и повернуться лицом к Государственному флагу. Разговаривать при этом запрещено.

Подъём Государственного флага Российской Федерации сопровождается исполнением Государственного гимна Российской Федерации (краткая или полная версия).

В 1865 году во время правления императора Александра II именным указом были утверждены новые «государственные цвета России» — чёрный, оранжевый (золотой) и белый. Однако спустя 31 год на особом совещании при Министерстве юстиции, созванном императором Николаем II, было определено, что Государственным флагом Российской империи должен «окончательно считаться бело-сине-красный цвет, и никакой другой».

Советская Россия в 1918 году отказалась от трехцветного флага и заменила его красным знаменем. А 22 августа 1991 года над Белым домом в Москве впервые был официально поднят трехцветный российский флаг, заменивший в качестве государственного символа красное полотнище с серпом и молотом. Спустя три года 22 августа становится государственным праздником — Днём Государственного флага России.

Сегодня дети ежедневно видят Государственный флаг Российской Федерации на зданиях своих образовательных детских организаций. А в дни государственных праздников Российской Федерации Государственный флаг вывешивается (либо поднимается на мачтах, флагштоках) не только на зданиях предприятий и учреждений, а также на жилых домах.

Наверняка дети не раз бывали участниками официальных церемоний и других торжественных мероприятий, предусматривающих подъём (установление) Государственного флага Российской Федерации — на церемонии открытия профильных фестивалей, спортивных соревнований, в дни единых действий, посвященных

государственным праздникам Российской Федерации и особо значимым датам; спуск — при церемонии закрытия. В школах рекомендуется еженедельное поднятие (спуск) Государственного флага Российской Федерации. Поднятие, как правило, осуществляется в начале учебной недели, спуск — в конце учебной недели. В детском лагере возможен ежедневный подъём (спуск) Государственного флага.

Помимо Государственного флага на торжественных мероприятиях используются флаги субъектов Российской Федерации или флаг города. Как правило, тем самым подчёркивается (выделяется) статус региональной делегации: творческие конкурсы, олимпиады, спортивные соревнования, гостевания. Это знак особой признательности участников мероприятия своей малой родине, истории и культуре своего народа.

Государственные флаги других стран используются на торжественных мероприятиях, участниками которых становятся дети или взрослые — представители этих стран. Это знак уважения и дружбы.



Стандарт церемонии
поднятия (спуска)
Государственного
флага Российской
федерации

Спуск Государственного флага Российской Федерации осуществляется под команду «Смирно!» и проводится под барабанную дробь.

Где хранится полотнище Государственного флага России? После спуска полотнище триколора складывается конвертом и относится флаговой группой в отведённое и оформленное место, где оно хранится в специальном чехле, коробке под стеклом,

горизонтальной витрине.

В дни траура в верхней части древка Государственного флага Российской Федерации крепится черная лента, длина которой равна длине полотнища флага. Государственный флаг Российской Федерации, поднятый на мачте (флагштоке), приспускается до половины высоты мачты (флагштока).

Использование Государственного флага Российской

Федерации с нарушением Федерального конституционного закона, а также надругательство над Государственным флагом Российской Федерации влечёт за собой ответственность в соответствии с законодательством Российской Федерации.

Государственный флаг не может использоваться в качестве художественного оформления, а также в рекламных целях.

Овеянный славой



Государственный герб Российской Федерации отражает различные этапы отечественной истории, символизирует будущее российской державы в третьем тысячелетии.

Возникновение Государственного герба относят ко времени правления Ивана III, который объединил все русские земли под началом Москвы в одно сильное государство.

Герб отражает путь Российской державы и полон величия и драматизма. На протяжении четырёх с половиной столетий от правителя к правителю герб менял свой облик. И только двуглавый орёл неизменно оставался главной эмблемой русского государства.

Герб Российской Социалистической Федеративной Советской Республики (РСФСР), созданный в 1918 году, состоял из изображенных на красном фоне в лучах солнца золотых серпа и молота, окруженных венцом из колосьев, и с надписью: «Пролетарии всех стран, соединяйтесь!» Через

несколько лет колосья увенчала пятиконечная звезда как знак единения пролетариата.

Современный Государственный герб, заменивший герб РСФСР, был принят в 1993 году. В основе герба Российской Федерации — исторический герб Российской империи. Восстановление двуглавого орла как Государственного герба России олицетворяет неразрывность и преемственность отечественной истории.

Государственный герб Российской Федерации представляет собой четырёхугольный, с закруглёнными нижними углами, заострённый в оконечности красный геральдический щит с золотым двуглавым орлом, поднявшим вверх распущенные крылья. Орёл увенчан двумя малыми коронами и над ними — одной большой короной, соединёнными лентой. В правой лапе орла — скипетр, в левой — держава. На груди орла в красном щите — серебряный всадник в синем плаще на серебряном коне, поражающий серебряным копьем чёрного опрокинутого навзничь и попранного конём дракона.

Каждый элемент и деталь являются неотъемлемой частью общей концепции герба, олицетворяющей единство независимого государства, его исторически сформированные ценности, приверженность традициям и сохранение самобытности.



О каких правилах обращения с Государственным гербом вожатый рассказывает детям?

Изображение Государственного герба Российской Федерации помещается в образовательной организации на видном месте.

Во время проведения торжественных сборов, церемоний, собраний изображение Государственного герба может размещаться в центре стены позади президиума или позади председательствующего.

При одновременном размещении Государственного герба Российской Федерации и герба субъекта Российской Федерации Государственный герб Российской Федерации располагается с левой стороны от другого герба, если стоять к ним лицом.

При одновременном размещении нечётного числа гербов Государственный герб Российской

Федерации располагается в центре, а при размещении чётного числа гербов (не более двух) — левее центра.

При одновременном размещении Государственного герба Российской Федерации и других гербов размер Государственного герба не может быть меньшего размера или размещён ниже других гербов.

Геральдический красный щит означает надёжную защиту целостности государства.

Золотой двуглавый орел знаменует высшую власть, а также ориентирование страны на конструктивную политическую активность в двух направлениях, готовность к диалогу с Западом и Востоком.

Три исторические короны Петра Великого, изображённые над головами орла, символизируют суверенитет как всей Российской Федерации, так и её частей, субъектов Федерации. Величественная двуглавая птица в лапах держит скипетр и державу, олицетворяющие государственную власть, единое государство, могущество и независимость.

На груди орла между распростёртыми крыльями изображён ещё один щит, идентичный по форме базовому, на нём — изображение всадника, поражающего копьем дракона.

Это один из древних символов борьбы добра со злом, света с тьмой, защиты Отечества.

День Государственного герба был утверждён 30 ноября 1993 года указом президента Бориса Ельцина. Правовое положение и правила использования Государственного герба России установлены Федеральным конституционным законом «О Государственном гербе Российской Федерации».

Государственный герб помещается на флагах, знамёнах, денежных знаках, государственных наградах и документах к ним, в государственных учреждениях. Все важнейшие действия, имеющие особое юридическое значение, сопровождаются изображениями государственного герба как национального символа, олицетворение многовековой истории, богатейшей культуры, а также важнейшего атрибута законности и защиты прав и интересов граждан России.



Гербы субъектов Российской Федерации, муниципальных образований, общественных объединений, а также предприятий и учреждений не могут быть идентичны (или с использованием геральдической основы) Государственному гербу Российской Федерации.

Использование Государственного герба Российской Федерации с нарушением Федерального конституционного закона, а также надругательство над Государствен-

ным гербом Российской Федерации влечет за собой ответственность в соответствии с законодательством Российской Федерации.

Эти знания могут понадобиться детям при проведении такого дела, как «Вечер делегаций», когда ребята рассказывают о значении герба своего региона. Если такое мероприятие проходит в условиях лагерной смены и его участниками стали ребята, приехавшие из разных субъектов России, то, исполь-

зуя визуальный ряд (изображение гербов), они должны помнить о правилах расположения гербов субъектов относительно Государственного герба. Приём с созданием личного герба вожатый может использовать при знакомстве детей друг с другом (например, на огоньке знакомства), предложив детям нарисовать свой герб или герб семьи, при помощи символов изобразить свои качества, хобби или профессии и увлечения членов семьи.

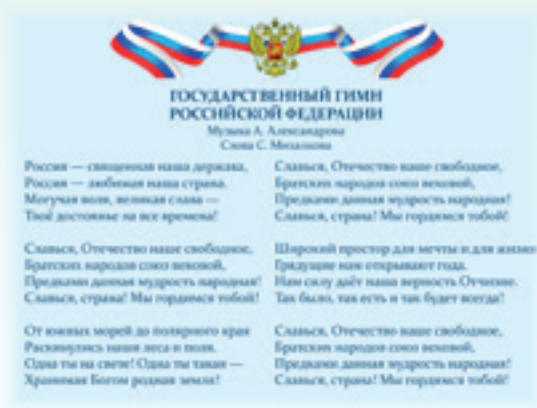

Главная песня страны

Государственный гимн Российской Федерации отражает гордость за свою страну, единство всех народов России.

Государственный гимн — торжественное музыкальное произведение с текстом, выражающее связь народа с государством.

Если обратиться к истории создания гимна нашей страны, то в России в качестве первых гимнов во время государственных церемоний в XVII веке использовались церковные песнопения. Однако крепнущему русскому государству, которое при Петре I стремительно входило в число великих европейских держав, требовался особый музыкальный символ, связанный не с церковью, а с военными победами. И такой символ появился. Им стал марш Преображенского полка — первый образец русской светской музыки.

Славная эпоха Екатерины II, полная войн и побед, принесла Российской империи второй (и снова неофициальный) гимн — торжественный полонез «Гром по-

беды, раздавайся!», написанный композитором О. Козловским на стихи Г. Державина. Это музыкальное произведение выполняло функции гимна России до 1816 года.

В 1816 году первым официальным государственным гимном России стал английский гимн «Боже, храни короля». Его текст был переведен поэтом В. Жуковским и дополнен несколькими строками А. Пушкина.

В 1833 году в России появился новый гимн — «Боже, Царя храни». Его называли «молитвой русского народа», и он оставался официальным государственным гимном России до 1917 года.

В феврале 1917 года в России произошла революция, и новым государственным гимном стала знаменитая «Марсельеза». В октябре 1917 года к власти пришли большевики, и в 1918 году государственным гимном России стал «Интернационал».

В 1943 году было решено создать новый гимн СССР. Его авторами стали композитор Александр Александров и поэты Сергей Михалков и Эль-Регистан. Впервые официальный гимн СССР прозвучал по радио в ночь на 1 января 1944 года.

С 1990 по 2000 год в качестве государственного гимна использовалось музы-



О каких правилах обращения с Государственным гимном вожатый рассказывает детям?

Государственный гимн Российской Федерации должен исполняться в точном соответствии с утверждёнными музыкальной редакцией и текстом.

При официальном исполнении Государственного гимна Российской Федерации присутствующие выслушивают его стоя, мужчины — без головных уборов.

Если исполнение Государ-

ственного гимна Российской Федерации сопровождается поднятием Государственного флага Российской Федерации, присутствующие поворачиваются к нему лицом.

Во время исполнения Государственного гимна считается неэтичным говорить, шуметь, жестикулировать, оборачиваться, комментировать происходящее,

заниматься какими-либо делами, присутствовать с наушниками в ушах (исключение составляют люди с нарушениями слуха и специалисты, исполняющие технические обязанности).

Молчать во время исполнения Государственного гимна или петь его каждый выбирает самостоятельно. Уважение к гимну как символу государственного

кальное произведение М. И. Глинки «Патриотическая песня». В самом конце 2000 г. Федеральным конституционным законом от 25 декабря «О Государственном гимне Российской Федерации» была утверждена музыкальная редакция гимна (возвращена музыка А. Александрова), а указ Президента РФ от 30 декабря утвердил текст Государственного гимна на слова С. Михалкова.

Государственный гимн Российской Федерации исполняется в оркестровом, хоровом, оркестрово-хоровом либо ином вокальном и инструментальном варианте в случаях, предусмотренных Федеральным конституционным законом: во время официальной церемонии подъема Государственного флага Российской Федерации и других официальных церемоний; при открытии памятников и памятных знаков, установленных по решению государственных органов и органов местного самоуправления; при открытии и закрытии торжественных собраний, посвященных государственным и муниципальным праздникам.

В общеобразовательных организациях Государственный гимн исполняется перед первым уроком (занятием) в день начала нового учебного года, а также во время торжественных мероприятий, посвященных государственным и муниципальным праздникам. Также в образовательных организациях рекомендуется еженедельное исполнение Государственного гимна Российской Федерации (краткой или полной его версии), в том числе при проведении торжественных, организационных, воспитательных, конкурсных мероприятий, а также финальных этапов мероприятий (линейки, пятиминутки, собрания, акции, флешмобы, открытие/закрытие мероприятий и др.). В организациях отдыха детей и их оздоровления рекомендуется исполнение Государственного гимна в рамках церемоний открытия и закрытия смены, профильных фестивалей, спортивных соревнований, в дни единых действий, посвященных государственным праздникам Российской Федерации и особо значимым датам.



Методические рекомендации Министерства просвещения Российской Федерации «Об использовании государственных символов Российской Федерации при обучении и воспитании детей и молодежи в образовательных организациях, а также организациях отдыха детей и их оздоровления».

суверенитета и самобытности проявляется в знании его текста. Исполнение гимна вместе с коллективом учеников и учителей школы или сообществом детского лагеря рождает необыкновенное чувство единения, гордости и принадлежности к многонациональному народу России.

Петь гимн следует негромко, вполголоса, не перекрывая своим голосом звук исполняемого гимна и не привлекая к себе внима-

ние окружающих.

Уместным и достойным считается отдавание гражданской чести гимну, когда присутствующие при исполнении кладут правую руку на сердце.

После окончания исполнения гимна аплодировать не принято.

Исполнение и использование Государственного гимна Российской Федерации с нарушением Федерального конституционного закона «О Государственном

гимне Российской Федерации», а также надругательство над Государственным гимном Российской Федерации влечёт за собой ответственность в соответствии с законодательством Российской Федерации.

Все требования к поведению во время исполнения Государственного гимна России в равной степени относятся и к исполнению государственных гимнов других стран.

В России наряду с официальными государственными символами существуют **особые символы, связанные с памятью о Великой Отечественной войне**. Они объединяют народ, являются неотъемлемой частью нашей национальной культуры, формируют нрав-

ственные идеалы, передают из поколения в поколение историческую память о тех великих и страшных годах. Они стали для россиян национальными символами-образцами, а для иностранцев являются символами, формирующими представление о России.



Знак Победы является государственной реликвией России, официальным символом победы советского народа и его Вооруженных Сил над нацистской Германией в Великой Отечественной войне 1941-1945 годов⁶.

По внешнему виду Знамя Победы — это изготовленный в военно-полевых условиях импровизированный Государственный флаг СССР, представляющий собой прикрепленное к древку однослойное прямоугольное красное полотнище размером 82 см на 188 см, на лицевой стороне которого вверху у древка изображены серебряные пятиконечная звезда, серп и молот, а на остальной части полотнища надпись белыми буквами в четыре строки: «150 стр. Ордена Кутузова II ст. Идрицк. Див. 79 С.К. 3 У. А. 1 Б. Ф.» (150-я стрелковая ордена Кутузова II степени Идрицкая дивизия 79-го стрелкового корпуса 3-й ударной армии 1-го Белорусского фронта), на обратной стороне полотнища в нижнем углу у древка — надпись «№ 5». Знамя Победы — штурмовой флаг 150-й ордена Кутузова II степени Идрицкой стрелковой дивизии, водруженный около трёх часов

Знамя Победы

утра 1 мая 1945 года на крыше здания рейхстага в городе Берлине военными Красной Армии Алексеем Берестом, Михаилом Егоровым и Мелитом Кантария.

15 апреля 1996 года для увековечения подвига в Великой Отечественной войне за заслуги воинов советских Вооружённых Сил перед Отечеством и в знак благодарности победителям над фашистскими захватчиками был принят Указ Президента России «О знамени Победы», в котором указано, что в дни государственных праздников Российской Федерации, дни воинской славы России, при проведении воинских ритуалов и мероприятий, связанных с боевыми победами российского народа, Знамя Победы используется вместе с Государственным флагом Российской Федерации. Знамя Победы, водружённое над рейхстагом в мае 1945 года (подлинник), выносится 9 Мая, в День Победы советского народа в Великой Отечественной войне 1941-1945 годов, и 23 февраля — в День защитника Отечества для возложения венков к могиле Неизвестного солдата, парадов войск и шествий ветеранов Великой Отечественной войны на Красной площади в Москве. В иных случаях используется не подлинник, а символ Знамени Победы. На обеих сторонах символа Знамени Победы расположено изображение пятиконечной звезды.

⁶ Правовые основы использования и хранения Знамени Победы определены Федеральным законом от 07.05.2007 г. № 68-ФЗ «О Знамени Победы»



Георгиевская ленточка

Георгиевская ленточка — символ Победы. Для миллионов людей не только в России, но и за рубежом георгиевская ленточка является символом памяти, связи поколений и воинской славы.

Георгиевская лента имеет большую историю. Это элемент многих боевых орденов России, СССР, Российской Федерации. Своё название эта черно-оранжевая лента получила от ордена Святого Георгия Победоносца — высшей военной награды Российской империи. Орден имел четыре степени отличия, но в любом случае его носили на шелковой ленте с тремя черными и двумя желтыми (оранжевыми) полосками (традиционное толкование георгиевской ленты утверждает, что черный цвет символизирует дым, а оранжевый — пламя).

Акция «Георгиевская ленточка» была придумана журналистами РИА «Новости» в марте 2005 года. Цель акции — дать возможность каждому человеку выразить своё уважение ветеранам войны, почтить память

павших и продемонстрировать гордость за героическое прошлое нашей Родины. Организаторы акции на улицах раздают всем желающим черно-оранжевые ленты и предлагают носить их в знак памяти об участниках войны.

Сегодня георгиевская ленточка стала своеобразным атрибутом торжественных мероприятий, традиционных встреч с ветеранами, праздничных гуляний во многих городах Российской Федерации.

Вожатый объясняет детям, как правильно носить георгиевскую ленточку.

Согласно «Кодексу Георгиевской ленточки», который составили волонтеры акции, лучшее место для георгиевской ленточки — на груди в районе сердца. Ее прикрепляют поверх одежды, например, на лацкан пиджака, пальто, платья или нагрудный карман рубашки. Георгиевскую ленточку недопустимо повязывать на руку, ниже пояса, вплетать в волосы, а также закреплять на ручке сумки, рюкзака, антенне или дворниках автомобиля. Волонтеры также настоятельно советуют не носить испорченную ленточку. Если она порвалась или испачкалась, ее лучше заменить. Из ленточки можно сделать бантик, конвертик, петельку с нисходящими концами. Прикрепить к одежде ее нужно бережно булавкой или приметать ниткой, чтобы не трепалась на ветру.



Вечный огонь — это символ неугасающей народной памяти о тех, кто отдал жизни на полях сражений, не вернулся с боев в род-

Вечный огонь

ные дома, кто подарил нам светлое будущее и мирное время. Для многих первое знакомство с мемориалом, с подвигом наших дедов и прадедов, бабушек и прабабушек в годы Великой Отечественной войны начинается

с рассказа родителей. Благодаря этому ребята видят связь между историей своей семьи, своих родных и историей страны.

Традиция поддерживать огонь в специальных горелках существовала ещё в античные времена. Тогда огонь, который круглосуточно сохранялся в течение всего года, зажигался в храме Весты, римской богини домашнего очага, на главном римском форуме. В новейшей истории Вечный огонь с газовой горелкой впервые зажгли в 1923 году в Париже. Он появился у Триумфальной арки на могиле Неизвестного солдата в память о погибших в Первой мировой войне. В дальнейшем традиция распространилась и на другие страны, где открывали памятники солдатам, павшим в Первой мировой. В СССР вслед за Ленинградом Вечный огонь зажгли в Севастополе, Керчи, Одессе, Новороссийске и других городах страны. Огонь на могиле Неизвестного солдата в московском Александровском саду был зажжён 8 мая 1967 года. Факел с пламенем доставили из Ленинграда. У Манежной площади огонь принял Герой СССР, легендарный летчик Алексей Маресьев, а церемонию зажжения провел Генеральный секретарь ЦК КПСС Леонид Брежнев.

Огонь зажигают в память о жертвах национально-освободительных войн, а также

в качестве напоминания о ряде проблем современного общества. Так, в 1964 году в Японии в Хиросиме был зажжен огонь, который должен гореть до полного уничтожения ядерного оружия на Земле. А в 1984 году в Торонто в Канаде папа Римский Иоанн Павел II открыл Вечный огонь, символизирующий надежду человечества на мир.

С какими правилами поведения у Вечного огня знакомит вожатый детей? Главное правило для нас, граждан, — это уважение и понимание того места, куда ты пришёл. Можно возложить цветы к Вечному огню, причём для этого не обязательно дожидаться Дня Победы или других значимых дней воинской славы. Лучше всего подойдут красные гвоздики.

Посетить Вечный огонь можно и в знаковый для вашей семьи день. Например, в день свадьбы, когда молодожёны приходят отдать дань памяти погибшим предкам.

Нельзя играть, спорить, мусорить возле Вечного огня. Недопустимо у памятного и ритуального места вести себя вызывающе. За попытки осквернения Вечного огня можно получить серьёзное наказание. Как правило, в таком случае против правонарушителей возбуждается уголовное дело по статье 214 УК РФ «Вандализм».



Минута молчания — это символ вечной народной памяти и скорби о жертвах фашизма, символ соединения поколений в неприятии агрессии и нацизма, защите общечеловеческих ценностей. Впервые минута

Минута молчания

молчания в нашей стране была объявлена 9 мая 1965 года. В ознаменование 20-летия со Дня Победы над фашистами на Центральном телевидении была выпущена одноимённая передача. На протяжении 17 минут перед зрителями горел Вечный огонь в память о погибших на ратных полях воинах Красной Армии. Первую минуту звучал колокольный перезвон. Затем дикторы Ю. Левитан и В. Енютина выступали с обращением к советским гражданам, говорили о подвигах бойцов. Уже после пер-

вого выпуска в редакцию пришло немало благодарственных писем от бывших фронтовиков. Популярность передачи была такова, что её стали выпускать ежегодно в одно и то же время 9 Мая. Закадровый текст и длительность минуты молчания на протяжении десятилетий менялись, но суть оставалась прежней.

Общероссийская минута молчания объявляется и в День памяти и скорби – 22 июня в 12:15 по московскому времени. Время выбрано не

случайно: именно в эту минуту 22 июня 1941 года вышло в эфир обращение к гражданам Советского Союза о нападении нацистской Германии.

Как вести себя во время минуты молчания? Прекращаются разговоры, выключаются двигатели автомобилей, другие источники шума. Люди склоняют головы, мужчины снимают головные уборы. На протяжении 60 секунд не принято переходить куда-то, жестикулировать, менять позу. Даже шёпот недопустим.



Бессмертный полк

В 2012 году в г. Томске по инициативе журналистов впервые состоялось шествие Бессмертного полка, участниками которого стало более шести тысяч человек. 9 Мая они прошли колонной по улицам города с фотографиями своих родственников — ветеранов армии и флота, партизан, подпольщиков, тружеников тыла, узников концлагерей, блокадников, детей войны. Память о погибших на войне родственниках, чувство индивидуальной сопричастности к Победе оказались важны для огромного количества наших соотечественников, и вскоре Бессмертный полк из локальной инициативы стал национальной традицией. В год 70-летия Победы, 9 мая 2015 года, шествие Бессмертного полка состоялось практически во всех регионах России и в 15 странах. Символ Бессмертного полка — журавль, взмывающий в небо на фоне пятиконечной звезды. Автор эмблемы Алексей Шелепов обратился к песне «Журавли» (стихи Расула Гамзатова, музыка Яна Френкеля),

посвящённой павшим на войне солдатам.

Сегодня в Томске координационный центр Межрегионального историко-патриотического движения «Бессмертный полк» продолжает начатую в 2012 году работу по сохранению и передаче потомкам личной, семейной памяти о поколении, прошедшем через войну. На сайте движения ведётся Народная летопись — уникальная база данных о тех, кто воевал на фронтах Великой Отечественной войны, а также о тружениках тыла, узниках концлагерей, детях войны. У каждой истории есть автор, за каждой историей стоит семья.

В 2015 году в Москве было создано Общероссийское общественное гражданско-патриотическое движение «Бессмертный полк России», деятельность которого связана с увековечением памяти погибших при защите Отечества и организацией ежегодных шествий в честь празднования годовщин и знаменательных дат Великой Отечественной войны.

Обсуждая участие детей в шествии Бессмертного полка, вожатый акцентирует внимание на том, что знают дети о своих родственниках, воевавших на фронтах войны или трудившихся в тылу, на чувствах, которые дети испытали, шагая в одном строю со своими прадедами и прабабушками.



Глава 2. О ребёнке

Детство — это особый мир, насыщенный сильными чувствами и удивительными открытиями.

В мире детства всё впервые! Впервые подрастающий человек находит друзей, впервые влюбляется, испытывает окрыленность успехом, горечь поражения и учится не сдаваться. Здесь ответственность уживается с беспечностью, наивность — с недоверчивостью, робость и скромность — с дерзостью, а смелость порой — с трусостью и малодушием.

Детство — это важный и самостоятельный этап в жизни человека. В этот период жизни ребёнок не знакомится с предстоящей взрослой жизнью, он живёт своей жизнью в данном промежутке времени, социуме и происходящих с ним и вокруг него событиях. И если он его полноценно не прожил, то это может привести к большим драмам во взрослой жизни. Этот опыт единственный и неповторимый. «Все мы родом из детства», — написал Сент-Экзюпери в «Маленьком принце» и с грустью добавил: «Все взрослые сначала были детьми, только мало кто из них об этом помнит».

Есть замечательная притча: «В коконе появилась маленькая щель. Случайно проходивший мимо человек обратил на это внимание и долгое время наблюдал, как через щель пытается выбраться бабочка. Прошло много времени. Казалось, бабочка сделала всё, что могла, и у неё уже не было сил выбраться из кокона, а щель оставалась такой же маленькой. Тогда человек решил помочь бабочке: взял перочинный ножик и разрезал кокон. Бабочка тотчас выбралась. Но её тельце было слабым, крылья прозрачными и едва двигались. Человек продолжал наблюдать, ожидая, что вот-вот крылья бабочки расправятся, окрепнут и она улетит. Но ничего не случилось. Остаток жизни бабочка волочила по земле своё слабое тельце, свои нерасправленные крылья.

Она так и не смогла летать». Это притча о том, что, облегчая ребёнку жизнь или подменяя её своей, взрослый лишает его возможности самостоятельно окрепнуть, самостоятельно строить свою жизнь. Ребёнок способен быть автором своей собственной жизни.

Принимая как безусловную ценность, что детство — это автономный период жизни человека, вожатый в своей работе создаёт условия для развития личности ребёнка, его индивидуальности и неповторимости, помогает ему самостоятельно исследовать мир, уважает и поддерживает интересы и предпочтения ребёнка. А ещё создаёт безопасную и заботливую среду, где ребёнок чувствует себя защищённым и любимым.

Детство — ключевой период, когда формируются основные ценности и мировоззрение ребёнка. Важно учить детей доброте, заботе, уважению к стране, другим людям и окружающей природе. Вожатому необходимо быть примером для детей в этих вопросах и помогать им осознавать значение и смысл этих ценностей. Благодаря такому подходу формируется нравственная система координат, на основе которой ребенок делает свой выбор, совершает поступки и принимает решения.

Каждый ребёнок уникален. При этом вожатому важно знать особенности развития детей разного возраста. Эти знания позволят вожатому лучше понять младшего школьника, подростка, старшеклассника, увидеть мир их глазами. Кроме того знание особенностей развития ребёнка поможет увидеть возможные проблемы и своевременно обратиться к профильным специалистам.

Каждый этап взросления включает: физические и физиологические, эмоциональные, социальные и личностные особенности. Знание этих особенностей поможет понять специфику поведения и поступков ребёнка.

Мир младшего школьника

Основные особенности детей младшего школьного возраста (7–10 лет)

Кто же такие младшие школьники? Границы младшего школьного возраста совпадают с периодом обучения в начальной школе. Младшие школьники — это активные, подвижные, чрезмерно любопытные мальчишки и девчонки.

Физические и физиологические особенности

В этом возрасте у детей идёт развитие скелета тела наряду с усиленным ростом мускулатуры и мышечной массы, которая ведёт за собой значительный прирост мышечной силы. Эти две составляющие обеспечивают большую подвижность младших школьников, их стремление к беганию, прыжкам, лазанию по разным поверхностям, в дополнение ко всему гарантируют неумение длительное время пребывать в одной и той же позе. Дети кажутся неаккуратными, неосторожными, громящими всё на своём пути. Им сподручнее делать большие, размашистые движения, которые приводят к разрушениям всего вокруг. Большинству детей нравятся физические нагрузки, подвижные игры, но у них быстро наступает утомляемость от однообразной деятельности.



Советы водителю

Постоянно меняйте виды деятельности, насыщайте день разнообразными мероприятиями (прогулки, экскурсии, коллективно-творческая деятельность на разные темы, игры-приключения, поиски кладов и т.п.).

Эмоциональные особенности

Эмоции играют чрезвычайно важную роль в познании младшими школьниками окружающего мира. Дети младшего школьного возраста легко отзываются на происходящие события,

эмоционально и откровенно на них реагируют, не умеют сдерживать свои чувства, контролировать их внешнее проявление. Они подвержены частой смене настроений: на общем фоне жизнерадостности, бодрости, веселости, беззаботности склонны к кратковременным и бурным реакциям. В то же время это обидчивые, болезненно реагирующие на критику дети, которым сложно сконцентрировать внимание на чём-то одном. Дети младшего школьного возраста сначала говорят, потом думают, из-за чего им приходится часто сожалеть о сделанном или сказанном. Как мальчики, так и девочки быстро вступают в споры, а когда не хватает словесных аргументов, могут заплакать или начать драку.



Советы водителю

Взрослый всегда опытнее и мудрее. Сдерживайте свои эмоции, не повышайте голос на ребёнка. Демонстрируйте, что каждый из ребят вам дорог и значим. Учите через личный пример уважению к окружающим, самоконтролю.

При организации дела учитывайте эмоции детей, опирайтесь на их эмоционально-чувственное восприятие мира.

Познавательные особенности

Дети младшего школьного возраста обладают достаточно высокой любознательностью и интересом ко всему, что происходит вокруг, они увлечены исследованием незнакомых вещей и мест, собиранием коллекций, много фантазируют и мечтают, сочиняют свои истории, не всегда правдоподобные, но такие, в которых сам ребёнок выступает в главной роли или роли положительного героя. Наряду с этим детей младшего школьного возраста привлекают эмоционально окрашенные обычаи жизни, ритуалы и символы,

которые прочно входят в жизнь ребёнка: та- лисманы, тайный язык, страшные истории.

Именно в этом возрасте у детей про- исходит переход от наглядно-образного мышления к словесно-логическому, ко- торое характеризуется появлением логи- чески верных суждений и выводов. Зна- чит, вожатому с ними можно рассуждать на близкие, доступные их пониманию темы.

Учителя начальной школы работа- ют над тем, чтобы младших школьников научить учиться: ставить цель, выбирать способ достижения цели, выполнять поша- говые действия, а также работать в группе. Вожатый может использовать это и на- учить детей применять перечисленные умения для организации дел.

Младшего школьника волнует всё то, что связано с процессом обучения. Главная задача при работе с детьми этого возрас- та — забота о том, чтобы чувство радости познания окружающего мира, удивления от сделанных открытий возникало у них как можно чаще. Любознательность как свой- ство личности младшего школьника нужно использовать вожатому. Для развития позна- вательного интереса и расширения кругозо- ра можно организовывать не только игры, эвристические беседы, но и небольшие ис- следовательские проекты.

Советы вожатому

Давайте возможность детям самим найти ответ, сделать своё собственное открытие, помогая, на- правляя, подсказывая, поощряя. Ис- пользуйте приемы, вызывающие удив- ление, интерес, другие положительные эмоции, вызывающие желание позна- вать окружающий мир.

Соберите коллекции (например, морские камешки, фотографии домаш- них питомцев, рисунки любимых мест и т.д.), сочиняйте истории с события- ми, именами, датами, придумайте свой «тайный язык».

Социальные особенности

У детей происходит усвоение элемен- тарных социальных норм и правил поведения в обществе, нравственная оценка поступков с позиции «хорошо — плохо». Но следует отметить: ребёнок оценивает, что нормально, а что нет под влиянием внешних факторов, наказаний или поощрений. Представления о себе и самооценка строятся главным об- разом на оценочных суждениях взрослых. Ребёнка радует, что учитель и родители хва- лят за успехи в учёбе, спорте, творчестве. Вожатый, выяснив, чем любит заниматься ребёнок, чему научился, посещая занятия в системе дополнительного образования, создаёт условия для поддержки, раскры- тия способностей и в детском объединении, и в отряде детского лагеря.

У младших школьников появляется способность принимать самостоятельные решения на основе информации, полученной от взрослых и от собственных мироощуще- ний и переживаний. У них постепенно скла- дываются товарищеские отношения, а также проявляется стремление к лидерству. Под руководством вожатого дети осваивают эле- менты коллективной творческой деятельно- сти, получают организаторский опыт.

Советы вожатому

Дети импульсивны, поэтому ча- сто встает вопрос о дисциплине. Ребят с самого начала нужно познакомить с правилами поведения, которых нужно придерживаться неукоснительно.

Учите ребят дружелюбию, помо- гайте им сопереживать другим, пока- зывайте примеры конструктивного взаимодействия в коллективе. Поста- райтесь объяснить детям, чем плохи шутки, оскорбляющие других людей. Подберите положительных героев из литературы, знакомьте детей с ге- роями настоящего времени, на которых им захочется быть похожими, читайте и рассказывайте приключенческие

и захватывающие истории, в которых есть положительные примеры и побуждения к действию. Истории могут быть и из вашего личного опыта.

В своих отношениях с детьми будьте открытыми, доброжелательными, но и следите за тем, чтобы невольно не стать причиной разрушения межличностных отношений своих подопечных. Дети должны видеть, что каждый из ребят вам дорог и значим, учите через личный пример уважению к окружающим, а также самоконтролю.

Дети относятся с доверием к предложениям вожакого, с готовностью откликаются на них. Вместе с тем важно побуждать детей к высказыванию собственных идей и предложений. Постепенно обучайте организаторским умениям, элементам самоуправления, учите распределять обязанности в совместной деятельности.

Обсуждая с детьми возникающие жизненные ситуации и поступки, разъясняйте, почему это хорошо или плохо, правильно или неправильно, справедливо или несправедливо, честно или нечестно и т.п.

Личностные особенности

Ребята склонны меряться силами, готовы соревноваться буквально во всём, они ценят физическую силу, ловкость, смелость, находчивость. Их увлекает совместная коллективная деятельность, они легко и охотно выполняют поручения и совсем не безразличны к той роли, которая им при этом выпадает: они хотят ощущать себя в положении людей, которым доверяют выполнение определённых обязанностей, когда их считают ответственными за порученное дело. Неудача у младших школьников вызывает резкую потерю интереса к делу и дальнейшую отстранённость от процесса, тогда как успех влечёт эмоциональный подъём

и желание сделать больше. Все большее значение начинают приобретать оценки их поступков со стороны сверстников при высокой важности оценки от взрослых.



Советы вожакому

Не ставьте младшим школьникам далёкие в перспективе цели, давайте конкретные поручения, требующие незамедлительного выполнения. Новое поручение лучше давать после выполнения предыдущего. Постарайтесь придумать каждому ребёнку в коллективе хотя бы маленькую, но личную обязанность. Отмечайте промежуточные успехи в деятельности и хвалите за отдельные хорошо выполненные элементы.

Младшие школьники часто бывают упрямы, капризны, эгоистичны. Учите их сотрудничать, договариваться, уступать друг другу, мириться, бескорыстно делиться чем-либо, учитывать желания других людей — взрослых и детей.

Используйте силу воображения ребёнка и предложите ему игровой образ решительного, уверенного, положительного героя.

Чтобы лучше узнать и прочувствовать внутренний мир младшего школьника, читайте книги В. П. Крапивина.

Таким образом, в младшем школьном возрасте дети любознательны, хотят быть хорошими, весело проводить досуг. Контакты взрослых с ребенком достаточно легки. Необходимо лишь понимание ребенка, его забот, интересов, волнений и переживаний. Младший школьник готов сам все рассказывать взрослому, готов делиться самым сокровенным и важным. Задача взрослого — выслушать его и помочь на определённом этапе выполнения ребёнком важных и не очень задач и поручений.

Мир подростка

Основные особенности детей среднего школьного возраста (11–14 лет)

Кажется, что о подростках всё уже давно известно и понятно. Тогда попробуйте определить, какие из утверждений ниже — это мифы, а что соответствует действительности (рис.1).

Удалось определить? Или есть сомнения? Тогда давайте разбираться.

Почему слово «подросток» мы часто слышим в сочетании с прилагательным «трудный»? Кому трудно? Педагогу? Или самому подростку? Подростковый возраст — период перехода из детства во взрослость. Вспомним сказку «Гадкий утёнок»: чтобы превратиться в прекрасного лебедя, надо пережить период непростого взросления.

В 11 лет большинство детей пересекает рубеж подросткового возраста. Этот возраст связан у ребёнка с постепенным обретением чувства взрослости, усилением независимости. Пожалуй, никакой другой возраст

не доставляет столько хлопот взрослым, как данный период. Далеко не все могут находить с подростками общий язык.

Физические и физиологические особенности

Ключом к пониманию состояния и поведения подростка являются два слова в развитии организма: «интенсивное» и «неравномерное». Изменение деятельности гипофиза ведёт к ускорению обмена веществ, неравномерному росту костной и мышечной системы, что, в свою очередь, выражается в диспропорциональном развитии сердечно-сосудистой системы. Сердце растёт быстро и увеличивается примерно в два раза, диаметр сосудов даёт значительно меньший прирост. Из-за этого появляются различные функциональные нарушения, например, потемнения в глазах,



Что я знаю о подростках?

Реальность Миф

- | | | |
|--|--------------------------|--------------------------|
| 1) подростки — это дети; | <input type="checkbox"/> | <input type="checkbox"/> |
| 2) подростки не хотят учиться, их ничего не интересует, кроме гаджетов; | <input type="checkbox"/> | <input type="checkbox"/> |
| 3) у всех подростков одинаковые проблемы; | <input type="checkbox"/> | <input type="checkbox"/> |
| 4) подростки могут предложить интересную идею; | <input type="checkbox"/> | <input type="checkbox"/> |
| 5) подростки совершенно несамостоятельные, ленивые, они не умеют распоряжаться своим временем; | <input type="checkbox"/> | <input type="checkbox"/> |
| 6) подростки очень эгоистичны, никого не уважают, думают только о себе; | <input type="checkbox"/> | <input type="checkbox"/> |
| 7) подростки могут серьёзно относиться к поручению, способны самостоятельно организовать дело; | <input type="checkbox"/> | <input type="checkbox"/> |
| 8) подростки чувствительны, порой за вызывающим внешним видом скрывается ранимая душа. | <input type="checkbox"/> | <input type="checkbox"/> |

Рис. 1

головные боли, обмороки. Происходит увеличение роста и веса подростка, изменяются пропорции тела, что приводит к подростковой угловатости, неуклюжести, нескладности. Кажется, что фигура подростка непропорциональна, а координация движений нарушена. Девочки обычно выше и крупнее мальчиков, что сказывается на их двигательной активности — она начинает снижаться.

Наряду с повышенной физической активностью и ростом жизненной энергии для подростков характерна повышенная утомляемость, снижение работоспособности. Иногда у детей резко наступает утомление, которое они не могут объяснить. Падение работоспособности подростков наблюдается и вследствие выполнения однотипных действий (уже через 8–10 минут). С повышенной утомляемостью связано и явление специфической подростковой лени. Часто подростки хотят полежать, не могут стоять прямо, постоянно стремятся опереться на что-нибудь.

Повышенная, порой чрезмерная эмоциональность подростков связана с диспропорциональным развитием нервной системы: процессы возбуждения преобладают над процессами торможения. А при недостаточно развитой волевой системе подросток порой объективно не может справиться со своими эмоциями. Это важно учитывать при работе с детьми этого возраста.

Происходит половое созревание организма, которое вносит серьёзные изменения и новые переживания в жизнь ребёнка, нарушает внутреннее равновесие, влияет на взаимоотношения: подростковый мир четко разделяется на мир мальчиков и мир девочек. Увеличивается внимание к своей внешности.

Половое созревание приводит к появлению у подростков интереса к лицам противоположного пола. Девочки начинают кокетничать, проверять, какое впечатление производят их действия и слова. Мальчики пытаются бравировать своей силой, смелостью, чтобы обратить на себя внимание девочек, могут задираться, грубить и даже обижать их. Обоим полам подростков свойственно громко

обсуждать чьи-либо достоинства или недостатки, не к месту громко смеяться.

Советы водителю

Старайтесь дозировать физические нагрузки. Не следует обращать внимание на те физиологические особенности, которые могут вызвать переживания у подростка. Даже лёгкая ирония и насмешка в отношении фигуры, позы или походки вызывают часто бурную реакцию, подростка угнетает мысль, что он смешон и нелеп в глазах людей. Не забывайте напоминать о правилах личной гигиены.

Подростки в этом возрасте неуклюжи, поэтому для проведения мероприятий выбирайте просторные залы и кабинеты, свободные от дополнительной мебели, предметов интерьера, чтобы при выполнении заданий ребёнок с нарушением координации движения случайно не уронил или не поломал что-то из оборудования. Старайтесь по возможности проводить мероприятия на открытых площадках, на свежем воздухе, будет больше простора.

У подростков идёт формирование образов мужественности и женственности. Обсуждайте с ними характерные качества личности, их проявления в манере поведения, действиях, поступках, внешнем виде, речи и пр. Используйте игровые формы («Турнир богатырей» и т.п.), но, прежде всего, осуществляйте полоролевое воспитание фоново: учитывайте половую принадлежность во взаимоотношениях при определении поручений (например: «Мальчикам поручим передвинуть столы»).

Эмоциональные особенности

Для подростков характерна резкая смена настроений, повышенная возбудимость, импульсивность, эмоциональная неустойчивость, утомляемость, раздражительность, которые происходят из-за неспособности организма

подростка выдерживать сильные переживания, реагировать на эмоции, степень которых близка к крайностям, будь они негативными или позитивными. Это приводит подростка в состояние торможения или сильного возбуждения. Одни подростки становятся вялыми и безучастными, сонливыми, рассеянными, другие — раздражительными, нервными, начинают нарушать дисциплину, совершать иногда совсем несвойственные им, а порой и вообще бессмысленные поступки. Девочки эмоциональнее реагируют на внешние воздействия, чрезмерно обидчивы, плаксивы.



Советы вожатому

Относитесь с пониманием к резкой смене настроения подростка, но в то же время не потакайте его необоснованным капризам. Будьте терпимее к проявлению вспыльчивости, не подавляйте в подростке энтузиазм, который возник внезапно и может так же неожиданно уйти. Внимательно следите, чтобы чувство юмора не переросло в издевательские насмешки и обидные шутки. Не позволяйте таковых себе! На личном примере показывайте уважение ко всем вокруг, настаивайте на честном отношении друг к другу.

Выделите время, чтобы выслушать проблемы подростков. Даже если вы думаете, что у проблемы нет реальных причин, имейте в виду, что для подростка она может являться жизненно важной. Не устраивайте публичную борьбу с не-

достатками подростков, она будет крайне неэффективной, вожатому необходимы качественно иные педагогические воздействия: опора на положительные качества и успехи каждого из детей. Распределяйте ответственность между членами вашего коллектива, дайте подростку почувствовать себя нужным и полезным.

При организации дел обращайтесь внимание на их эмоциональную сторону.

Познавательные особенности

В этом возрасте повышается познавательная активность и любознательность. Мышление становится более систематизированным, последовательным, зрелым, появляется критичность. Подросткам нравятся интеллектуальные игры, состязательность. Им интересно разгадывать, сравнивать, устанавливать причинно-следственные связи, делать выводы, что приводит иногда к спорам, проверке достоверности фактов, сомнению о суждениях взрослых и одноклассников. Споры с учителями, родителями и сверстниками по любому поводу — характерная черта данного возраста. Их ценность заключается в возможности обмена мнениями, проверке своих умозаключений и проявлении себя.



Советы вожатому

Поощряйте высказывание подростком собственной, но при этом аргументированной точки зрения, творческую деятельность подростка,

Дети-герои

Детство — это радость, это игры, это беззаботность. Протоестественным выглядит сочетание этого слова со словами горе, тревога, боль. Но случаются в жизни события, когда дети наравне со взрослыми находятся в опасности: пожары, наводнения, теракты, несчастные случаи, войны. И тогда многие из них ведут себя совсем не по-детски. История России полна примеров по-

добного героизма. В годы Великой Отечественной войны рядом со взрослыми в партизанских отрядах, подпольных организациях воевали сотни тысяч детей. Они были связными, разведчиками, подрывниками. Десятки тысяч из них награждены орденами и медалями. Звание Героя Советского Союза посмертно присвоено Марату Казею, Боре Царикову, Володе Дубинину, Зине Портно-

вой, Лёне Голикову, Вале Котику. Эти ребята известны стране как пионеры-герои, проявившие мужество и отвагу в борьбе с фашистами. О жизни, характерах, подвигах детей во время Великой Отечественной войны можно узнать в книгах, кинофильмах, стихах. Их именами названы улицы городов и посёлков, парки, школы. О некоторых ребятах из этого почётного списка мы расскажем.

подчеркивайте необходимость в его помощи при подготовке дел, но в то же время не перегружайте одного ребенка участием во всех делах, даже если он этого хочет и у него это получается. Старайтесь помочь подростку найти истину в тех вопросах, в которых он сомневается. При подготовке дел совместно с детьми четко распределяйте поручения, предъявляйте разумные требования, которые должны быть выполнены к конкретному сроку. Выполнение порученного проверяйте. Требования должны быть одинаковыми для всех.

Социальные особенности

В подростковом возрасте активно проявляется стремление к взрослости. Проявление чувства взрослости начинается с подражания старшим во внешнем облике, в манерах, поведении. Чувство юмора подростки считают одной из главных черт взрослости, однако его проявление не всегда бывает уместным. Важно помочь детям понять, что взрослость — это, прежде всего, ответственность.

Желание считать себя взрослым часто приводит к тому, что в своих фантазиях и высказываниях подросток описывает более решительные действия, а в реальности сдаётся, уступает и не всегда владеет ситуацией. Подростки в этом возрасте — это «преувеличенные» взрослые, которые на всё имеют своё мнение, без конца его высказы-

вают и не готовы учитывать мнение других людей, пытаются самостоятельно принимать решения, стараются отделиться от влияния взрослых и их контроля.

Переход в мир взрослых сопровождается критическим отношением к нему, которое может выражаться в агрессивном утверждении собственных взглядов на общественные проблемы в резкой, необоснованной, негативной реакции на замечания кого-либо из взрослых, отстаивании своих прав и т. д. В это время подросток начинает с особым удовольствием уличать родителей, взрослых в том, что они сами не следуют тем нормам и правилам, которые провозглашают и которых стараются придерживаться в семье, на работе, в деловых и личных отношениях.

У подростков активно проявляется потребность в общении со сверстниками, которая строится на взаимных интересах, потребности в понимании. Ровесникам подростки доверяют больше, чем взрослым. Ведущим видом деятельности становится дружеское общение, направленное на познание другого человека, себя, выстраивание межличностных отношений.

Возникает потребность в объединении. Одна из причин — потребность в защите, которую даёт коллектив. Есть желание считать себя взрослым, самостоятельным, но часто это трудно одному, а разделять ответственность легче, чем всё брать на себя.

В коллективе подросток обретает первый опыт выстраивания отношений со сверстниками, учится сотрудничать, осмысливать



15-летний **Лёня Голиков** встретил войну в Новгородской области, в деревне Лукино. В марте 1942 года он воевал в составе партизанского отряда. Природная смекалка и наблюдательность помогли ему стать хорошим разведчиком. Он лично уничтожил 78 немецких солдат и офицеров, взорвал два железнодорожных и 12 шоссейных мостов, девять ма-

шин с боеприпасами. 24 января 1943 года 16-летний герой погиб в бою у села Острая Лука Псковской области. Похоронен в родной деревне. Указом Президиума ВС СССР от 2.04.1944 года в составе группы командиров партизанских соединений и партизан Ленинградской области Лёне Голикову было присвоено звание Героя Советского Союза (посмертно).

общие ценности. Мнение сверстников позволяет подростку лучше узнать себя. Часто, не имея собственного мнения или не имея возможности его отстаивать, подросток начинает вести себя так, как ожидают этого сверстники. При этом, не желая огорчать взрослых или боясь наказания, подросток начинает обманывать. Подросток, который стремится завоевать авторитет, занять достойное место в коллективе, особое место уделяет оценке ровесниками своих поступков и действий.

Очень важная задача для подростка — занять достойное место в коллективе сверстников, поэтому они так любят различные соревнования. При этом важно, чтобы самоутверждение и формирование авторитета осуществлялось через успешные результаты деятельности, а не за счёт унижения других.

Появляются первые признаки так называемого «ценностного конфликта». Он выражается в активном отстаивании подростками своего собственного, особого понимания принципов и норм справедливости, равенства, честности в самых различных областях жизни и сферах человеческой деятельности.



Советы водителю

Уважайте чувство взрослости подростков и в совместных с ними размышлениях подведите к выводу, что взрослость — это ответственность за слова и дела, суждения и поступки, за принятые решения и поведение.

Ответственное выполнение поручения — это тоже проявление взрослости.

Используйте коллективную творческую деятельность как совместную деятельность взрослых и детей, позволяющую вместе решать проблемы, вести поиск и реализовывать идеи, лучше понять друг друга.

Избегайте возможных проявлений подросткового лицемерия, специфического обмана, использования «двойных стандартов», для чего организуйте открытую, демократичную и обязательно вдумчивую дискуссию. Это позволит подросткам соблюдать те нормы и правила, которые они предложили, обсудили и утвердили самостоятельно (при вашем целенаправленном участии и согласии).

Создавайте условия для раскрытия подростка в разных сферах деятельности: интеллектуальной, спортивной, художественно-творческой и др. Это поможет ему в самоутверждении и познании себя.

Основа коллектива — общие ценности и выработанный на их основе смысл. Вожатый не навязывает свое понимание детям. Осмысление ценностей происходит в совместных размышлениях на сборах, тематических огоньках, дискуссиях, при анализе дел. Помните: от того, какие ценности будут приняты в коллективе,



Виктор Коробков — пионер из крымского города Феодосия. С детства отличался артистизмом, наблюдательностью, любил рисовать. Сын подпольщика, он с первых дней оккупации включился в борьбу с фашистами, стал связным между городом и партизанами. Когда возникла реальная угроза разоблачения, семья подпольщиков была переправлена в партизанский отряд.

Юный разведчик приносил в пар-

тизанский отряд ценную информацию о передвижении боевой техники немцев, количестве личного состава.

10 февраля 1944 года Коробков был арестован. Две недели фашисты подвергали юного патриота пыткам, но Витя не выдал своих боевых товарищей. 9 марта 1944 года 15-летнего героя фашисты расстреляли. Витя Коробков посмертно награждён медалью «За отвагу».

зависит общественное мнение.

Требование часто воспринимается как ограничение свободы и может вызывать негативную реакцию. Чтобы избежать или минимизировать это, работайте совместно с подростками правила жизни в коллективе и четко их придерживайтесь.

Аргументированно высказывайте свою точку зрения, убеждайте ребят в её правильности практическими делами, действиями. Важно помнить, что общий эмоциональный фон общения с подростками должен быть доброжелательным, спокойным, внушающим доверие. Важно продемонстрировать признание за ребёнком права на собственную, индивидуальную точку зрения. Не испытывайте информацию, лучше постройте диалог с подростком или группой, расскажите о своих проблемах, тем самым подайте пример искренности и доверия. Обсуждайте с подростками проблемы, возникающие в коллективе, старайтесь дать ребятам возможность решить проблемы самостоятельно. В противном случае они будут решаться стихийно и могут стать источником негативной психологической атмосферы в коллективе.

Не противопоставляйте себя коллективу подростков, действуйте с позиции старшего товарища, влияйте изнутри на общественное мнение, но не допускайте панибратства.

Личностные особенности

Одна из самых актуальных проблем подростков данной возрастной категории — принятие себя, своей внешности, поведения, эмоций и желаний. В этом возрасте у подростков заметно проявляется стремление к самостоятельности и независимости, возникает интерес к собственной личности, формируется самооценка. Большинство подростков проявляют живой интерес к самопознанию, поэтому они с радостью принимают любые игры, состязания, задания, позволяющие оценить себя, сравнить с другими. Подросток ищет ответы на вопросы: каков он среди других сверстников, насколько он похож на них.

Активно формируются нравственные идеалы, принципы, которыми подросток руководствуется в своём поведении. Однако они неустойчивы, их могут легко разрушить мнения товарищей, противоречия жизни.

Желание не отстать от группы, боязнь быть осмеянным, страх быть отвергнутым компанией ведёт зачастую к тому, что подросток начинает принимать алкоголь, токсичные или наркотические вещества, может украсть, или иные асоциальные поступки. Если такие подростки выявляются, то конкретным шагом со стороны взрослого является установление с ними доверительного контакта. К работе с этими детьми следует привлечь профессионального психолога, так как им необходима профессиональная или даже медицинская помощь.



Володе Дубинину исполнилось 14 лет, когда он стал одним из членов партизанского отряда, воевавшего в каменоломнях Керчи. Мальчик был бесстрашным и смелым. Со своими друзьями добывал ценную разведывательную информацию о расположении частей врага. Эти сведения помогали успешно проводить боевые операции против фашистов. Володя Дубинин обладал феноменальной па-

мятью, мог запомнить количество врагов и вооружения, места дислокации вражеских войск. Смелка Володи и его героические действия спасли партизан от затопления в каменоломнях Керчи.

Погиб юный герой во время разминирования подходов к каменоломням. О легендарном пионере-герое советский писатель Лев Кассиль написал повесть «Улица младшего сына».

В подростковом возрасте есть потребность испытать новые ощущения, продемонстрировать сверстникам возможности своего организма, познать себя и самоутвердиться. Это приводит к проявлению подросткового экстрима. Они могут устраивать испытания, иногда граничащие с угрозой жизни и здоровью.

Особое значение имеет личностная рефлексия. Оценивая себя, свои действия и поступки, подросток формирует свою систему понимания нравственных ценностей, принципов. Появляется способность противостоять влиянию окружающих, отвергать или принимать те или иные требования. И самое важное, подростки начинают предъявлять эти выдвинутые требования и к самим себе. У них появляется способность сознательно добиваться поставленной цели, пусть даже эта цель не всегда им понятна. Подростки готовы к сложной деятельности, и чем насыщеннее, энергичнее, напряжённее она будет, тем она им более интересна.



Советы вожатому

Важно подчеркивать ценность и уникальность каждого подростка, повышать его самооценку и склонность к самоуважению. Дайте ему понять, что вы его любите и принимаете таким, каков он есть. Всегда находите такие слова, которые приведут к эмоциональной поддержке, повышению самооценки.

Уважайте выбор, который подросток делает в разных сферах жизни, но и следите за тем, чтобы он сам нёс ответственность за последствия своих выборов и поступков. Обращайте внимание на мнение подростка, это пойдет на пользу вашим отношениям и отношениям внутри коллектива.

Создавайте условия для адекватной самооценки подростка, используйте тренинги, игры, огоньки личностного роста, вовлекайте в игры, соревнования. Хорошей проверкой нравственных качеств, воли и характера подростка является поход.

Не читайте мораль, не навязывайте подросткам своё понимание ценностей, а совместно обсуждайте их, помогая раскрыть смысл.

Подростковый возраст — непростой этап во взрослении человека. Порой подростку самому с собою трудно.

Отметим также, что подростки ожидают от вожатого уважения в сочетании с требовательностью, честности и справедливости, организации интересной деятельности, умения удивить тем, что ценится в этом возрасте. Легкостью в общении и чувством юмора можно решить многие проблемы.

И сегодня, спустя 80 лет после Победы, есть место подвигу, хотя юные герои не солдаты и не участники боевых действий, а обыкновенные мальчишки и девчонки. Современные дети-герои – это гордость общества, образец для подражания не только для сверстников, но и для взрослых. Их подвиги свидетельствуют о том, что в стране есть люди, готовые рисковать своей жизнью ради других.

В России с 2013 года Фондом социально-культурных инициатив реализуется Всероссийская общественно-государственная инициатива «Горячее сердце», благодаря которой отважные поступки детей и подростков, их неравнодушное отношение к людям, нуждающимся в помощи и поддержке, преодоление сложных жизненных ситуаций, становятся известными всей стране. За 10 лет лауреата-

ми инициативы стали 1510 подростков. Они получили нагрудный знак «Горячее сердце», который является символом общественного признания и благодарности детям и молодёжи, молодёжным и детским общественным объединениям, показавшим примеры неравнодушного отношения, бескорыстной помощи людям и мужественного преодоления трудных жизненных ситуаций.

Старшеклассники

Возраст ранней юности (15–17 лет)

Это самые старшие дети в школе и лагере, которые могут стать опорой и поддержкой вожатого, но и одновременно причинять самую большую головную боль всему педагогическому коллективу. Этот возраст является периодом формирования самосознания и собственного мировоззрения, этапом начала принятия самостоятельных ответственных решений. Это уже практически сформировавшиеся, интеллектуально развитые личности. У них есть свое мнение и свой вкус. Они готовы вести обсуждение по любому вопросу, аргументированно доказывать свое мнение.

Однако взрослеют старшеклассники неравномерно. И у вожатого часто возникает недоумение, с кем он имеет дело: с подростком? С юношей? С уже взрослым человеком? Здесь, как и при организации работы с подростками, очень важен индивидуальный подход.

Физические и физиологические особенности

В этом возрасте продолжается рост и развитие организма, но уже равномерное, подростковые диспропорции нивелируются. Происходит интенсивное нарастание мышечной массы. Старшеклассникам хочется есть (особенно белковую пищу) и ... спать, так как организм много сил затрачивает на самостроительство. Это важно иметь в виду вожатому

при работе в детском лагере.

Проявляются половые различия в развитии организма. Юноши перегоняют девушек в росте и массе тела. Одновременно завершается половое созревание. Психологи отмечают: хотя девушки раньше созревают физиологически, у них на первых порах потребность в ласке и нежности, эмоциональном тепле и понимании выражена сильнее, чем в физиологической близости. У юношей, наоборот, в большинстве случаев раньше появляется чувственно-сексуальное влечение к физической близости и значительно позднее возникает потребность в духовной близости.

Советы вожатому

Обращайте внимание на привлекательные черты внутреннего мира юношей и девушек, не фокусируйте внимание на внешности. Столкнувшись с трудностями проявления юношеской сексуальности, обратитесь за консультацией к практическому психологу или за советом к старшему, более опытному коллеге-педагогу. Однако помните, что в данных ситуациях требуется быть крайне деликатным и осторожным, ни в коем случае своим возможным вмешательством не навредить.



Город Конаково Тверской области стоит на Волге, в неё впадают мелкие речушки. 26 декабря 2021 года шестиклассница **Маргарита Неминущая** возвращалась из школы домой. Проходя через один из мостов, девочка увидела, что на реке под лёд провалилась женщина. Времени на раздумье не было. 12-летняя Рита помчалась на помощь. Женщина находилась недалеко от берега, но,

чтобы вытащить её на крепкий лёд, хрупкой школьнице пришлось приложить немалые усилия: она легла на лёд и тянула женщину за руку.

Когда они вдвоём оказались на берегу, Рита укрыла пострадавшую своей курткой, оказала первую помощь и вызвала спасателей. В 2023 году Маргарита Неминущая была награждена нагрудным знаком «Горячее сердце».

Эмоциональные особенности

Старшеклассникам присуща эмоциональная неустойчивость, но колебания настроения уже не такие резкие, как раньше, снижаются перепады настроения, но отмечаются более длительные периоды раздражительности, беспокойства, тревоги, апатичности. Довольно часто возникают трудности во взаимоотношениях с окружающими людьми, кажется, что окружающие их не понимают. Это выражается в тяге к сопротивлению, противопоставлению своих переживаний миру. Нередко старшеклассники чувствуют себя одинокими и непонятыми. Повышается роль самоконтроля и внутренней мотивации к деятельности.



Совет вожатому

Общайтесь со старшеклассником с позиции старшего товарища, а не командира. В случае необходимости разъясните, что есть смысл поделиться своими тревогами, переживаниями, потому что никто не умеет читать чужие мысли и догадываться о том, что волнует другого человека. И обязательно сохраняйте доверенную вам тайну, стараясь деликатно помочь.

Познавательная деятельность

У старшеклассников развивается способность обобщать, системно видеть окружающий мир, формируется мировоззрение. Они свободно оперируют отвлечёнными понятиями, рассуждают о смысле жизни, миро-

устройстве и своём месте в нём. Другие люди начинают интересоваться старшеклассника в ракурсе личностных качеств, а не только внешнего образа.

Появляются выраженные предпочтения в интересах, связанные с выбором профессии, организации для получения профессионального образования. Старшеклассники способны заниматься самообразованием.

Достаточно большой круг знаний, эрудиции старшеклассников позволяет вожатому привлекать их к организации дел различной направленности.



Совет вожатому

Расспросите старшеклассника о том, каким он видит своё будущее в краткосрочной и среднесрочной перспективе, чего хочет, какие видит возможности для реализации своих желаний, сделайте акцент на том, что в некоторых направлениях без качественных основ общего, среднего или высшего образования будет сложно найти работу, обеспечить благополучие себе и близким.

Социальные особенности

В возрасте ранней юности растёт социальная активность и желание помогать другим, появляется стремление старшеклассников к достижению независимости от своей семьи.

В общении появляется потребность во внутренней близости, откровенности,

Повесть, шагнувшая в жизнь. «Тимур и его команда» А. Гайдара

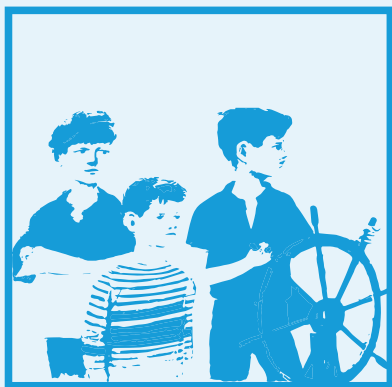

История тимуровского движения началась в 1938 году, когда учитель В. Поташов принес на студию «Союздетфильм» заметки о школьной жизни. Сценарий поручили написать А. П. Гайдару, и в декабре 1939 года писатель приступил к работе. Когда фильм уже был запущен в производство, Гайдар стал перерабатывать сценарий в повесть. Главному герою автор дал имя сына — Тимур. 27

августа 1940 года повесть «Тимур и его команда» была завершена. 5 сентября первый отрывок напечатан в «Пионерской правде». А. П. Гайдар написал ещё два произведения о Тимуре: «Комендант снежной крепости» и «Клятва Тимура». А образ молодого человека, помогающего людям, стал примером и идеалом юного поколения большой страны.

В 1940 году в городе Клин Мо-

в тайнах и секретах. Старшеклассники самостоятельно выбирают себе компанию или стремятся принадлежать исключительной социальной группе, которая может быть и неформальной. Важнее становится мнение компании, а не всего коллектива.

Возникает и развивается потребность в обособлении, которое происходит на нескольких уровнях:

- возрастная группа («мы старшие»);
- свой коллектив («мой коллектив (объединение, отряд, класс) лучше других»);
- референтная группа (авторитетность мнения членов группы, свои элементы в одежде, манере говорить, в поведении, особые ритуалы встречи и прощания и пр.);
- уровень «я» («я не такой, как все»).

В данном возрасте идёт активный поиск себя, формируется самоуважение, жизненная позиция. Старшеклассники могут целенаправленно заниматься самовоспитанием, самосовершенствованием.

Самоутверждение происходит на основе достижения результатов деятельности и в расширении круга общения.

В коллективе активно развивается самоуправление как реализация потребности в самостоятельности.



Советы вожатому

В общении и взаимодействии со старшеклассниками уважайте их потребность в самостоятельности. Для организации жизнедеятельности

коллектива используйте методику коллективной творческой деятельности. Давайте больше возможности проявить себя, поощряйте и поддерживайте инициативу.

Формируйте позицию старших и опирайтесь на нее в школе, лагере, детском объединении. Поддерживайте самоорганизацию, работу органов самоуправления. Ориентируйте не только на дела на уровне своего коллектива, но и за его пределами: для младших школьников, подростков или совместно со сверстниками из других коллективов.

Учите старшеклассников ставить себя на чужое место, проецировать на себя ситуацию, смотреть на свое поведение со стороны.

Вовлекайте старшеклассников в совместное обсуждение проблем: давайте вместе подумаем, как сделать или поступить лучше.

Личностные особенности

К этому возрасту у юношей и девушек в целом уже сформировался характер, закрепились устойчивые привычки. Они способны контролировать свои эмоции.

Старшеклассник стремится иметь собственное мнение, свои взгляды и суждения по целому ряду вопросов. Он уже не полагается на официальное мнение, критически относится к нему, ищет альтернативные источники информации. Старшеклассники склонны к спорам

сковской области появляется первый тимуровский отряд. Так началось тимуровское движение. Много полезных и добрых дел сделали ребята, но главное — забота о героях войны и труда, о малышах, помощь там, где все-го нужнее стране.

Во время Великой Отечественной войны десятки тысяч тимуровских отрядов появились в детских домах, в школах, при

дворцах пионеров и внешкольных учреждениях.

Тимуровцам Горьковской области удалось провести для раненых почти 10 тысяч концертов художественной самодеятельности. В осажденном гитлеровцами Ленинграде движение отважных юношей и девушек приобрело особое значение. Были сформированы 753 тимуровских отряда — это двенадцать тысяч ле-

нинградских подростков. Они оказывали помощь семьям фронтовиков, инвалидам и пенсионерам: заготавливали для них топливо, убирали квартиры и получали по карточкам продовольствие.

В городе Пласте Челябинской области в годы Великой Отечественной войны действовала тимуровская команда, которая за полтора года собрала 124 тонны металлолома, сдала в фонд

и возражениям, причем в весьма категоричной форме. В этом возрасте плохо воспринимают замечания в свой адрес. В прямолинейности и категоричности суждений, оценок проявляется юношеский максимализм.

Влияние внешней среды на старшеклассника увеличивается по мере того, как увеличивается время, проводимое им вне школы и семьи. Реализация потребности в доказывании своей независимости и самобытности сопровождается, как правило, типичными поведенческими реакциями пренебрежительного отношения к советам старших, недоверием и критиканством, обращенным ко взрослым, иногда даже открытым противодействием. Очевидно, что в такой ситуации юноша или девушка хотят опираться на моральную поддержку своих друзей, и это приводит, как и в более ранние годы, к повышенному влиянию ровесников, которое основано на единообразии вкусов, стилей поведения, норм морали, что делает авторитет сверстников сильнее авторитета родителей и педагогов.

Особое значение в возрасте ранней юности имеет первая любовь, сопровождающаяся широким спектром переживаний. При этом ценности дружбы могут уходить на второй план. Девушки начинают интересоваться юношами раньше, чем юноши девушками. Вожатому необходимо с пониманием относиться к этому чувству старшеклассников.

Советы вожатому

Важно помнить о принципе «равный — равному»: чтобы поддерживать авторитет у старшеклассника, аргументируйте своё мнение, высказывайте свое отношение, подчёркивайте, что, даже если мнение старшеклассника расходится с вашим, вы относитесь к нему с уважением, допускаете, что разные точки зрения могут быть одинаково верными. Категорически нельзя допускать панибратства и вступать со старшеклассниками в романтические отношения. Слова и дела вожатого не должны расходиться. Поменьше нотаций и нравоучений, побольше личного примера.

Целенаправленно создавайте ситуации успеха для формирования у старшеклассников чувства собственного достоинства, самоуважения на основе адекватной самооценки.

Обсуждайте совместно важные жизненные проблемы и ценности, актуальные события в стране и мире.

В завершение разговора о старшеклассниках приведем слова И. С. Кона: «Педагогика юношеского возраста имеет дело с людьми выросшими, но ещё не взрослыми, информированными, но не компетентными, увлекающимися, но ещё не увлечёнными: некоторая поверхностность — не недостаток, а возраст-

обороны 100 тысяч рублей.

12 марта 1942 года в Москве состоялся первый слёт активистов тимуровского движения. К этому времени появляются первые песни о них: «Четвёрка дружная ребят», «Как высоко над нами наше небо» и, конечно, «Песня тимуровцев». Позднее были написаны «Гайдар шагает впереди», «Песня красных следопытов», «Орлята учатся летать», «Тимуровцы».

В 1945 году в Советском

Союзе уже было около трёх миллионов тимуровцев, а через несколько лет — более пяти миллионов. Много добрых дел сделали тимуровцы в послевоенные годы. «Тимуровец» — так назывался один из маршрутов Всесоюзного пионерского марша, когда операция «Красные звёзды» шагнула со страниц повести А. П. Гайдара в жизнь. Накануне праздника Победы на всех домах бывших фронтовиков появлялись красные звёзды. Тут нужна помощь! Тут нужно внимание! — об этом го-

ворили пятиконечные алые звёзды. И тимуровцы помогали, заботились, поддерживали!

Тимуровские отряды брали под опеку памятники и обелиски воинам, героически погибшим в годы Великой Отечественной войны, заботились об одиноких и престарелых. Шефство над детским садом и детской площадкой являлось традиционным делом каждого члена движения. Тимуровская команда саратовской 100-й школы откры-

ная черта ранней юности¹».

В своей работе вожатый учитывает возрастные, половые, индивидуальные особенно-

сти детей. Но есть ещё один важный аспект, о котором нужно знать каждому. Это дети с ограниченными возможностями здоровья.

Особые дети: работа вожатого с детьми с ограниченными возможностями здоровья, с инвалидностью

Каждый ребёнок уникален, и вожатому важно услышать и понять каждого. Но есть дети, которые требуют особого внимания и понимания. Это дети с ограниченными возможностями здоровья (ОВЗ), с инвалидностью: с нарушением слуха, зрения, речи, опорно-двигательного аппарата, интеллектуальными нарушениями, с задержкой психического развития, расстройствами аутистического спектра, а также с комплексными нарушениями развития.

Успех включения детей с ОВЗ в общую деятельность детского коллектива во многом зависит от знания их особых образовательных потребностей и умения создать специальные условия общения и обучения.

Дети с нарушениями слуха

Дети с нарушениями слуха — категория детей с ОВЗ, в рамках которой выделяют

следующие группы: глухие, слабослышащие, кохлеарно имплантированные. Глухие дети без специального обучения не могут овладеть словесной речью. Слабослышащие дети способны осваивать устную речь, но их самостоятельная речь отличается грамматическими ошибками, бедностью словаря, нарушениями голоса и звукопроизношения. Кохлеарно имплантированные дети — это глухие дети, которым была сделана операция кохлеарной имплантации. Специальное устройство на голове ребёнка с кохлеарным имплантом помогает ему воспринимать окружающие звуки. Обратите внимание: слышать звуки и их различать — не одно и то же.

Дети с нарушениями слуха чаще воспринимают речь собеседника, опираясь одновременно на зрение (смотрят на лицо говорящего, его артикуляцию) и на слух (используя индивидуальные слуховые аппараты и/или кохлеарные импланты). Поэтому ношение ребёнком таких звукоусиливающих устройств крайне

¹ Кон И. С. Психология старшеклассника. — М.: Просвещение, 1980. — 192 с.

ла мастерские по изготовлению одежды для кукол всех детских садов города. Тимуровцы 147-й школы города Новосибирска помогали молодым мамам — бежали в магазин, играли с малышами, помогали навести порядок в детской комнате. «Тимуровцы работают не напоказ, а для блага человека. Мы стараемся помогать старшим, а говорить об этом поменьше», — написали в письме ребята из села Азов с полуострова Ямал.

И сегодня продолжается жизнь тимуровского движения. В Клину, где находится дом-музей Аркадия Гайдара, до сих пор действует детская общественная организация «Тимуровцы XXI века». Ребята продолжают работу ровесников из далёкого СССР. Образовательное занятие «Книжкины игры», деловая игра «Тимуровский экспресс в стране Гайдар и Я», «Круглые столы», «Герои Гайдара вне времени» — вот только не-

сколько примеров интересной и насыщенной жизни юных тимуровцев из города Клин Московской области.

Прав был Гайдар: «То, что люди поняли, осознали в детстве, прививается им на всю жизнь. Это самые прочные, самые верные навыки. Чести, смелости люди учатся с самых ранних лет. Тот, кто честен, смел и правдив с детства, будет хорошим человеком и хорошим бойцом».

важно. Обычно дети снимают их на ночь, когда идёт сильный дождь, или перед посещением бассейна. У водителя должны быть запасные батарейки к аппаратам ребёнка, чтобы вовремя их заменить при необходимости.

Для детей с нарушениями слуха характерны особенности поведения и коммуникации, которые в разной степени могут присутствовать у глухих и слабослышащих:

- использование русского жестового языка как основного средства общения с неслышащим сверстником или родителями (особенно в семьях глухих людей);
- владение разными формами словесной речи на разном уровне (устной, устно-дактильной, письменной). Дактильная речь — это «письмо в воздухе», когда положение пальцев руки обозначает букву алфавита;
- нарушения голоса — «гнусавость», слишком низкий или высокий голос, которые снижают разборчивость речи;
- непонимание интонации говорящего (выражающей, например, иронию, смущение, удивление и т.п.), переносного смысла (речевых шуток и анекдотов), значения пословиц и поговорок;
- при отказе или усталости от общения со слышащими людьми ребёнок может опускать голову на руки (сидя за столом), отворачиваться, не смотреть на лицо говорящего;
- активное использование мобильного телефона, видеосвязи как возможности общения на жестовом языке, а также с помощью сообщений, включая пересылку фото, видео, эмодзи и т.п.;
- незначительное нарушение координации движений, которое может затруднять освоение танцевальных движений, приводить к непереносимости длительных поездок в автобусе, укачиванию в транспорте (связано с нарушением вестибулярного аппарата);
- интерес к отдельным видам спорта (теннис, футбол, плавание, борьба и др.), к занятиям которым детей активно привлекают в школе;
- выделение деталей (например, на картинке или в тексте) при трудности выделить главное (замысел автора);
- трудности концентрации внимания,

приводящие к быстрой утомляемости, истощаемости при необходимости длительно заниматься однообразной деятельностью (например, смотреть 3-часовое представление).



Советы и рекомендации по общению и взаимодействию с неслышащим ребёнком

Понаблюдайте за ребёнком и выберите то сочетание речи и жестов, которое наиболее эффективно, то есть обеспечивает взаимопонимание и комфортное общение. Например, использование планшета или блокнота, на котором написаны фразы, сочетается с простой устной речью и естественными жестами.

Будьте доброжелательны, проявляйте искренний интерес к языку жестов, попросите ребёнка научить вас самым необходимым жестам.

При устном общении соблюдайте следующие правила:

- сядьте или встаньте напротив ребёнка на комфортном для него близком расстоянии (например, 1 или 1,5 метра). Если рядом с вами несколько детей с нарушениями слуха, расположите их полукругом или «подковой» перед собой;
- ваше лицо должно быть хорошо освещено и видно ребёнку;
- говорите голосом нормальной громкости, соблюдайте естественный темп речи (не торопитесь), увеличивая немного паузы между фразами;
- во время речи смотрите на ребёнка, следите, чтобы он видел ваше лицо (особенно, когда вы говорите что-то важное);
- чтобы проверить, как ребёнок вас услышал, попросите его повторить сказанное. Чтобы убедиться, что ребёнок понял вас, попросите его показать, рассказать по порядку, что необходимо сделать (это особенно важно при обсуждении техники безопасности);
- используйте часто употребляемые в разговорной речи слова и короткие фразы,

соблюдая прямой порядок слов.

Помните: дети с нарушениями слуха понимают смысл последующего предложения с опорой на предыдущее, то есть в контексте. Поэтому избегайте «перескакивания» с одной темы беседы на другую. Если же это необходимо, скажите, о чём сейчас пойдёт речь («Поговорим о...». «Обсудим ...» и т.п.).

Естественные жесты, живая мимика и пантомимика помогают в общении. Можно использовать «специальные знаки», которые подсказывают ребёнку с нарушениями слуха, что сейчас нужно сделать, как поступить, подбадривают или подсказывают, что он поступает неверно. Это могут быть придуманные простые жесты или уже существующие в русском жестовом языке. Главное — заранее об этом договориться с ребёнком.



Советы и рекомендации по организации деятельности детей с нарушениями слуха

1. Первые дни в новом детском коллективе (в школе, лагере, общественной организации и др.) — это период адаптации детей к новым условиям. Ваша задача — помочь ребёнку познакомиться с правилами внутреннего распорядка, установить дружеские отношения со сверстниками, включиться в повседневную жизнь детского коллектива.

2. Использование «речевых опор», включая бейджи с именами, подписи, начала фраз — обращений («Добрый день! Как пройти...», «Привет! Можно с тобой познакомиться?» и т.п.) помогает быстрее включиться в общение. Полезной будет простая инфографика, наглядность в виде комиксов, разъясняющая, что можно и нельзя делать в той или иной ситуации.

3. Дети и подростки с нарушениями слуха с интересом участвуют в играх с простыми правилами, основанных на драматизации (например, «Крокодил»), в подвижных играх, мастер-классах спортивной, художе-

ственной направленности. Просмотр анимационных, художественных, документальных фильмов вполне доступен при использовании субтитров.

4. Включение неслышащих детей в различные мероприятия, командные состязания и конкурсы возможно при создании специальных условий обеспечения доступности информации для понимания. При создании группового проекта предлагайте ребёнку с нарушениями слуха выбрать ту задачу, в которой он может продемонстрировать свои сильные стороны.

5. Во всех случаях организации деятельности учитывайте требования к безопасности. Исключайте ситуации, в которых дети с нарушениями слуха могут оказаться в опасности (например, игра в прятки в незнакомом, неогороженном месте не допускается).

Дети с нарушениями зрения

Дети с нарушениями зрения — категория детей с ОВЗ, в рамках которой выделяют следующие группы: слепые, слабовидящие и дети с функциональными нарушениями зрения (косоглазие — патология зрения, при которой глаза имеют неправильную установку и отклоняются в сторону от нормального угла зрения, не фокусируясь на одной точке; амблиопия — снижение остроты зрения одного или обоих глаз).

Для слепых детей характерны следующие особенности поведения и деятельности:

- знакомясь с окружающим, они опираются на осязательное (тактильное) и слуховое восприятие;
- при общении дети не смотрят в глаза говорящего;
- их мимика может не соответствовать эмоциональным переживаниям, при волнении на лице могут появиться гримасы или, напротив, лицо становится безэмоциональным;
- дети читают и пишут с использованием рельефно-точечного шрифта Л. Брайля;
- дети ориентируются в пространстве

с помощью трости;

- дети могут проявлять навязчивые и стереотипные движения (раскачиваться, теревить одежду, тереть глаза и т.п.);
- в разговоре дети могут использовать шаблонные фразы, повторять вопрос, договаривать фразы за собеседником;
- дети малоподвижны, проявляют тревожность в новом пространстве, склонны к фантазированию, безынициативны.

Слабовидящие дети во всех видах деятельности преимущественно опираются на сохранные возможности зрения, которое неустойчиво, может снижаться. Дети щурятся, низко наклоняются или близко подносят к лицу изображение для рассматривания, сутулятся, совершают разнообразные повороты головы, чтобы найти точку фиксации для лучшего рассматривания картинки. Для слабовидящих детей характерно быстрое зрительное утомление, снижение скорости переработки информации, недостаточная устойчивость зрительной работы, трудности зрительно-моторной координации, искажение и неполнота зрительных образов. Самостоятельная ориентировка в пространстве может быть затруднена.

У детей с функциональными нарушениями зрения (косоглазие и амблиопия) отмечается пограничное между слабовидением и нормой снижение зрения. Дети успешно накапливают зрительный опыт, осваивают зрительные умения и навыки в соответствии с возрастом. Однако у них могут отмечаться трудности в построении зрительных образов, зрительном контроле движений и действий, в пространственном восприятии, оценке расстояния, на котором находится рассматриваемый объект, зрительно-моторной координации.

Специальный охранительный зрительный режим (зрительная гимнастика, снижение зрительной нагрузки и т.д.) крайне важен для слабовидящих детей и детей с функциональными нарушениями зрения. Важно следить за ношением очков, их чистотой, создавать комфортные условия для зрительной работы, вместе с детьми выполнять

гимнастику для глаз, использовать крупные и контрастные изображения.



Советы и рекомендации по общению и взаимодействию с детьми с нарушениями зрения:

1. Ко всем детям с нарушениями зрения в группе взрослых и сверстников необходимо обращаться по имени.

2. Детям с нарушениями зрения нужно предлагать больше времени для выполнения задания.

3. Важно контролировать использование детьми с нарушениями зрения мобильного телефона, планшета (это неблагоприятно влияет на зрение, несмотря на специально установленные программы).

4. Нужно следить за внешним видом, опрятностью детей, тактично напоминать им о культуре поведения в общественных местах.

5. Важно обращать внимание на нарушения координации движений в разной степени, которые проявляются в походке, общей неловкости, специфичной позе детей.

6. Нужно выделять и называть детали при описании изображений, объяснять смысл новых слов.

7. Необходимо предлагать помощь слепым детям в различных видах деятельности и при передвижении в пространстве (при этом важно развивать самостоятельность, не делать за ребёнка то, что он может сам). Если слепой ребёнок принял помощь, сначала дайте словесную инструкцию алгоритма выполнения действия, а затем сопряжённо «рука в руке» помогите обследовать предмет и выполнить действие.

8. Используйте чёткую инструкцию (например: «Валя, возьми предмет справа от тебя»; «Иван, предмет лежит на столе в правом верхнем углу, стаканы стоят в центре стола» и т.д.).

9. Для слабовидящих и детей с функциональными нарушениями используйте круп-

ный шрифт, проводите зрительные упражнения, избегайте зрительного переутомления.

10. Помните, дети с нарушениями зрения не всегда могут считать невербальную информацию по вашей мимике и жестам, поэтому не забывайте обращаться к ребёнку по имени и проговаривать свои действия. При необходимости подходите ближе и говорите, подсказывайте, направляйте, если ребёнок неправильно выполняет задание.

11. Будьте доброжелательны и терпеливы, несмотря на специфическое поведение слепых и слабовидящих детей: они могут опускать голову, крутить головой в разные стороны, отворачиваться, строить гримасы или не проявлять эмоций, не смотреть на лицо говорящего, трясти рукой, раскачиваться.



Советы и рекомендации по организации работы с детьми со зрительными нарушениями

В первые дни нахождения в новом детском коллективе детей с нарушениями зрения необходимо познакомить с микро- и макропространством территории (школы, лагеря, учреждения дополнительного образования и др.) Нужно показать препятствия и травмоопасные зоны. Следует также познакомить с правилами внутреннего распорядка, помочь установить дружеские отношения со сверстниками, включить их в повседневную жизнь детского коллектива.

Все помещения должны быть хорошо освещены. Все подписи и надписи должны быть крупными, контрастными, выполненными шрифтом без засечек.

Дети и подростки с нарушениями зрения с интересом участвуют в играх с простыми правилами (речевые, строительные, спортивные, познавательные, театрализованные, подвижные, с природным материалом и т.д.). Просмотр анимационных, художественных, документальных фильмов вполне доступен при использовании тифлокомментирования (лаконичного описания предмета, пространства или действия, которые непонятны слепому (слабовидящему) человеку

без специальных словесных пояснений).

Для детей с нарушениями зрения можно использовать все формы воспитательной работы, адаптированные с учётом зрительных возможностей каждого ребёнка:

- различные речевые конкурсы на лучшего исполнителя стихов, песен, а также угадывание голосов птиц, животных, звучаний музыкальных инструментов и т.д.;
- диалоговые формы работы, где можно обсудить, высказать мнение, описать словами услышанное (аудиофайл, книга, прочтенная вслух другим, и т.п.);
- мастер-классы по лепке из глины, пластилина, теста и т.д. Обязательно соблюдайте алгоритм выполнения задания. Объясняйте последовательность действий: «Возьми форму. Назови, как она выглядит? Что на ней изображено? Из каких деталей состоит? С чего начнешь лепку? Какие детали необходимо изготовить? Какой формы?». Можно также провести мастер-классы по трафаретному рисованию с контурным изображением, изготовлению мягких игрушек, особенно из фактурной ткани (вельвета, бархата, фетра);
- командные игры возможны, если дети находятся в команде с детьми с сохранным зрением и учитывается допустимая зрительная и физическая нагрузка.

При создании группового проекта предлагайте ребёнку с нарушениями зрения выбрать ту задачу, в которой он может продемонстрировать свои сильные стороны.

При организации игр для детей с нарушениями зрения можно использовать их компенсаторные возможности, включая развитое вкусовое, обонятельное, слуховое и тактильное восприятие. Например, «Кто сказал?», «Определи по запаху», «Узнай на вкус», «Где спрятано?».

«Игра в сломанный телефон» также может стать хорошим развлечением: ведущий шепчет на ухо первому игроку фразу (достаточно длинную, чтобы было не совсем легко запомнить наизусть, но при этом чтобы была возможность уловить её смысл), первый по оче-

реди игрок шепчет второму то, что запомнил из фразы ведущего, второй — третьему и так далее. Последний игрок произносит громко услышанную и понятую им фразу. А потом ведущий произносит первую фразу.

Возможны и спортивные игры. Однако здесь необходим специальный инвентарь. Например, мяч, движение которого сопровождается звуком.

При создании специальных условий обеспечения доступности информации для понимания возможно включение слепых детей в разные мероприятия, в том числе командные состязания и конкурсы.

Во всех случаях организации деятельности учитывайте требования безопасности, исключая ситуации, в которых дети с нарушениями зрения могут оказаться в опасности.

Дети с тяжёлыми нарушениями речи

Дети с тяжёлыми нарушениями речи (ТНР) — это особая категория, у которой имеются отклонения в речевом развитии, характеризующиеся разной степенью выраженности, разным временем и механизмами возникновения речевых нарушений. Это определяет различные возможности детей с ТНР как в овладении речевой культурой, так и в развитии познавательной деятельности в целом.

В психолого-педагогической классификации речевых нарушений говорят о фонетическом недоразвитии (нарушение звукопроизношения), фонетико-фонематическом недоразвитии (нарушение различения звуков и звукопроизношения) и общем недоразвитии речи (нарушение всех её сторон — звуковой, лексико-грамматической и связной). Среди медицинских терминов встречаются: дизартрия (речевое нарушение, связанное с поражением двигательных отделов центральной нервной системы, часто встречается у детей с детским церебральным параличом), алалия (отсутствие речи у детей раннего возраста), афазия (распад

речи вследствие болезни или травмы), заикание, дислексия и дисграфия (нарушения чтения и письма) и другие.

Рассмотрим ряд особенностей поведения и коммуникации, которые в разной степени могут присутствовать у детей с речевыми нарушениями:

- низкая мотивационная активность к речевому общению, также может наблюдаться речевой негативизм — полный или частичный отказ ребёнка от речи (не у всех, некоторые дети, наоборот, стремятся к общению);
- ребёнку трудно самостоятельно сформулировать мысль, подобрать нужные по смыслу слова, поставить вопрос;
- у ребёнка недостаточное понимание обращённой к нему речи;
- узкое восприятие окружающего мира; дети плохо понимают переносное значение слов, метафор, испытывают трудности в составлении творческого рассказа, в создании воображаемой ситуации;
- пониженная работоспособность, обусловленная быстрой истощаемостью, низким уровнем развития памяти, внимания и самоконтроля;
- неустойчивые интересы, низкая мотивация, негативное восприятие окружающих, высокий уровень раздражительности и агрессии, обидчивость, связанные с недоразвитием эмоционально-волевых процессов;
- низкая самооценка, неуверенность в собственных возможностях.



Советы и рекомендации по общению и взаимодействию с детьми, имеющими речевые нарушения

1. Обращенная к ребёнку речь должна быть доступна для его понимания. Термины, научные факты, сложные речевые конструкции утомляют детей, они теряют нить разговора. Говорить следует голосом обычной разговорной громкости, не спеша, со спокойной, доброжелательной интонацией. При необходимости инструкцию нуж-

но давать пошагово, подробно.

2. Если просьба ребёнка высказана мимикой и жестами, не торопитесь сходу выполнять её. Попросите его сформулировать мысль, однако, если возникают сложности, не отказывайте в помощи.

3. Если ребёнку трудно сформулировать фразу, задавайте наводящие вопросы. Если возникают ошибки, то корректировать их нужно деликатно, не ругая ребёнка и не требуя правильного произнесения.

4. Дайте ребёнку возможность для расходования избыточной энергии. Полезны ежедневные физические занятия на свежем воздухе, длительные прогулки, бег. Превратите прогулки ребёнка в увлекательные путешествия, эмоционально рассказывайте ему о происходящем на улице, просите показать различные предметы.

5. Не следует ограждать ребёнка с речевыми проблемами от общения со сверстниками, имеющими нормальную речь. Важно всячески поддерживать интерес ребёнка к речевому общению.

6. Вожатому необходимо создать условия для позитивного взаимодействия между всеми участниками детского коллектива. Не следует акцентировать внимание на недостатках речи ребёнка, необходимо контролировать, чтобы другие не передразнивали его речь.



Советы и рекомендации по организации деятельности детей с речевыми нарушениями

В первые дни нахождения ребёнка с речевыми нарушениями в новом детском коллективе задача вожатого — помочь ему познакомиться с правилами внутреннего распорядка, установить дружеские отношения со сверстниками, включиться в повседневную жизнь детского коллектива.

Дети с речевыми нарушениями с интересом участвуют в играх с несложными правилами, в подвижных играх, мастер-классах различной направленности. Просмотр анимационных, художественных и документальных

фильмов, как правило, им вполне доступен (если нет тяжёлого нарушения понимания речи). Таких детей можно включать в разные мероприятия, в том числе командные состязания и конкурсы. Подойдут игры с использованием заданий на внимательность и наблюдательность, индивидуальные задания и поручения.

Разностороннее развитие ребёнка с речевыми нарушениями положительно влияет на его социализацию. Организуя занятия, вожатому важно использовать пошаговый алгоритм объяснения, дать возможность ребёнку следовать по образцу за взрослым, а также, при необходимости, привлекать визуальное сопровождение, обеспечивать слуховое и тактильное восприятие. Если ребёнку трудно выполнить задание, необходимо подбирать приёмы, где ему нужно что-либо показать, выбрать из имеющегося.

При общении с ребёнком, у которого наблюдаются запинки в речи, заикание, лучше не торопиться и делать небольшие паузы в конце предложений. Желательно делать логическое ударение на главные слова во фразе. Попробуйте оценить степень фиксации ребёнка на речевых запинках. Если они вызывают переживания (у ребёнка дрожат губы или руки, краснеет лицо), аккуратно подбодрите его, дотроньтесь до руки, скажите: «Не торопись, я слушаю». В разговоре спокойно смотрите на ребёнка, будьте терпеливы. Как только ребёнок почувствует ваше расположение, ему станет проще высказать свою мысль.

Дети с нарушениями опорно-двигательного аппарата

Дети с нарушениями опорно-двигательного аппарата (НОДА) — категория детей с ОВЗ, для которой характерно наличие двигательных нарушений, сочетающихся с речевыми и познавательными особенностями. Сочетания и тяжесть выраженности нарушений может быть разной. Среди детей с НОДА встречаются как дети с негрубыми двигательными проблемами (например, ребёнок хромает и у него

плохо работает одна рука) и близким к норме уровнем речевого и интеллектуального развития, так и дети, не способные к самостоятельному передвижению, с трудом удерживающие вертикальное положение тела, с выраженной умственной отсталостью и отсутствием речи. При этом зависимости между тяжестью двигательных нарушений и уровнем развития интеллекта нет. У ребёнка с тяжёлыми двигательными нарушениями может быть полностью сохранен интеллект и наоборот.

Большую часть детей с НОДА составляют дети с детским церебральным параличом (ДЦП). Это тяжелое инвалидизирующее заболевание. Двигательный дефект затрудняет не только передвижение ребёнка в пространстве, но и существенно ограничивает возможности захвата и удержания предметов. Вследствие манипулятивных трудностей задерживается развитие деятельности и навыков самообслуживания.

Речевые нарушения у детей с НОДА могут быть различными. Самым распространенным является дизартрия, при которой страдает разборчивость речи (она может быть частично или полностью непонятной для окружающих). При этом сам ребёнок понимает обращенную речь в полном объеме, а дети школьного возраста хорошо владеют письменной речью.

Из-за ограничений передвижения и предметной деятельности дети имеют недостаточный запас знаний и представлений об окружающем. Характерна незрелость эмоционально-волевой сферы, которая может сохраняться и в подростковом, и в юношеском возрасте; часто отмечается повышенная тревожность и склонность к колебаниям настроения, для части детей характерна повышенная возбудимость или, наоборот, вялость и заторможенность. Ещё одной важной особенностью, которую необходимо учитывать, является повышенная истощаемость и утомляемость. Дети быстро устают как от физической, так и интеллектуальной и эмоциональной нагрузки.

Особенности физического и психического развития детей с двигательными нарушениями

определяют их особые потребности, для удовлетворения которых должна быть создана система специальных условий.

Ребёнок с тяжёлыми двигательными нарушениями, а также с некоторыми сопутствующими проблемами развития нуждается в частичной или постоянной помощи ассистента в учебной и досуговой деятельности, при выполнении режимных моментов и при самообслуживании. Вожатый должен быть готов к взаимодействию не только с ребёнком, но и с его ассистентом.



Советы и рекомендации по общению и взаимодействию с ребёнком с двигательными нарушениями

1. Перед первым общением с ребёнком с ДЦП и похожими заболеваниями целесообразно побеседовать с родителем или другим сопровождающим лицом. Это поможет уточнить возможности ребенка не только с точки зрения передвижения, но и с точки зрения общения, понимания и способности к ориентации в окружающем мире.

2. Общаясь с ребёнком на инвалидной коляске (как с любым другим человеком в инвалидном кресле), нужно стремиться к тому, чтобы ваши глаза были на одном уровне с глазами ребёнка.

3. Прежде чем оказать помощь, нужно поинтересоваться, нужна ли она. Если предложение о помощи принято, спросите, что нужно делать и чётко следуйте инструкциям. Если ребёнок разрешил передвигать коляску, сначала катите её медленно. Коляска быстро набирает скорость, и неожиданный толчок может привести к потере равновесия.

4. Инвалидная коляска — это часть личного пространства человека, не следует облакачиваться на неё или присаживаться на подлокотник, трогать и перемещать коляску без согласия её хозяина.

5. Разговаривая с ребёнком с невнятной, непонятной речью, нужно проявить тер-

пение, не торопить его, слушать внимательно. Не следует договаривать что-то за него. Как правило, после недолгого общения становится легче понимать ребёнка, но, если что-то осталось непонятным, не нужно стесняться, следует попросить повторить высказывание ещё раз.

б. Самое главное правило общения — быть естественным.



Советы и рекомендации по организации деятельности детей с нарушениями опорно-двигательного аппарата

На первых порах включение ребёнка с двигательными ограничениями в повседневную жизнь детского коллектива требует поддержки со стороны взрослых. Самому ребёнку может быть сложно завести дружеские отношения со сверстниками из-за стеснительности, отсутствия коммуникативного опыта и страха быть отвергнутым.

Основной принцип, которого следует придерживаться — это максимально возможная двигательная активность и включение ребёнка с НОДА во все общие виды деятельности в доступных для него пределах. Даже подвижные игры и соревнования можно модернизировать, и они станут вполне доступными для детей, имеющих ограничения в движении. Если участие ребёнка в игре невозможно, можно организовать для него дополнительную роль, например, второго судьи. При этом необходимо заранее ознакомить ребёнка с правилами игры и серьёзно относиться к его участию.

Всегда лично убеждайтесь в доступности мест, где запланированы мероприятия. Заранее поинтересуйтесь, какие могут возникнуть барьеры и как их можно устранить.

Очень важно при организации различных активностей учитывать медицинские противопоказания, которые могут

быть у ребёнка с тяжёлым заболеванием относительно определённых видов деятельности, и требования к ортопедическому режиму. Рекомендации по этому поводу можно получить в медицинской службе и у родителей.

При организации любой деятельности необходимо соблюдать охранительный педагогический режим — избегать физических и эмоциональных перегрузок, контролировать питьевой режим, строго следить за соблюдением санитарных норм и гигиенических требований и др.

Во всех случаях организации деятельности учитывайте требования к безопасности, исключайте ситуации, в которых дети с ограниченными физическими возможностями могут оказаться в ситуации с повышенным риском травматизации или вреда здоровью.

Дети с интеллектуальными нарушениями

Дети с интеллектуальными нарушениями отличаются разным уровнем развития интеллекта. Дети с задержкой психического развития и дети с лёгкой степенью умственной отсталости достаточно адаптированы и первоначально их сложно отделить от детей с нормативным развитием. Дети с более серьёзными нарушениями интеллекта чаще всего не могут находиться в школе, детском лагере без сопровождения взрослых людей.

Выделим некоторые особенности личности и коммуникации, познавательных процессов и поведения, которые могут наблюдаться у детей с интеллектуальными нарушениями:

- недоразвитие мышления (дети не могут устанавливать связи между явлениями, решать логические задачи, классифицировать предметы и объекты, выделять главное и второстепенное, устанавливать последовательность);
- недоразвитие восприятия (дети испытывают сложности в назывании цветов, в выде-

лении деталей и узнавании предметов и объектов, в определении времени);

- недоразвитие внимания (детям сложно сосредоточиться на предмете или картинке, они часто отвлекаются, не могут охватить взглядом сразу несколько предметов, рассеянны);

- недоразвитие памяти (дети с трудом узнают предметы и вспоминают информацию, сложно запоминают новый материал, чаще всего его механически заучивают);

- недоразвитие речи (для детей характерен бедный словарный запас, они не понимают значение некоторых слов, неправильно строят предложения и высказывания, нарушено произношение звуков и слов, нарушения голоса);

- нарушение эмоций (дети чаще всего не контролируют эмоции, эмоции быстро изменяются в зависимости от ситуации, в новых ситуациях могут проявлять страх и тревогу. Эмоции носят поверхностный характер, дети не испытывают глубокого интереса к каким-либо событиям и предметам, быстро переключаются);

- неадекватная самооценка (чаще всего высоко оценивают собственные качества, знания, возможности, однако есть дети, которые, наоборот, могут их занижать);

- нарушение волевой сферы (низкий уровень ответственности и самостоятельности, повышенная внушаемость и некритичность);

- затруднения в общении (в общении не всегда соблюдают правила коммуникации, не умеют устанавливать взаимоотношения. Дети с более сохранным интеллектом способны взаимодействовать, использовать речь, участвовать в общих играх и деятельности. Дети с менее сохранным интеллектом часто общаются с помощью отдельных слов, жестов, звуков и карточек с изображениями, могут участвовать только в ряде мероприятий);

- нарушения поведения (в поведении и деятельности используют шаблонные и однотипные способы решения задач). Стремление изменить модели поведения и наполнить деятельность ребёнка новыми творческими элементами может привести к излишнему истощению и усталости;

- нарушения моторики (у детей могут наблюдаться нарушения движений различной выраженности, координации);

- своеобразие полового развития (ранняя половая зрелость, нарушения полового инстинкта).



Советы и рекомендации по общению и взаимодействию с ребёнком с интеллектуальными нарушениями

1. Сначала нужно установить контакт с ребёнком. Нужно представиться и узнать, как зовут ребёнка, обратить внимание на его общение (строит он предложения, использует жесты или отдельные слова, использует карточки с изображениями). Большинство детей привязывается к взрослым людям, они улавливают эмоциональное состояние и подлинный интерес к себе со стороны взрослого, поэтому необходимо проявить доброжелательность, терпимость. Кроме того, вожатый должен контролировать свое эмоциональное состояние, сохранять спокойствие и ни в коем случае не проявлять враждебность в отношении такого ребенка.

2. При устном общении соблюдайте следующие правила:

- говорите медленно и спокойно;
- используйте простые предложения, не применяйте сложные речевые конструкции;
- используйте самые распространённые слова, понятные ребёнку;

- при необходимости используйте чёткие инструкции (например: садись, возьми карандаш, отнеси вещи и т.д.);

- проверьте, всё ли понятно ребёнку, если ему непонятно, объясняйте до тех пор, пока не убедитесь, что ребёнок понимает информацию;

- при объяснении инструкции безопасности, правил поведения, режима дня эту информацию зарисуйте, вместе с ребёнком изготовьте иллюстрированный режим его дня;

- правила поведения не просто рассказывайте, а демонстрируйте, подкрепляйте жестами;
- обязательно сообщите ребёнку, что за помощью он должен обратиться к вожатым;
- соблюдайте дистанцию. Дети с интеллектуальными нарушениями часто не соблюдают дистанцию в отношении незнакомых людей, взрослых. Важно, чтобы ребёнок воспринимал вожатого как старшего и следовал его инструкциям;
- повторяйте правила и инструкции регулярно, так как дети часто их забывают.

3. При использовании жестов или картинок с символами как средств альтернативной коммуникации важно учесть, насколько они понятны ребёнку. В некоторых случаях дети хорошо понимают речь взрослого, а ответ дают посредством жестов и картинок.

4. Не используйте юмор и темы, связанные с отношениями полов.



Советы и рекомендации по организации деятельности детей с интеллектуальными нарушениями

В период адаптации ребёнка к новым условиям он знакомится со средой, с инструкциями безопасности, правилами поведения, с вожатыми и коллективом детей. Желательно несколько раз ознакомить ребёнка с территорией, расположением помещений и убедиться, что он ориентируется. Для этого необходимо попросить, чтобы он отвёл вас в столовую, в кабинет, в комнату и т. д. Также можно зарисовать простую план-схему школы (лагеря), понятную ребёнку. Важно показать нахождение санитарно-гигиенических помещений. При использовании какой-либо техники или оборудования (например, лифты, краны) нужно продемонстрировать (показать) особенности их работы.

Важная задача вожатого состоит в обеспечении психологической безопасности ребёнка с интеллектуальными нарушениями в коллективе сверстников, чтобы он не стал объектом

буллинга (насмешек, издевательства и насилия). Дети с нормативным развитием должны быть осведомлены об особенностях ребёнка, подготовлены к общению с ним.

Дети с интеллектуальными нарушениями могут включаться в разнообразные игры, конкурсы и другие мероприятия. Их не нужно изолировать от других детей. В зависимости от возможностей дети могут участвовать в мероприятиях художественной направленности (рисование, постановки, пение). При организации зарядок, спортивных мероприятий важно учитывать возможности детей.

Для создания ситуации успеха и повышения статуса ребёнка в коллективе необходимо включать его в те виды деятельности, в которых у него имеются определённые достижения.

При проведении мероприятий необходимо дать ребёнку четкую инструкцию, ознакомить с правилами и пошаговым алгоритмом игр, конкурсов, соревнований. Важно убедиться, что ребёнок понял данную информацию.

Детям с нарушением интеллекта необходимо сообщить о соблюдении правил безопасности при выполнении всех видов деятельности (например, при организации художественной работы правила безопасного применения ножниц, иголки, ножа; при организации занятий по плаванию необходимо убедиться, что ребёнок умеет плавать и т. д.).

При организации приёма пищи продукты питания должны быть известны ребёнку или необходимо его ознакомить с ними заранее. Проследите, чтобы ребёнок не передал.

Дети с расстройствами аутистического спектра

Дети с расстройствами аутистического спектра (РАС, аутизм) — категория детей с нарушением развития, которое влияет на коммуникацию и отношения с другими людьми, а также на восприятие и понимание окружающего мира. Дети с РАС не одинаковы: есть дети, с которыми легче установить контакт и общаться-

ся, другие отличаются погруженностью в свой внутренний мир. У некоторых детей с РАС могут быть нарушения интеллекта разной степени.

Основные особенности поведения и общения детей с РАС (зависят от его выраженности):

- трудности в коммуникации при знакомстве и в процессе общения, специфика взаимодействия с другими людьми. Дети предпочитают в общении постоянный круг людей;
- избегание зрительных контактов;
- стереотипные, повторяющиеся действия, формы поведения, фразы (движения рук, выполнение каких-то действий, произнесение звуков, фраз);
- высокий уровень чувствительности к различным источникам звука, света, запаха. Эти источники могут вызвать испуг и страх у ребёнка, либо отвлечь его внимание на длительное время, что не позволит организовать какую-либо совместную деятельность;
- специфические интересы и предпочтения (например, коллекционирование открыток, прослушивание определённой песни, избирательность в еде и одежде и т. д.);
- сложности в понимании невербального поведения — мимики, жестов, позы человека;
- трудности во время разговора при обмене высказываниями, непонимание юмора;
- повторение слов, фраз собеседника;
- трудности в прогнозировании ситуаций (например, дети не могут предвидеть опасности, возникающие при переходе дороги или применении бытовых приборов);
- проигрывание в воображении различных ситуаций, но при этом эти ситуации в реальной жизни не реализуются.



Советы и рекомендации по общению и взаимодействию с ребёнком с расстройствами аутистического спектра

1. Первоначально необходимо выяснить у родителя (сопровождающего) особенности ребёнка с РАС, его интересы и предпочтения, страхи, ритуалы и стереотипы. Это позволит узнать

о затруднениях ребёнка и выстроить с ним наиболее конструктивные варианты коммуникации. Обращение к интересам и увлечениям поможет водителю снять стресс и тревогу у ребёнка.

2. При использовании словесной речи соблюдайте следующие правила:

- говорите медленно и спокойно;
- используйте простые фразы, распространённые слова, понятные ребёнку. Если он не понимает слова и фразы, то необходимо их повторить или упростить;
- не нужно пытаться успокоить ребёнка посредством указов и приказов;
- из-за сенсорной перегрузки у ребёнка с РАС может случиться срыв, не нужно кричать на него, пытаться успокоить. Необходимо найти тихое уединённое место, где ребёнок может расслабиться и прийти в себя;
- информацию о режиме дня, изменениях в расписании необходимо заранее сообщить ребёнку. Оптимально составить схему режима дня в картинках, чтобы ребёнок мог к ней обращаться самостоятельно;
- обязательно сообщите ребёнку, что он может обратиться к водителям за помощью;
- соблюдайте пространственную дистанцию, не касайтесь ребёнка без необходимости. Нельзя нарушать его личное пространство.
- не стремитесь к установлению зрительного контакта с ребёнком.

3. Если ребёнок не идёт на контакт или не общается посредством словесной речи, можно использовать систему альтернативной коммуникации (карточки, приложения на смартфоне). При использовании карточек с картинками или приложений важно учесть, насколько они понятны ребёнку, а также понимает ли он жесты и речь водителя.



Советы и рекомендации по организации деятельности детей с расстройствами аутистического спектра

При адаптации ребёнка к новым условиям необходимо познакомить его с окружающей

средой: с территорией, расположением помещений, с инструкциями безопасности, правилами поведения, с вожатыми и коллективом детей. Не стоит выдавать всю эту информацию одномоментно, рассказывайте последовательно, убедившись, что ребёнок вас понимает. Проверьте, как ребёнок ориентируется в лагере: попросите его отвести вас в столовую или в спальный корпус.

Предупредите других детей об особенностях ребёнка с РАС, чтобы он не стал объектом шуток, насмешек, буллинга. Расскажите, как с ним лучше выстроить общение.

Для ребёнка с РАС важно обеспечить наличие уединённого помещения (отдельной комнаты) или пространства, где он сможет побыть один и успокоиться. Это может быть палатка или игровой домик.

Если ребёнок боится темноты, нужно предусмотреть возможность использования ночного освещения его спального места.

Детям с РАС важно сообщить о соблюдении правил безопасности при выполнении всех видов деятельности.

Во время организации приёма пищи продукты питания должны быть известны ребёнку. У детей с РАС часто встречается выраженная пищевая избирательность: например, ребёнок может есть только суп или только макароны. Не стоит настаивать или принуждать его пробовать блюда, от которых он отказывается.

При организации мероприятий нужно определить, насколько они будут доступны для участия конкретного ребёнка. Если ребёнок нервничает при громких звуках, предложите ему шумопоглощающие наушники во избежание сенсорной перегрузки (на массовых мероприятиях, концертах, дискотеках).

Дети могут включаться в разнообразные игры, конкурсы и другие мероприятия. Ребёнок по возможности должен быть включен в коллектив детей.

Из-за трудностей в коммуникации дети с РАС предпочитают общаться с постоянным кругом людей. Поэтому, например, при про-

ведении парных игр важно, чтобы у ребёнка с РАС были постоянные товарищи.

В зависимости от возможностей дети могут участвовать в занятиях художественной направленности (рисование, постановки, пение), спортивных событиях (например, плавание). При проведении мероприятий важно дать ребёнку чёткую инструкцию, ознакомить с правилами и пошаговым алгоритмом игр, конкурсов, соревнований. Всегда важно помнить о безопасности.

Возрастные особенности младших школьников, подростков и старшекласников также важно рассматривать, учитывая современный социальный контекст их жизни.

Высокий темп жизни, недостаточно сбалансированное питание, снижение физических нагрузок приводят к ухудшению здоровья. Дети часто испытывают дефицит времени, так как к плотной сетке уроков добавляется внеурочная деятельность, а к домашним заданиям — спортивные секции, школы искусств и пр. Последствия такой перегруженности — быстрое утомление, усталость, потеря интереса к активному познанию окружающего мира.

Обилие информации, в том числе цифровой, приводит к сложности концентрации внимания, а быстрый доступ к ней в интернете — к сокращению объёма памяти. Открытое, гибкое мышление современных детей и подростков способствует возникновению ярких идей, оригинальных решений, но, чтобы довести задуманное до конца, нужно постоянно поддерживать их интерес.

Вожатому, безусловно, нужны и важны знания об особенностях детей. Они помогают осознать их миропонимание, мироощущение, выражающиеся в словах и мыслях, действиях и поступках. Но важно стремиться не только понять, но и почувствовать состояние ребёнка. Сент-Экзюпери писал: «Зорко одно лишь сердце. Самого главного глазами не увидишь». Вожатское сердце открыто для каждого ребёнка.



Глава 3. О вожатом

*Вожатый — профессия-птица,
Труднее её не сыскать:
С какою другою работой сравнится —
Ребятчи сердца зажигать.*

С. А. Шмаков. «Марш вожатых»

«Вожатый — профессия-птица» — с этим образом согласятся сотни тысяч человек, которым в юности посчастливилось быть вожатым и с головой окунуться в удивительный мир детства, наполненный мечтой и романтикой, игрой и приключениями, яркими идеями и делами на пользу людям, товарищеской поддержкой и верной дружбой.

Продолжая образное сравнение, можем сказать, что вожатый — это мудрый попугайчик, сопровождающий ребенка по дороге жизни, помогающий открывать мир и себя в нем. Обладая неоспоримым преимуществом — молодостью, он не просто ведёт за собой, а ставит своих птенцов на крыло, учит самостоятельно летать, вдохновляя высокими идеалами, яркими идеями, свободой творчества.

Однако для полноты характеристики образные сравнения следует дополнить размышлениями о вожатом посредством качеств и профессиональных компетенций.

Любящий детей и свою работу

Вожатый — это не просто профессия, а больше призвание и стиль жизни. Это настолько живая, деятельная профессия, что не позволяет работать шаблонно, требует постоянно быть в движении, в творческом поиске. Это самая увлекательная из всех профессий! Это профессия, которая позволяет быть другом и наставником для ребят.

Безусловно, это работа, требующая высокой социальной ответственности и любви к детям. Важно понимать, что вожатый не проводит время с детьми, а воспитывает их, формирует их мировоззрение и помогает им развиваться как личностям. Работа вожатого не заканчивается в конце рабочего дня, он должен быть готов помочь детям в любое время. А еще в работе вожатого могут возникать неожиданные ситуации, непредвиденные обстоятельства, требующие быстрого, четкого и профессионально грамотного реагирования. И такая непредсказуемость — тоже особенность профессии.

Вожатый верит в ребёнка, в его силы и возможности, для него нет плохих или хороших — каждый ребёнок уникален! Важно «принимать ребенка таким, какой он есть» (Я. Корчак), помогать ему раскрыть себя, свои возможности и способности. Вспомним принцип оптимизма А. С. Макаренко — вера в хорошее в человеке: подход к ребенку «с оптимистической гипотезой, пусть даже с некоторым риском ошибиться». Опираясь на это «хорошее», вожатый пробуждает и поддерживает желание стать лучше, и вместе с детьми стремится к самосовершенствованию.

Да, есть дети, с которыми нелегко: замкнутые, скрытные, капризные, с колючим характером, а ещё задиры, обманщики... Но они не родились такими — таковыми их сделала среда. Известным польским педа-

гогом Янушем Корчаком была высказана мысль, которая является ключевой к пониманию: «Ребенок агрессивен и зол, потому что страдает». И уже пострадал: возможно, от жестокости, отсутствия любви и заботы в семье, других негативных влияний, калечащих детскую душу. Здесь сочувственного понимания недостаточно. Нужно помогать и возвращать доверие к людям. А ещё знакомить с яркими личностями с сильными характером. Вовлекать в дела, создавать условия и ситуации, где могли бы естественным образом раскрыться способности ребёнка, проявиться его интересы и таланты, где бы его успех в делах и поступках получил искреннее признание и уважение сверстников. Нужно научиться работать и с детьми, которые сложно адаптируются в коллективе: они несколько иначе, чем другие, воспринимают и понимают окружающий мир и порой эпатируют своим поведением («белые вороны»), застенчивы, не уверены в себе и др. Им тоже необходимо особое внимание и индивидуальный подход. И не меньшего внимания, заботы требуют дети с ограниченными возможностями здоровья.

Сердце вожатого открыто для любого ребёнка, не случайно девиз вожатых России: «Вожатый, не работай Вожатым, а будь Вожатым! Живи детством!»

Ответственный

Данное качество — одно из важнейших для вожатого. Прежде всего, это ответственность за жизнь и здоровье детей. Никакие сверхъяркие дела и супертворческие идеи никому не будут нужны, если что-то случится с ребёнком. Поэтому, ведя с ребятами подготовку к событиям, акциям, организуя жизнь детского объединения, вожатый всегда руководствуется требованиями безопасности, сверяя с ними все инициативы.

Деятельность и поведение вожатого часто становятся образцом для подражания, его мнение авторитетно, он несёт ответственность

за смысл и качество организации проводимых дел, за комфортный микроклимат в детском сообществе. Даже когда дела у коллектива идут замечательно и дети увлечены творческой подготовкой очередного дела, вожатый не забывает внимательно наблюдать: не требуется ли кому-то помощь и поддержка.

Ответственный вожатый — это вожатый, умеющий планировать и проводить разнообразные события для детей, обеспечивать их безопасность и здоровье. Важно также умение работать в команде и налаживать контакты с коллегами и родителями детей. В целом вожатый должен быть активным участником жизни своих воспитанников и делать все возможное, чтобы дети чувствовали себя комфортно и счастливо.

Социально активный

Активная жизненная позиция — важная характеристика вожатого. Это позиция человека, неравнодушного к жизни коллектива, своей организации, малой родины, страны. Ещё в годы войны из нацистской тюрьмы Юлиус Фучик предупреждал: «Бойтесь людей равнодушных! Именно с их молчаливого согласия происходят самые ужасные преступления на земле!». А. П. Чехов видел в равнодушии «паралич души, преждевременную смерть».

Вожатый занимает социально активную позицию сам и помогает освоить эту позицию детям, чтобы ребенок не стал «маленьким человеком с льдинкой в сердце» (В. А. Сухомлинский). А если внимательно посмотреть вокруг, то объекты для проявления заботы обязательно найдутся. Вовлекая детей в различные виды созидательной деятельности, вожатый учит их творить добро. И пусть вклад каждого ребенка пока небольшой. Но как с небольших родников начинается и становится полноводной река, так и от дел многих детских коллективов улучшается жизнь вокруг, а значит, и в России в целом. Можно делать добрые дела обычно, но творчески — интереснее!

Творческий

Цель творчества — преодолеть обыденность, сделать жизнь в коллективе яркой, интересной. Даже уборка комнаты или территории может превратиться в увлекательную игру-приключение. Для этого вожатому нужно развивать в себе творческие способности и помогать развивать их детям. Именно в сотворчестве и рождаются наиболее яркие идеи. Придумывая вместе с вожатым, как лучше организовать дело, ребята развивают воображение и фантазию, учатся поиску оригинальных идей, стремятся найти несколько путей решения проблемы и сделать обоснованный выбор. Эти творческие навыки пригодятся человеку для решения личных жизненных и профессиональных задач.

Интересный детям

С вожатым должно быть интересно! Вожатый — это увлечённый человек, он знаток удивительных фактов, обладатель большого количества загадок, сказок и историй, интересных знаний об окружающем мире и отличный рассказчик. Он готов обсудить новые фильмы и порассуждать о классике в искусстве, имеет свое мнение о современных тенденциях дизайна одежды и пространства, ориентируется в современной музыке, спорте, а возможно, и в созвездиях ночного неба, имеет представления о бозоне Хиггса и генной инженерии — в целом это увлеченный человек с широкой эрудицией, которая позволяет найти общий язык с детьми с самыми разными интересами.

Как известно, общность интересов рождает дружбу. Поэтому, помогая детям увидеть общие интересы, вожатый объединяет ребят и тем самым укрепляет отношения в коллективе. Будучи любознательным, вожатый умеет находить интересное в книгах, интернете и жизни, видеть удивительное в окружающем мире и стремится развивать познавательный интерес у ребят, вместе организовывать дела, приносящие радость открытий.

А ещё проявлять искренний интерес к людям, ведь каждый человек по-своему интересен!

Лидер

Лидер — это ведущий за собой. Получается, что вожатому уже изначально доверяют прокладывать путь, и он должен знать, куда вести. Следовательно, вожатому нужно основательно разобраться в целях с учетом особенностей и возможностей своей работы (отряд в лагере, детское общественное объединение в школе). Осмыслив целевые ориентиры общества, государства, опытный вожатый будет вырабатывать конкретные цели деятельности со своим детским коллективом.

Конечно, лидер должен быть хорошим организатором. Но, как известно, один в поле не воин! И на помощь вожатому приходит самоуправление в коллективе. Создавая структуру самоуправления, вожатый стремится вовлечь в него как можно больше ребят. И обязательно учит их организаторскому мастерству.

Лидеру помогает харизма — такое уникальное качество неординарной личности, повышающее авторитет, побуждающее следовать его убеждениям и делам. Харизматичный лидер уверен в себе, нацелен на успех, способен видеть перспективы, чувствовать настроение и потребности коллектива. Вожатому харизма тоже помогает проявлять лидерские качества. При этом лидером надо быть, а не казаться. Но плохо, если вожатый стремится влюбить в себя ребят, чтобы потом было легче управлять ими, или стремится создать только внешний имидж. Это эгоистическая позиция, которая не способствует формированию самостоятельности детей, развитию дружеских связей в коллективе — все замкнуто на лидере, которого обожают. Нельзя использовать доверие ребят для своего тщеславия.

Для подлинного авторитета нужна настоящая работа с детьми, а не создание её видимости. «Цель творчества — самоотдача, а не шума, не успех. Позорно, ничего не знача, быть притчей на устах у всех», — писал Б. Пастернак.

Наставник

В отношениях с детьми вожатый занимает позицию наставника. Это позиция, позволяющая быть рядом, но при этом сохранять статус вожатого или, как в песне, «рядом и чуть впереди». Такая демократичная позиция в сочетании с небольшой разницей в возрасте дает возможность быть ближе и понятнее детям, легче устанавливать доверительные отношения.

Чтобы вести за собой, нужно иметь авторитет. Позиция наставничества строится на безусловном уважении к ребёнку, точнее — взаимоуважении, а также общности интересов, совместной деятельности. Но вряд ли это состоится, если вожатый выстраивает взаимоотношения с ребятами с позиции авторитета силы: командует другими, принуждает, держит в страхе. Ребята его боятся, но не уважают. Критика должна быть справедливой и при этом — доброжелательной. Справедливые требования и ребятами воспринимаются как справедливые, непредвзятые. А при оценке их выполнения вожатому стоит придерживаться мудрого правила: хвалить при всех, ругать — наедине (хвалить громко, ругать тихо).

По-настоящему вожатый как наставник строит свои отношения на понимании и доверии, честности и справедливости, взаимном уважении. Заметим, на уважении, а не панибратстве. Есть разница между вожатым добрым и добреньким. Добрый не означает нетребовательный. Снижение планки требовательности часто влечет за собой и нивелирование инициативности и снижение самодисциплины и ответственности. Безусловно, есть ситуации, когда вожатому необходимо проявить жесткость требований. Это связано с ситуациями особого внимания к безопасности (в походе, на экскурсии, при большом скоплении людей и пр.). При четком разъяснении требований дети относятся к этому с пониманием.

Стиль руководства вожатого коллективом часто перенимается детьми, поэтому наставничество как норма отношений повто-

ряется ребятами по отношению к другим ребятам и взрослым. Поэтому вожатому нужно учить своих ребят наставничеству.

Заботливый друг, советчик, защитник

Детский коллектив — большая семья, поэтому вожатый стремится создавать отношения заботы, взаимоподдержки, взаимопомощи. В разновозрастном коллективе старшие дети учат младших и опекают их. А к вожатому, как взрослому и самому старшему в коллективе, дети обращаются за советом и помощью.

Осваивая окружающий мир, учась выстраивать отношения, дети совершают ошибки, промахи, а то и проступки. Часто это обусловлено неопытностью, детской наивностью, неумением прогнозировать последствия. Вожатый, к которому ребенок пришел за советом, доверительно рассказал о случившемся, попадает в непростую ситуацию необходимости принятия мер при сохранении детской тайны, что зачастую требует проявления педагогической и житейской мудрости. Обычно вожатый ищет решение, совместно с ребенком размышляя: как лучше поступить? Что сделать? Однако бывает необходимо проинформировать руководство, если ситуация связана с угрозой жизни и здоровью, предотвращением правонарушений.

Важно помнить: если ребёнок обратился за помощью, нельзя отмахиваться, игнорировать проблему. Проблема, кажущаяся взрослому пустяковой, для ребенка выглядит иначе. Нужно найти время и помочь ему разобраться. Возможно, поддержать достоинство, защитить честь. И, руководствуясь Конвенцией ООН о правах ребенка, помнить о его правах и приоритетности интересов детей перед семьей, обществом и религией.

Вожатый как друг должен уметь не только сочувствовать, но и разделить радость, поддержать успех, пусть даже в незначительных его проявлениях, при необходимости целенаправленно создавать ситуации успеха как отдельным детям, так и всему коллективу.

Работоспособный

В характеристике педагогической профессии есть пункт: «работа высокого эмоционального напряжения». Пожалуй, в деятельности вожатого этот пункт характеристики проявляется наиболее полно. Вожатый в лагере постоянно с детьми, да и деятельность вожатого детского объединения, творчески работающего с детьми, часто не нормирована. Поэтому вожатому необходимо обладать высокой работоспособностью и следить за здоровьем.

К сожалению, многим вожатым из личного опыта знаком «синдром эмоционального выгорания» — состояние эмоционального истощения, умственного и физического утомления. Работая ярко, вдохновенно, вожатый с течением времени начинает испытывать эмоциональную усталость, повышенную раздражительность, агрессию, физические недомогания. Теряется интерес к работе, радость от ее результатов, возникает «профессиональный цинизм», что отражается на отношениях с детьми, коллегами и другими людьми. Что делать? Отдыхайте в уединении (лучше — на природе), делайте маленькие добрые сюрпризы другим, ищите смысл даже в самых рутинных делах, займитесь спортом, совершайте пробежки, танцуйте, находите время для занятия любимым делом, общайтесь с друзьями и обязательно высыпайтесь. А еще соблюдайте правила профгигиены: чаще улыбайтесь, проявляйте доброжелательность и уважение, будьте тактичными, требовательными к своему внешнему виду, словам, манере поведения. И тогда новый день и новая встреча с детьми будут приносить радость.

Профессионал своего дела

Вожатская работа, бесспорно, интересна. Но на одном желании и энтузиазме многого не сделать. Не хватит сил, энергии и времени. Вожатый-профессионал ра-

ботает рационально, минимизируя время на рутинную работу, оставляя силы на творчество. Профессиональные требования к вожатому описаны в профессиональном стандарте «Вожатый». Чтобы быть вожатым-профессионалом, нужно:

1. Знать, понимать и разделять государственные основы воспитания детей в Российской Федерации.

2. Знать возрастные особенности детей, нормативно-правовые документы, обеспечивающие деятельность вожатого, нормативные требования безопасности жизни и здоровья детей, особенности работы с детьми с ограниченными возможностями здоровья.

3. Уметь общаться с детьми, найти подход к каждому ребёнку, создать комфортную и безопасную среду для инициативы, творчества и реализации интересов и способностей детей.

4. Уметь организовывать деятельность детского коллектива на принципах самоуправления и совместной деятельности детей.

5. Владеть различными формами и приёмами работы для организации интересной и познавательной деятельности с детьми.

6. Владеть методами диагностики и анализа: уметь видеть воспитательную целесообразность всех дел, критически оценивать свою работу.

7. Владеть элементами туристской, актёрской, танцевальной, оформительской деятельности.

8. Уметь оказать первую доврачебную помощь.

Стержень вожатской работы — это совместная и интересная деятельность с детьми, в которой рождаются ценностно-ориентированные идеи совместных дел и действий, складываются доверительные и уважительные отношения. Именно такая деятельность воспитывает и развивает личности ребёнка, в этом главная идея и цель работы вожатого с детьми. Творчество в такой деятельности выступает как образ и стиль взаимодействия вожатого и детей, которые учатся быть творцами себя, своих отношений с миром,

отвечать за свои мысли, действия и поступки, учатся быть архитекторами своей жизни. Творческое начало создаёт возможности быть активными и неравнодушными, уметь быстро ориентироваться в обстановке, творчески решать планируемые и спонтанные задачи, выстраивать взаимоотношения со сверстниками, согласовывать совместные действия.

Безусловно, вожатому необходимо понимать, как это организовать, как создать продуктивную коммуникацию в группе детей, как уйти от усталости и скуки, как поддерживать инициативу и помочь достичь успеха, как совместно с детьми спланировать интересные и полезные дела и организовать их, как поддерживать дисциплину в отряде и избегать ссор и конфликтов. И в этом случае методическая компетентность вожатого становится исходным «капиталом» для успешной работы.

Что же такое «методическая компетентность»? Входит ли в это понятие знание наизусть доброй сотни методов? Или же это умение выбрать из сотни методов единственный, который подходит к конкретной ситуации? А может быть, это искусство преобразовать педагогический процесс таким образом, чтобы он идеально соответствовал уникальным условиям? Чтобы осмыслить это комплексное понятие, начнём с самого начала.

В широком понимании метод — это способ достижения цели, совокупность приёмов решения задачи. Под методикой в одном из ее значений понимают совокупность методов, которые складываются в цепочку, таким образом организуя взаимодействие всех участвующих в совместной деятельности.

Все методы и методики были когда-то кем-то изобретены. Как рождается методика? Представим себе это так: у будущего автора методики возникает чувство неудовлетворения от используемого способа и результатов, к которым пришли ребята в процессе взаимодействия. В ходе размышления об этом у автора вырисовывается за-

дача по изменению подходов использования методического инструментария. Именно в этот момент начинается творческий поиск средств и способов модификации уже имеющейся методики или разработки новой.

Главная особенность разработанной кем-либо методики заключается в её воспроизводимости.

Методики возникают из потребностей конкретной ситуации, но не исключено, что применение той же самой методики будет столь же целесообразно в другом контексте. В результате отработки, «отшлифовки» полученные методики становятся тем инновационным продуктом, который могут использовать другие коллеги.

Но каждый раз, когда вожатый использует какую-либо методику, он адаптирует её к конкретным условиям, учитывает особенности детей и конкретного детского коллектива. Без этого невозможно: нет одинаковых детей, одинаковых вожатых, одинаковых условий и педагогических ситуаций. Поэтому любая педагогическая деятельность изначально творческая.

Формальное применение методик не позволяет достичь предполагаемого результата, но и приводит вожатого к ложному выводу о «негодности» методики. Решение одно — осваивая методику, вожатому необходимо в ней хорошо разобраться и использовать с умом. В этом и заключается методическая компетентность — готовность и способность решать профессиональные задачи на основе освоенных профессиональных знаний и умений.

Таким образом, у каждого вожатого будет свой методический почерк, который формируется исходя из личности самого вожатого, его интересов, характера и опыта работы. При этом в основе этого почерка — методическая компетентность, позволяющая эффективно подбирать стратегии своей педагогической деятельности.

КАЧЕСТВА ВОЖАТОГО

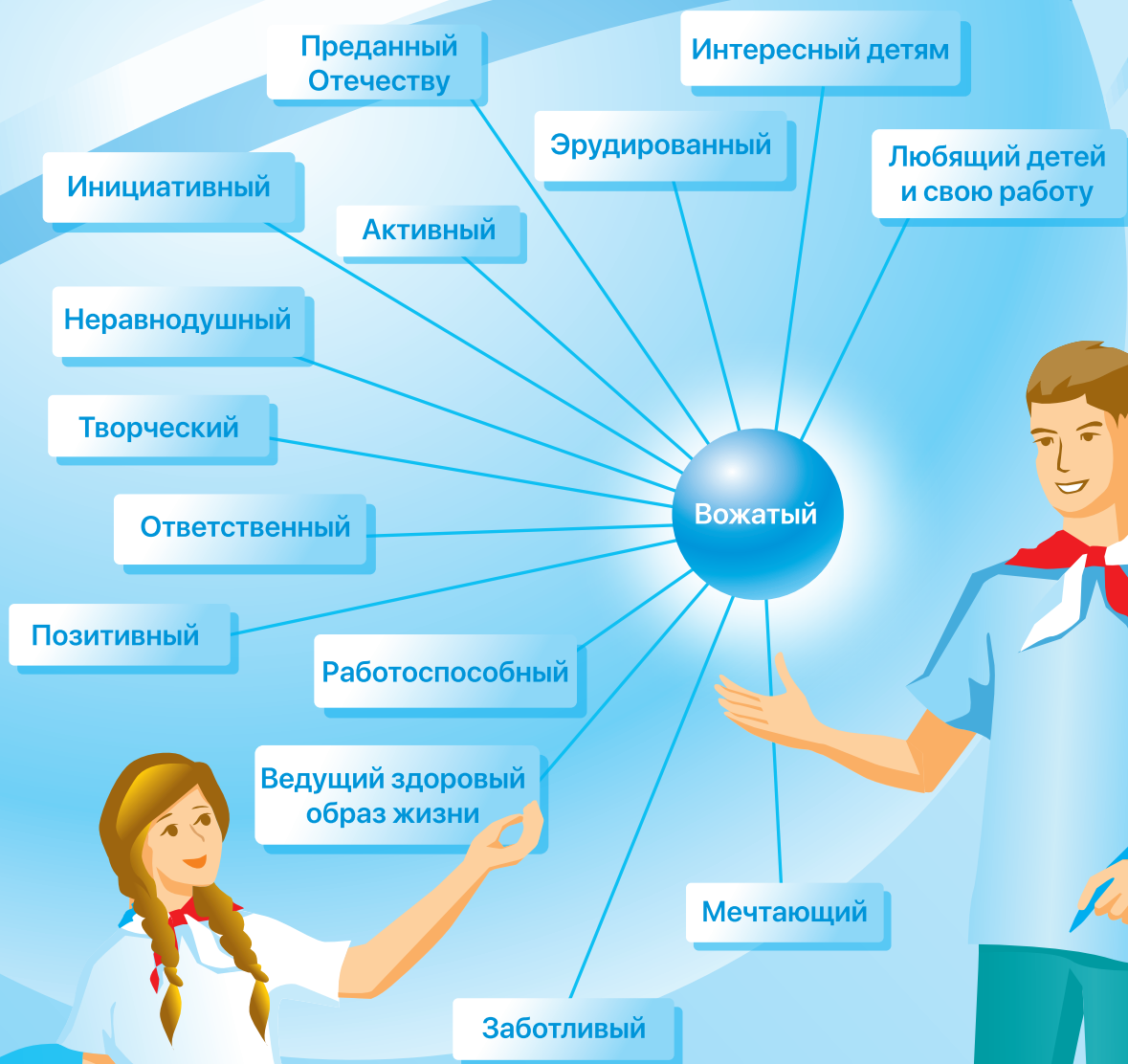

**Опыт
вожатых
детских центров
России**



ОЛЕЙНИКОВ ИЛЬЯ ВЛАДИСЛАВОВИЧ

Воспитатель детского лагеря
«Лазурный» Международного
детского центра «Артек»

Вожатый детского лагеря «Речной»
Международного детского центра
«Артек» (2018 г.), призёр конкурса
«Лучший вожатый «Артека»,
трёхкратный победитель
в номинации «Лучший
медиапедагог» среди медиавожатых
МДЦ «Артек».

Педагогическое кредо: «Никогда не опускай руки, иначе рискуешь это сделать за минуту до того, как произойдёт чудо».

Профессиональные интересы: меняются с течением времени и накоплением профессионального багажа. К ним относится мотивация детей, которая оказывает влияние на их дальнейшее развитие.

Рецепт педагогического счастья: вера в себя, любовь к детям и к жизни.

Настольные книги: «Мартин Иден» Д. Лондона и «Старик и море» Э. Хемингуэя.

С лета 2020 года я работаю в детской морской флотилии «Артека», занимаюсь с детьми морской деятельностью. Для выхода в открытое море важна не только работа над самим собой, но и командная работа, командный дух. Вот несколько упражнений, которые я использую в своей работе для сплочения коллектива, создания доверительных отношений.

Упражнения для сплочения коллектива

Упражнение «Прямой узел»

Дети встают в круг и связывают свои репшнуры (верёвки) с двух концов прямым узлом, затем натягивают большой круг из верёвки и опираются на него, не падая. Вожатый объясняет, что весь отряд связан одним узлом, все держатся за друг друга, и это помогает им устоять. Но стоит развязаться лишь одному узлу, упадут все. Так же и в отряде все должны быть едины. Если один человек будет работать меньше или не будет работать совсем, это повлияет на весь отряд.

Упражнение «Три вопроса»

В детском лагере в организационный период вожатый проводит беседу с детьми, в которой они отвечают на три вопроса: что я хочу получить от этой смены? Что я могу дать отряду в этой смене? Чего я боюсь в этой смене? После того как все дети высказались, на эти вопросы

отвечают и вожатые. Это упражнение очень помогает детям раскрыть свои эмоции и страхи в самом начале смены, осознать их. Подводя итог, вожатый акцентирует внимание на том, что страх перед неизвестным и негативные эмоции часто сопровождают нас, особенно в незнакомой среде, но дружба и совместная деятельность помогают бороться с ними и обязательно их побеждать.

Упражнение «Единство непохожих»

В детском лагере в организационный период важно с самого начала выстроить позитивное взаимодействие в детском коллективе и найти какие-то простые и объединяющие ребят вещи. Для того, чтобы найти это сходство, а ещё – открыться для ребят по-новому, узнать что-то новое, неожиданное о ребятах их отряда вожатый предлагает всем встать в круг. Затем просит выйти в центр круга одного добровольца. Доброволец выходит в центр круга и говорит о каком-то своём увлечении, например: «Я люблю собак», или «Я увлекаюсь шахматами». Тот, кто разделяет его интересы, подходит к нему, берёт его за руку, и в свою очередь говорит: «Я люблю...». Таким образом образуется цепочка. В завершении последний участник берёт за руку первого, и круг замыкается.

Упражнение «Спиной к спине»

В командной работе очень важны коммуникативные навыки, особенно умение слушать другого. Я использую в своей работе упражнение, которое позволяет наглядно продемонстрировать ребятам, как это важно.

Для этого необходимо разделить отряд на пары. Каждую пару нужно посадить спиной к спине. Одному ребёнку в каждой паре выдаётся маркер (фломастер) и бумага, а другому ребёнку – изображение какого-нибудь предмета, который достаточно просто нарисовать (например, это может быть машина, солнце, цветок, яблоко). Ребёнок, который видел изображение, должен описать его своему напарнику, но при этом не называть сам предмет. Можно описывать форму,

размер и текстуру, но нельзя сказать, например, «Нарисуй дом». А второй ребёнок, внимательно слушая описание, должен этот предмет нарисовать. Когда все рисунки будут готовы, можно устроить их презентацию и сравнить с оригинальными изображениями. Обычно это вызывает много смеха и позитивных эмоций. В завершение важно обсудить, насколько сложно было справляться с заданием тем, кто слушал и тем, кто рисовал. Это упражнение также даёт ребятам возможность проявить эвристическое мышление, найти нестандартный способ вербального описания изображения.

Игровой приём «Якорь истинных моряков»

Часто я использую простой и наглядный приём, который помогает детям форсировать собственные личные достижения, поддерживать самодисциплину и дисциплину в коллективе. В игровой комнате морского отряда висит большой якорь. Прикоснуться к этому якорю могут только истинные моряки, которые прошли весь путь, «ощутили на себе тяжесть весла» и завоевали море. Дети понимают, что это право нужно заслужить, и на протяжении смены стремятся к этому. Это существенный элемент игрового стимулирования, который играет важную роль для детей. Наверное, в вашей школе или лагере есть такие талисманы или символы. Смело используйте их!





МАТВЕЕВА АЛЕКСАНДРА ОЛЕГОВНА

Вожатая детского лагеря
«Лесной» Международного
детского центра «Артек»

Педагогическое кредо: «Кто хочет, тот ищет возможности, кто не хочет — ищет причины». В работе с детьми и подростками нет ничего невыполнимого. Не существует оправданий, чтобы сдаваться. Ведь возможно найти решение любой задачи, важно просто захотеть и начать действовать.

Профессиональные интересы: приобретение социокультурного опыта и личное самоопределение, воспитание в детях нравственности с помощью творческих дел, постановок педагогических спектаклей, размышления вместе с детьми над значимыми и глубокими вопросами.

Профессиональные ориентиры: И. Г. Песталоцци и его учение о нравственном образовании ребёнка, в котором «развитие ума и руки должно быть подчинено развитию сердца», а особая роль принадлежит «внутреннему созерцанию», восприятию ребёнком своих собственных впечатлений, связанных с состоянием души.

Рецепт педагогического счастья: понимание и человечность, бесконечное желание помочь ближним, содействуя их выходу из зоны комфорта, приобретению нового опыта и обучению самостоятельному анализу собственных действий.

Настольная книга: приключенческий роман «Два капитана» В. А. Каверина.

Творчество — это неизменная составляющая жизни вожатого, ведь с его помощью можно строить свою профессиональную деятельность, научиться видеть и успешно развивать индивидуальные способности каждого ребёнка. А ещё творчество — это противовес шаблону и штампу, развитие эвристического мышления, способность генерировать интересные идеи, расти как личность.

Вожатые часто сталкиваются с тем, что нужно срочно подготовить творческий номер, но как сделать это не только быстро, но и качественно, интересно, чтобы всем детям понравилось и они смогли чему-то научиться? Вот несколько советов.

6 советов о том, как подготовить классный творческий номер

1. Необходимо грамотно определить идейно-тематическую основу выступления. Что волнует и интересует детей? Если в сценарии будет поднята значимая для ребят тема, им обязательно захочется рассказать о ней зрителю. Она будет способствовать и активному восприятию действия, позволит каждому как бы стать его участником.

2. Для того, чтобы сценарий был интересным, не распадался на отдельные эпизоды, необходимо в качестве стержня найти единый сюжетный ход — основное событие, которое будет связующим звеном между всеми частями сценария. Можно добавить в сюжет конфликт между людьми или внутренний конфликт человека. Важно, чтобы история не была скучной. Внесите в сценарий мораль, чтобы всё происходящее несло смысл и могло чему-то научить как людей на сцене, так и тех, кто за ними наблюдает.

3. Как сделать номер красивым и увлекательным? Проработайте каждый момент сценария, заполните пространство сцены. Старайтесь чаще использовать истории, смену действий, неожиданные повороты или шутки. Не забудьте про фоновую музыку. Она всегда делает выступление лаконичным и гармоничным. Как её правильно подобрать? На репетиции задумайтесь: какие чувства и эмоции вызывает у вас конкретный момент на сцене? Берите соответствующую эмоциям фоновую музыку (лучше без слов, чтобы не мешать ребятам на сцене).

4. Никогда не пренебрегайте внешним видом. Постарайтесь подобрать костюмы в одном стиле. Можно попробовать сделать все элементы одежды в одной цветовой гамме: поработайте над каждой шляпой, пуговицей или ремнём. Если ребята-актёры будут едины внешне, это точно произведёт впечатление на зрителя!

5. Уважайте культуру сцены. Важно

уделить внимание не только сюжету и актерской игре, но и выходу, и уходу актёров со сцены, и их расположению на сцене, и поведению за кулисами. Помогите детям понять, что они настоящие актёры, которые во время творческого номера всегда внимательны, собраны и дисциплинированы.

6. Как сделать так, чтобы участвовали все дети? Творческий номер должен быть таким, чтобы в нём нашлось дело каждому! Изначально во время обсуждения идеи и подготовки к выступлению каждый ребёнок должен понимать свою конкретную задачу, видеть, что он важен в общем процессе и без него творческий номер не состоится.

Не забывайте о том, что только совместная работа взрослых и детей — залог успешно подготовленного и исполненного творческого номера. У ребят должен быть интерес к тому, что они делают. Они обязательно должны получить от этого положительные эмоции.

Не бойтесь экспериментировать, создавать новое, вкладывать свои чувства и эмоции в создание вашего творческого выступления. Верьте в детей и в их таланты, тогда у вас обязательно всё получится!





ЕРОХИН СЕРГЕЙ ВЯЧЕСЛАВОВИЧ

Советник директора
Международного
детского центра «Артек»
по организационно-
педагогической деятельности,
кандидат педагогических наук

Вожатый, методист, старший вожатый, начальник лагеря «Хрустальный» (1969-1982 г.), старший вожатый, начальник лагеря «Лазурный» (1982-1986 г.), помощник начальника Главного управления по кадрам, быту и режиму (1987-1989 г.), заместитель генерального директора МДЦ «Артек» по учебно-воспитательной и организационно-педагогической деятельности (1989-2006 г.).

Педагогическое кредо: личное приобщение и приобщение коллег и воспитанников к лучшим примерам взаимоотношений, к реализации обретения лучших образцов человеческих достижений.

«Пусть будет паролем для жизни навек:
Талант, красота и наш Человек!»

Профессиональные интересы: педагогика «Артек» и творчество как составная профессионализма вожатого, потребность и способность к творческой самореализации, самовыражению; освоение лучших педагогических достижений коллег, соратников и педагогической общественности «Артека»; создание условий для освоения коллегами теорий педагогики и достижений практической деятельности «Артека»; принятие и реализация в работе Центра передовых достижений педагогических организаций страны.

Рецепт педагогического счастья: при безусловном обеспечении права каждого на развитие и свободу самовыражения создавать условия и возможности для цивилизованных, грамотно построенных форм общения. Обеспечение такой психологической атмосферы, которая способствовала бы проявлению и развитию лучших качеств педагогов, их способностей и устремлений. Организация такой деятельности, в которой они получили бы возможность соприкосновения с лучшими образцами и достижениями мировой культуры, искусства, науки, образования. Собранные воедино духовный потенциал «Артека», его традиции в отношении педагога к своей профессии и предмету своего труда — кодекс чести педагога и рецепт педагогического счастья!

Настольная книга на протяжении многих лет: роман-эпопея Льва Николаевича Толстого «Война и мир», который открыл для меня огромный потенциал истории, чести, достоинства и верности своему Отечеству.

Умение анализировать для вожатого — очень важное и далеко не простое дело. Демонстрировать это умение ему придётся

очень часто, прежде всего в педагогическом дневнике, а также публично — в разговоре с коллегами, на педагогических советах. Научиться грамотно анализировать, делать выводы, намечать перспективы — это уверенные шаги к педагогическому мастерству.

Умелое включение детей в совместный анализ события, ситуации, прожитого дня — очень важный компонент мастерства вожатого. Всякая конкретная методика проведения совместного анализа будет шире и глубже тех схем, которые приводятся здесь и являются необходимым минимумом работы вожатого. Талантливый вожатый сумеет найти свой, только ему присущий стиль и метод проведения анализа событий с детьми.

Основные требования к анализу дня или дела

1. Перед тем, как начать анализ дня или дела, подумайте о настроении детского коллектива на предстоящую работу. Это может быть песня, содержательно связанная с предстоящим разговором, ваша продуманная речь или несколько тренировочных упражнений. Если анализ проводится вечером, замечательную атмосферу открытости и доверия создаёт костёр или свеча.

2. Кратко напомните ребятам основные правила общения: высказываются все по очереди; когда говорит один — остальные внимательно слушают, не перебивают. Мнение каждого участника анализа важно и ценно.

3. Роль вожатого — направляющая. Он ведёт обсуждение, «держит» его содержание, тон и ритм. При этом он является равноправным участником анализа и может, наряду с ребятами, высказать свою точку зрения. Однако важно, чтобы вожатый не занимал в разговоре активную позицию, чтобы его точка зрения не была доминирующей.

4. Любой анализ всегда рассматривает суть явления: не столько что произошло, а почему произошло. И если на первых порах вы

ставите перед детьми вопросы, понравилось или не понравилось, то впоследствии следует усложнить задачу: почему получилось хорошо? Почему нас постигла неудача? Что и как надо делать, чтобы получилось хорошо? Зачем мы что-то делаем? Кому от этого хорошо? Какими мы видим себя? Как стать лучше?

5. Любой анализ должен быть доброжелательным, вызвать желание и стремление детей принять участие в нём. Даже если детский коллектив постигла неудача, найдётся что-то хорошее, за что детей можно похвалить. Провалившееся дело — урок на будущее.

6. Не стоит незначительные организационные проблемы, которые можно решить в течение дня, переносить на вечернее подведение итогов.

7. Анализ не должен выражаться общими фразами (например, «всё было хорошо»). Разговор должен быть конкретным, надо называть имена ребят, принципиально и честно говорить о проблемах.

8. Подводя итог общего разговора, вожатый помогает ребятам определить ближние и дальние перспективы. Перспективы должны быть радостными!

9. Важно обозначить чёткие и выполнимые задачи при проведении анализа, тогда он станет важнейшим условием движения к самовоспитанию и саморазвитию.





КОЧЕГАРОВ ЕВГЕНИЙ СЕМЁНОВИЧ

Музыкальный руководитель
детского лагеря «Янтарный»
Международного детского
центра «Артек»

Вожатый детских лагерей
«Алмазный», «Озёрный»,
«Хрустальный», «Янтарный»
(1973–1985 г.), культурорганизатор,
педагог по музыкальному
воспитанию, музыкальный
руководитель детских лагерей
«Кипарисный», «Лазурный»,
«Озёрный», «Янтарный»
(1985–2020 г.).

Педагогическое кредо: «Педагог без любви к ребенку — всё равно что певец без голоса, музыкант без слуха, живописец без чувства цвета».

Профессиональные интересы находятся в поле музыкального наследия Центра: изучение и обобщение материалов песенного творчества «Артека»; создание артековских песен, сборников, игровых музыкальных программ для артековцев; преподавательская деятельность в школе педагогических работников и в центре непрерывного профессионального развития работников системы образования МДЦ «Артек», популяризация песенных традиций в социальных сетях.

Рецепт педагогического счастья прост: семья и любимая работа.

Вот уже много лет **моя главная книга** — «Когда поёт Артек», одним из авторов которой я являюсь, сейчас продолжаю работу над новым, дополненным изданием книги.

В работе с детьми и взрослыми любых возрастов использую множество песен и стихов, в том числе и авторских. С радостью делюсь ими с вами, дорогие друзья!

Стихотворные тексты для работы с детьми

Размышления о музыке

Известно, философы — мудрые люди,
Особенно жившие очень давно.
Научных трактатов касаться не будем,
Понять их не всем в этом мире дано.
Но всё, что касается общей проблемы
О том, как воспитывать наших ребят,
В трактатах тех древних затронуты темы,
О музыке многие там говорят.

Цель музыки — трогать сердца наших ближних,
Греть душу, огонь из неё высекать.
Она вызывает хорошие мысли

И с музыкой легче по жизни шагать!
Бывает, нельзя что-то выразить речью —
На помощь придёт музыкальный язык.
Нас музыка часто спасает и лечит,
Она совершенна, как таинство книг.

Сказал Аристотель ещё в прошлой эре,
Что музыка очень важна для души,
Она формирует характер и веру,
Её любят взрослые и малыши.
Она глубоко проникает в сознание,
Она помогает идти нам вперёд,
Она — сострадание, она — ожидание,
И даже слышна в тишине между нот!

Вожатым посвящается

Есть разные страны на нашей планете,
Но есть среди них всех чудесней одна,
Её знают взрослые, любят все дети,
«Артек» — ты курносого детства страна!
Гора здесь большая от бед охраняет,
И едут ребята сюда вновь и вновь.
Здесь душу и сердце нам всем согревают
Надежда и Вера, Мечта и Любовь!
«Артек» — это бренд, это мощь, это сила,
Кто здесь побывал, полюбил навсегда.
Со всех уголков современного мира
За опытом дружбы стремятся сюда.
«Артек» — звёздный час для детей и вожатых,
Собрались мы вместе на крымской земле.
Наш Мишка проснулся от песен крылатых,
И птицы, как дети, поют на заре!
Пусть песни разносятся звонко и чисто,
Как в старые добрые те времена,
Когда всех будил громкий голос горниста,
И вторила эхом морская волна...

Как в доброй артековской песне поётся,
Народ есть особый — вожатский народ.
Он цели своей непременно добьётся,
Всегда он по жизни шагает вперёд!
Мы верим: вожатые этого года
В артековской жизни оставят свой след.
Меняется всё — настроенье, погода,
Но знаем — главное вожатого нет!

На этих плечах — и парней, и девчонок —
Мы держим нелёгкой профессии груз.
Здесь всё по науке: ВОЖАТЫЙ, РЕБЁНОК.
У нас даже был свой артековский ВУЗ!

Мы любим учиться, и всё нам по нраву:
Читать, декламировать, петь, танцевать,
Спектакли играть, и с гирляндой Славы
Чтить память героев, и маршем шагать!
Мы знаем: полезные знания эти
Нужны для работы, без них — никуда!
Умеет вожатый — научатся дети,
Так было, так есть и должно быть всегда!
И каждая новая детская смена
В «Артек» приезжает с надеждой большой,
Что встретят вожатые их непременно
С улыбкой, с любовью и доброй душой!
Для всех нас «Артек» — это лучшая школа,
И каждому нынче хотим пожелать
Любить наш «Артек», быть успешным, весёлым,
Традиции помнить, крепить, продолжать!!!





МИРОНЕЦ ОЛЬГА ГЕОРГИЕВНА

Консультант Пермского
регионального отделения
межрегиональной
общественной организации
«Содействие детскому
отдыху», кандидат
педагогических наук

Выпускница школы пионерских
вожатых Всероссийского пионерского
лагеря «Орлёнок» (1982 г.);
вожатая, старшая вожатая дружины
«Комсомольская»
(1982-1984 г.); учитель школы,
заведующая центральным
методическим кабинетом,
руководитель сектора подготовки
и переподготовки кадров
Всероссийского пионерского лагеря
«Орлёнок» (1984-1989 г.)

Педагогическое кредо: педагог
и врач – самые близкие к человеку профес-
сии. Главное – не навреди!

Профессиональные ориентиры:
нельзя подвести своих наставников – Ста-
ля Анатольевича Шмакова, Веру Петровну
Бедерханову, Сергея Ивановича Панченко
и многих других. Нельзя забывать своих уче-
ников. Важно много работать по сохранению
вожатских традиций, развитию профессио-
нального сообщества.

Рецепт педагогического счастья
подарен первой учительницей Аммосовой
Галиной Михайловной: вдохновляйте! Жизнь
измеряется любовью!

Настольные книги: «Духовно-нрав-
ственное воспитание» священника Дмитрия
Смирнова, «Мысли о жизни. Письма о до-
бром» Д.С. Лихачёва, сборник повестей В.П.
Крапивина, стихи А.А. Тарковского.

В жизни есть много поводов для счастья:
любимая работа, верные друзья, радость от-
крытий. А ещё бывают минуты тревог, сомне-
ний, раздумий. Многое отразилось в стихах,
которыми рада поделиться.

Стихи для вожатого детского лагеря

Есть на свете много городов,
Но один никто не забывает –
Город Детства, город Добрых снов,
Там зимой ромашки расцветают.
Там из радуги построены мосты,
Там клубникой пахнет и цветами,
Там волшебные сбываются мечты...
Вы, конечно, в этом городе бывали.
Там тянулось лето круглый год,
Все обиды быстро забывались.
Мы вышли все из городских ворот,
Из детства вышли, но не возвращались.

Российский флаг

Трёхцветный флаг республики моей
Вверх по флагштоку медленно всплывает.
И нет значительней его, и нет сильней,
И строй в молчанье строгом замирает.
Российский флаг – дыхание весны
И отсветы далекой ратной битвы.
Три символа, три цвета сплетены
И на века в едином стяге слиты.

В нём белый цвет – сиянье чистоты,
Знак вечности, знак силы и победы.
В полях российских так снега чисты
И так же храмы осияны светом.
Багровым цветом полоса горит –
То память о минувшем лихолетье.
Взгляни! А может, то рассвет разлит,
И ты грядущего преемник и наследник.

Цвет неба – цвет морей и васильков,
И цвет мечты неотразимо синий!
Всплывает флаг российский трёх цветов –
Опора, сила, мощь моей России!

И всё-таки вожатство неизменно!
Сравнения, упрёки – ерунда!
За годом год, за пересменой – смена,
А на отрядах – молодость всегда!

Зелёная, смешная, непокорная,
Небрежная, лихая на слова,
Не всё умеющая в деле, но упорная,
В конечном счёте молодость права!

Они другие. Пусть немного злее,
/но в нашей жизни не всегда уют/
Они умнее. Тоньше. И мудрее.
Они по-своему и верят, и поют.

И любят! Как умеют! Не иначе!
И в тишине мечтают по ночам
О будущем. О счастье. Об удаче.
И, слава Богу, в чём-то верят нам.

Пройдёт, конечно, протечёт и это...
Чужие дети, нервы, слёзы – мрак!
Нелёгкое сложилось нынче лето:
Совсем не там, не с теми и не так!..

Порой в душе такое раздраженье,
Что хочется всё бросить и бежать!
И всё же... Было правильным решенье:
Попробовать, почувствовать, понять.

Вдруг ощутить, что в жизни всё непросто
И не измерить опыт суммой лет.
Есть мир детей. И есть пространство взрослых.
Они к нам вхожи. А вот мы к ним – нет...

И столько нужно доброй, мудрой силы,
Чтоб свет души во взгляде пронести,
Чтоб каждый день был больше, чем счастливым,
Чтобы хотелось петь, летать, расти!..

Чтоб на закате – утра ожиданье
И снова дети! В сотый раз! Опять!
... Вожатство – это дар нерасставанья!
И нестаренья. Вечности печать.

Я люблю этот лагерь! Действительно:
Сколько судеб и лет пробежало...
«Штормовой», «Комсомольский», «Стремительный»,
Как и прежде, стоят у причала.
Заменили палатки на домики,
Не звучат позабытые горны,
Но по-прежнему «Солнечный» дорог мне,
«Звездный» снится, и снится «Дозорная».
Мы, наверное, очень счастливые!
Сколько прожито, пройдено вместе!
Не всегда времена справедливы к нам,
Но останется дружба и песня!



ДРОВАЛЁВА ЕЛИЗАВЕТА ЮРЬЕВНА

Заместитель начальника
по образовательной
работе детского лагеря
«Олимпийский»
Всероссийского детского
центра «Орлёнок»

Вожатая детского лагеря
«Юнармеец» (2021 г.), вожатая,
старшая вожатая детского лагеря
«Олимпийский» (2022 г.), призёр
конкурса вожатского мастерства
«К вершинам мастерства» ВДЦ
«Орлёнок» (2022 г.)

Педагогическое кредо: лучший пример — личный пример.

Профессиональные интересы: активные и интерактивные методы обучения, лидерство и командообразование, анализ и рефлексия в педагогической деятельности.

Профессиональные ориентиры: педагогические идеи и концепции великих отечественных педагогов — концепция коллективно-творческого воспитания И. П. Иванова, направленная на улучшение совместной жизни; идея педагогической поддержки через процесс индивидуального развития и саморазвития личности О. С. Газмана; концепция самоопределения личности и поиска собственного «я» А. Н. Тубельского; культурно-историческая концепция Л. С. Выготского, согласно которой движущей силой психического развития ребёнка является обучение.

Рецептом педагогического счастья считаю ответственный подход к делу и радость творчества в работе с ребятами.

В настоящее время на моём рабочем столе прочно обосновались **книги** с описанием теории решения изобретательских задач (ТРИЗ) советского писателя и изобретателя, основателя ТРИЗ Генриха Сауловича Альтшуллера.

Вожатый, даже самый опытный, довольно часто испытывает тревогу от возможных серьёзных разговоров с детьми, во время которых можно услышать неудобные, каверзные вопросы. В буквальном смысле некоторые детские вопросы могут завести отрядного вожатого в тупик. Конечно, умение быстро отреагировать на такие вопросы и дать краткий или развёрнутый ответ приходит с опытом. Главное — не уходить от этих вопросов.

Как научиться отвечать на подобные вопросы детей, перестать бояться таких разговоров и тем самым укрепить их доверие к себе?

Я советую придерживаться пяти правил, которые позволят вожатому не потерять самообладание при любом разговоре с ребёнком.

5 правил для сохранения самообладания

1. Не называйте вопросы неприличными, неправильными, это только подогреет интерес ребёнка.

2. Подбирайте слова, понятные ребёнку, объясняйте максимально доступно до тех пор, пока он не будет удовлетворён вашим ответом и ему не станет все понятно.

3. Не показывайте своего смущения или неловкости от вопроса.

4. Разговаривайте спокойно, не переходите на повышенный или пренебрежительный тон, при необходимости побеседуйте с ребёнком наедине.

5. Не стоит игнорировать вопрос ребёнка, если он оказался для вас неожиданным или неловким. Лучше сказать, что вы обязательно дадите ответ, только сначала вам необходимо подумать. Вот несколько примеров таких вопросов и возможных ответов.

Вопрос ребёнка: почему мама говорит, что я красивый, а ребята в отряде так не считают?

Возможный ответ вожатого: интересный вопрос. Я думаю, что у всех разные представления о красоте, кому-то нравятся блондины, кому-то брюнеты. Это как фильмы или книги: одним нравятся приключения, другим — комедии. Что не говорит о том, что комедии лучше, или наоборот. Просто симпатии у всех разные. Если бы всем людям нравилось одно и то же, то мы давно стали абсолютно идентичными, как роботы. Мне ты очень нравишься, у тебя большие голубые глаза и замечательная улыбка. Но я уверена, что любого человека делают красивее добрые и правильные поступки: доброжелательное общение, честное поведение в разных ситуациях, готовность прийти на помощь.

Вопрос ребёнка: почему я должен дежурить по столовой? Я не хочу убирать за всеми.

Возможный ответ вожатого: это очень важный вопрос, давай попробуем ответить на него вместе. Только заботясь друг о друге и прикладывая общие усилия к благополучному существованию, человечество смогло выжить и выйти на такой уровень развития. Поэтому, как и в семье, как и в стране, у нас в лагере принято заботиться об окружающих и помогать всем. А дежурство по столовой — это как раз то правило, которое позволяет это делать: дежуря по столовой, ты освобождаешь время других и приводишь в порядок территорию столовой с точки зрения чистоты и эстетики. А завтра, во время дежурства другого человека, это свободное время и возможность приходить и есть за чистыми, убранными столами будет у тебя. Представь, что будет, если все ребята откажутся выполнять правила и трудовые поручения? В лагере исчезнет порядок, образуется хаос и будут нарушены права одних ребят за счет вседозволенности в поведении других.

Вопрос ребёнка: вы говорите, что мы должны быть самостоятельными и взрослыми, и сами противоречите себе, навязывая нам всякие правила: не гулять за пределами лагеря, не купаться одному, соблюдать режим дня и так далее.

Возможный ответ вожатого: это отличный вопрос! Я рад, что ты затронул эту тему. Как тебе кажется, что такое быть взрослым? Правильно, это, прежде всего, способность позаботиться о себе, способность брать ответственность за свои поступки, уметь оценивать ситуацию, прогнозировать её. Давай порассуждаем, что может произойти в перечисленных тобой случаях (рассуждают). Вот видишь, мы приходим к выводу, что не гулять за пределами лагеря, не купаться одному и соблюдать режим дня — это как раз очень взрослое поведение, а если ты сможешь это регулировать сам, без моих напоминаний и замечаний, то это точно самостоятельность и взрослость. Я рад, что мы с тобой можем разговаривать по-взрослому, давай будем стремиться действовать так всегда.



ЧАЛЕНКО АНАСТАСИЯ НИКОЛАЕВНА

Заместитель начальника
по научно-методической
работе детского лагеря
«Олимпийская деревня»
Всероссийского детского
центра «Орлёнок»

Вожатая детских лагерей
«Штормовой», «Звёздный» (2020-
2021 г.), заместитель начальника
по научно-методической работе
детского лагеря «Штормовой»
(2021 г.), победитель конкурса
вожатского мастерства «К вершинам
мастерства» ВДЦ «Орлёнок»
(2022 г.)

Педагогическое кредо: для того, чтобы воспитывать других, важно быть примером любви к своему делу.

Профессиональные интересы: изучение детской практической психологии, педагогики Всероссийского детского центра «Орлёнок» с его успешным опытом применения механизмов развития детского коллектива и личности подростка, получение новых знаний и обобщение собственного опыта в работе с детьми разных возрастных категорий.

Рецепт педагогического счастья: вера в успех любого профессионального начинания и стремление к качественному результату своей работы.

Настольные книги: «День за днём в жизни вожатого» С. И. Панченко и «Как любить ребёнка» Я. Корчака.

История отечественной педагогики очень богата. Многие выдающиеся её представители оставили нам мысли, очень часто являющиеся для меня подсказками. Некоторыми из них я пользуюсь в работе с коллегами-вожатыми, чаще — с напарниками, другие помогают мне при общении с детьми.

Среди этих мыслей-подсказок есть те, которые определяют для меня ключевой смысл вожатской деятельности. Возможно, они также кому-то будут полезны в качестве ориентиров в вожатской работе.

*«Каждое мгновение той работы,
которая называется воспитанием, — это
творение будущего и взгляд в будущее».¹*

*Василий Александрович
Сухомлинский*

Вожатый в своей работе должен понимать, что каждое его действие и слово формирует человека и влияет на его будущее. Он должен постоянно задавать себе вопросы: зачем? Что будет, если я это сделаю (сыграю в игру, поговорю с ребёнком, сделаю замеча-

ние, похвалю)? Как моё высказывание и действие поможет ребёнку?

*«Воспитывая детей, нынешние родители воспитывают будущую историю нашей страны, и значит, и историю мира».*²

Антон Семёнович Макаренко

Это значит, что каждый день моей вожатской работы будет иметь отголосок, отражение через шесть-семь или нескольких десятков лет в жизни будущих взрослых людей, в жизни моей страны и, может быть, всего мира. И на мне уже сегодня лежит ответственность за это близкое или далёкое будущее.

*«Для того, чтобы воспитать человека, годного для будущего, стоящего впереди настоящего поколения, надо воспитывать его, имея в виду идеально совершенного Человека. Только тогда воспитанник будет достойным членом того поколения, в котором ему придётся жить».*³

Лев Николаевич Толстой

В работе вожатого важно и нужно не только самому иметь ориентиры и идеалы для подражания, но и знакомить с ними детей. А для этого вожатый должен знать историю своей страны, родного края, достижения соотечественников, ориентироваться на эти примеры в своей повседневной работе и в жизни и быть готовым стать таким примером для своих ребят.

*«Ребёнок, подросток, а тем более молодой человек, может не только усваивать опыт, но и создавать новый, отвечающий новым историческим условиям, — ребёнок более восприимчив к изменениям».*⁴

Игорь Петрович Иванов

Рядом с вожатым в разное время много разных детей. В своей работе вожатый должен не делать что-то по шаблону, стараясь повторить уже сделанное, а придумывать новое, интересное. Для того, чтобы ребёнок впитал в себя как можно больше, как можно большему научился, вожатому нельзя ребёнка обделять, ограничивать в его пробах.

Думаю, что все эти высказывания объединены мыслью о том, что фундаментальные жизненные ценности воспитываются с детства. Эти ориентиры дети получают от взрослых, от тех, кто ведёт их за собой в будущую взрослую жизнь. При этом важно, чтобы каждый ребёнок оставался индивидуальностью, имел возможность выбирать жизненную дорогу, добиваться собственным трудом исполнения своей мечты. В этом, по моему мнению, заключается самое главное в работе вожатого.



¹ Сухомлинский В.А. О воспитании. Москва: Политическая литература, 1982. 270 С.

² Макаренко А.С. Сочинения в семи томах. Том 4. Книга для родителей. М.: Изд-во Академии педагогических наук РСФСР, 1960. С.11

³ Цит. по: Гусев Н.Н. Л.Н. Толстой в его педагогических высказываниях. Электронный ресурс. Режим доступа: <http://tolstoy-lit.ru/tolstoy/public/gusev-pedagogicheskie-vyskazyvaniya/istochniki.htm>. // Л.Н. Толстой. «Круг чтения», вторая редакция, 1908. Изд. Сытина, 1911, т. I, стр. 31.

⁴ Педагогические труды академика И.П. Иванова. В 2 т. Т. 1. / сост. И.Д. Аванесян, К.П. Захаров. СПб.: Изд-во Политехн. ун-та, 2013. С.41



ФРИШМАН ИРИНА ИГОРЕВНА

Заместитель председателя
Международного союза
детских общественных
объединений СПО-ФДО,
директор научно-
практического центра
СПО-ФДО, доктор
педагогических наук,
профессор

Вожатая, старшая вожатая дружины
«Комсомольская» Всероссийско-
го пионерского лагеря «Орлёнок»
(1988-1990 г.)

Педагогическое кредо: следование девизам: «Твёрже шагай, вожатый, дорога твоя нелегка, пусть не иссякнет свежесть нашего Родника», «За Родину, Добро и Справедливость».

Профессиональные интересы: изучение феноменов детства и игры, особенностей разработки вариативных программ для постоянных и временных детских и подростковых объединений, формирование позитивных детско-взрослых общностей, лидерских и профессиональных команд в образовательной и просветительской сферах.

Профессиональные ориентиры: мысли, идеи, позиции педагогов и наставников, дарованных судьбой. С. И. Панченко — руководитель школы пионерских вожатых «Орлёнка» 1988 года, советник-помощник директора ВДЦ «Орлёнок» — образец просветителя, щедро передающий вожатым «Орлёнка» секреты профессионального мастерства. Е. Е. Чепурных — первый председатель СПО-ФДО. М. И. Рожков открыл волшебную дверь в науку. А. В. Волохов — действующий председатель Международного союза детских общественных объединений СПО-ФДО, непререкаемый авторитет. С. А. Шмаков — основоположник создания научной теории роли игровой основы деятельности детских коллективов. А. И. Тимонин — создатель Института педагогики и психологии Костромского государственного педагогического института имени Н. А. Некрасова, достойный пример директора и неутомимого труженика. В. Д. Ивлиев — начальник дружины «Комсомольская» Всероссийского пионерского лагеря «Орлёнок» (1985-1991 г.), мастер чудес жителей города «Комсомольский» и хранитель истории Комсомольского берега, вручивший крылья для жизненного полёта.

Рецепт педагогического счастья: принятие ситуации и правил игры, умения выигрывать и проигрывать, играть свою роль с удовольствием, верить в себя и не видеть препятствий в победе над собой, различать игровые и жизненные отношения к нравственным ценностям — то есть ингредиенты мира

детской игры. Тогда масштаб педагогического счастья будет соответствовать масштабу личности педагога и наставника.

Настольные книги: энциклопедии, хрестоматии, издания серии «Жизнь замечательных людей», книги В. П. Крапивина, К. Г. Паустовского, М. М. Пришвина.

Уверена, что вы разделяете мнение многих творческих людей о том, что выигрывает тот, кто играет.

Учитывая, что в игре должны удовлетворяться детские потребности, советую бережно подбирать формы коммуникации и взаимодействия, имеющие игровой характер или элементы развлечения. Играм надо учить постепенно, переходя от простейших к более трудным в зависимости от возраста участников.

Подвижные игры удовлетворяют потребности участников в движении, в ярких эмоциональных переживаниях.

Комнатные игры могут рассматриваться как способ занятия свободного времени, как форма активного отдыха. С их помощью развивается логическое мышление, сообразительность, зрительная память. Познакомьтесь с подвижными и комнатными играми, которые могут стать вашими палочками-выручалочками в работе с детским коллективом.

Игры на все случаи жизни

«Ты лети, весёлый мячик»

Участники стоят в кругу близко к друг другу. Мяч у ведущего. Он объясняет правила игры: мяч должен передаваться из рук в руки, не падая на землю до тех пор, пока участники хором говорят слова: «Ты лети, весёлый мячик, быстро-быстро по рукам, у кого остался мячик — тот доставит радость нам». После этого ведущий отправляет мяч по часовой стрелке, и тот, у кого в руках окажется мяч,

показывает, как именно он будет передаваться. Например — над головой, одной рукой, руками по плечам и так далее. Фантазия безгранична и радость тоже. Участники двигаются, оставаясь на одном и том же месте. Игра заканчивается, когда мяч снова оказывается у ведущего. Игра рассчитана на коллектив 15–20 человек. Вариантов этой игры множество, и всегда побеждает дружба.

«Я — красавец слон»

Участники стоят друг за другом. Ведущий объясняет правила игры: он подходит к первому стоящему участнику и задаёт вопрос: «Я весёлый, добрый слон (слонёнок), хочешь быть моими ушами?» Когда участник соглашается, ведущий переходит в конец стоящих друг за другом участников, а ставший «ушами слона» участник должен эти уши изобразить как можно смешнее и повторить вопрос следующему, стоящему за ним человеку, и перейти в конец группы участников, не переставая изображать уши слоника. Так под смех и радость «слоников» с разными ушами (движения показывают все участники по очереди) стадо добрых слонов движется вперёд до тех пор, пока ведущий снова не окажется в начале колонны. Можно играть в эту игру по-разному, главное — безопасно и не мешая окружающим (например, на отрядном месте или на пляже).

«Узнай песню по хлопкам»

Участники делятся на 3–4 группы. Каждая группа по теме, заданной ведущим, или по написанному на листочке названию песни должна прохлопать мелодию песни, а другие группы с трёх попыток должны догадаться, какая это песня. Кричать разрешается! Группа, песню которой после трёх попыток никто не угадал, может самостоятельно выбрать песню и прохлопать её мелодию.



ЕВОЧКО (ЦИКАРИШВИЛИ) ЕЛЕНА ВЛАДИМИРОВНА

Начальник научно-методического отдела Всероссийского детского центра «Океан», кандидат педагогических наук

Вожатая дружины «Штормовая» Всероссийского пионерского лагеря «Орлёнок» (1982-1983 г.); первая вожатая, старшая вожатая Всероссийского пионерского лагеря «Океан» (1984-1988 г.)

Педагогическое кредо: «Мы должны жить в соответствии с тем, чему учим».

Профессиональные интересы продиктованы поиском «прорывных» практик, ориентированных на будущее.

Профессиональные ориентиры: замыслы Павла Лукши (восемь футурологических компетенций), опыт А. А. Попова (социальные программы открытого типа), идеи М. Н. Невзо-

рова, где составляющими предпринимательства XXI века становятся интеллект и созидание.

Рецепт педагогического счастья — цепочка шагов: от простого к интересному, от интересного к сложному, от сложного к творчеству, от творчества — к саморазвитию и осознанию себя как личности!

Настольная книга: Леонтьев Д.А., Овчинникова Е. Ю., Рассказова Е. И., Фам А. Х. «Психология выбора»

Есть несколько очень важных понятий, которые выступают для меня своеобразными аксиомами в работе вожатого.

Пять вожатских аксиом

1. Ребёнок приходит в этот мир для того, чтобы стать счастливым. Если ты профессионал, помоги ему обрести это счастье.

2. Команда единомышленников — это не просто люди, которые тебя окружают. Каждый из них — это твой опыт, знания, любовь, которая дарит тебе энергию движения. Цени это!

3. Цель жизни — не останавливаться на боли, обидах, падениях, а идти, создавая вокруг себя красоту отношений, чувств, поступков.

4. Если ребёнок к тебе тянется, стань для него солнышком, летним дождём, который смывает печаль и поможет видеть яркие краски мира здесь и сейчас. Научи его прощать людей, которые стали для него горьким опытом, ведь жизнь — это не художественный фильм, по окончании которого появится надпись «конец фильма». Завтра с этими людьми он может встретиться снова, и очень хочется, чтобы день начался с доброго утра.

5. Никогда не выясняй отношения с напарником при детях. Им незачем знать, что у вас что-то пошло не так. Для детей вы лучшие и самые дружные вожатые. Создай праздник, в котором ты и твой напарник станете образцом мудрости, понимания, радости отношений и встречи со своим будущим, ведь ребёнок стартует во взрослую жизнь.



ДЕХАЛЬ СВЕТЛАНА ГЕОРГИЕВНА

Методист отдела повышения квалификации и аттестации педагогических кадров Всероссийского детского центра «Океан», кандидат педагогических наук

Вожатая Всероссийского пионерского лагеря «Океан» (1989-1992 г.), заведующая сектором подготовки и переподготовки педагогических кадров ВДЦ «Океан» (1997-2002 г., 2005-2009 г.), заведующая межрегиональным научно-методическим центром по работе с молодёжью (2009-2015 г.), начальник отдела разработки и научно-методического сопровождения программ (2015-2017 г.), начальник отдела повышения квалификации и аттестации педагогических кадров (2017-2022 г.).

Педагогическое кредо: «В каждом человеке — солнце, дайте ему светить!».

Профессиональные интересы: педагогика временного детского коллектива, социальное воспитание, целеполагающая деятельность, программы тематических смен, дополнительные общеразвивающие и дополнительные профессиональные программы; профессиональное развитие педагога.

Рецепт педагогического счастья можно выразить в виде следующей формулы: радость дела = (осмысленное знание + продуктивная практика + сотрудничество) x вдохновение.

Принцип: «То, что сделано хорошо, должно быть методически осмыслено и воспроизведено!»

Настольные книги: В. А. Сухомлинский. «Сердце отдаю детям», а также те, которые в последнее время впечатлили: Д. Киз. «Пятая Салли», М. Зусак. «Книжный вор», Н. Абгарян. «Манюня».

В деятельности вожатого целеполагание является отправной точкой. Воспитание — процесс целенаправленный, поэтому от того, насколько грамотно вы сформулируете цель своей деятельности, будет зависеть её качество: содержание, направленность, подбор необходимых методик, способов и приёмов работы с детьми. То есть можно говорить о целенаправленности действий вожатого: он осознанно отбирает и применяет конкретное содержание, образовательные технологии, техники и приёмы коммуникации.

Говоря о цели и результатах воспитания, не будем забывать о том, что это взаимосвязанные явления, поскольку цель — это, как правило, планируемый, ожидаемый результат деятельности, а результат — это достигнутая цель. Иными словами, если мы в качестве цели воспитания рассматриваем определённые изменения в личности ребёнка, влияние на развитие его мотивов и ценностей, то результатом воспитания станут те самые изменения в личностном развитии детей, которые взрослые (вожатые, родители, учителя) получили в процессе их воспитания.

При этом важно помнить, что результаты воспитания, как правило, трудно чётко и определённо сформулировать, более того, они не бывают конечными, поскольку невозможно определить и даже спрогнозировать, через какой временной промежуток целенаправленное влияние произойдёт, предполагаемые нами изменения «сработают».

Как научиться правильно формулировать цель своей деятельности так, чтобы можно было качественно проанализировать её результат?

10 СОВЕТОВ О ТОМ, КАК СДЕЛАТЬ ЦЕЛЬ ОСНОВОЙ ДЛЯ ЭФФЕКТИВНОЙ ДЕЯТЕЛЬНОСТИ

1. Вспомните определение цели¹ и задайте себе вопрос: как я представляю то, что должно получиться в итоге моей деятельности (с учётом личного опыта, возможностей, внутренних и внешних ресурсов).

2. Сформулируйте цель в форме отглагольного существительного (к примеру, формирование, развитие, актуализация, обучение и т.д.).

3. Сформулируйте результат своей деятельности в виде отзеркаленной цели. Например:

Цель		Результат
Обучение слушателей школы подготовки вожатых основам вожатского мастерства		Освоение слушателем школы подготовки вожатых основ вожатского мастерства

4. Выделите в цели предмет² педагогической деятельности: на что будут направлены ваши действия. Например:

Цель	Предмет деятельности	Результат
Обучение слушателей школы подготовки вожатых основам вожатского мастерства	Основы вожатского мастерства	Освоение слушателем школы подготовки вожатых основ вожатского мастерства

5. Выясните суть предмета деятельности. Например:

¹ Например, цель – идеальный субъективный образ будущего результата деятельности (В. В. Байлук, А. В. Борзенко, В. А. Воронович и др.); конечный результат деятельности человека (или группы людей), предварительное идеальное представление о котором, совместно с желанием её достигнуть, определяет выбор соответствующих средств и действий по его достижению (А. Л. Доброхотов, В. Г. Борзенков).

² Предмет деятельности – то, на что направлена мысль, что составляет её содержание или на что направлено какое-нибудь действие.

Цель	Предмет деятельности	Суть предмета деятельности	Результат
Обучение слушателей школы подготовки вожатых основам вожатского мастерства	Основы вожатского мастерства	Умение организовать игровую деятельность, знание единых педагогических требований, умение предъявить единые педагогические требования, умение разработать и провести отрядное и дружинное мероприятие, знание возрастных особенностей детей и т.п.	Освоение слушателями школы подготовки вожатых основ вожатского мастерства

Если в качестве предмета деятельности стоит конкретное определение, надо найти его точное толкование в словарях, энциклопедиях, научных источниках. Из ряда найденных определений выбрать одно, наиболее отвечающее вашим взглядам и потребностям. Зафиксируйте это определение, уточните значение каждого слова в нём.

Например, в цели, связанной с развитием информационной культуры старшеклассников, предметом деятельности является информационная культура:

Цель	Предмет деятельности	Суть предмета деятельности	Результат
Развитие информационной культуры старшеклассников	Информационная культура	На сайте «Словари и энциклопедии на Академике» представлено 11 определений информационной культуры, в каждом из которых выделены определённые акценты. Выбираем следующее: «Информационная культура – знания и навыки эффективного пользования информацией; предполагает разностороннее умение поиска нужной информации и ее использования – от работы с библиотечным каталогом, компьютерной грамотности до просмотра информации в сети Интернет»	Более высокий уровень информационной культуры старшеклассников

6. Исходя из зафиксированной сути предмета деятельности определите содержание будущей деятельности. Например:

Суть предмета деятельности	Содержание:	Что можно сделать?
«Информационная культура – знания и навыки эффективного пользования информацией; предполагает разностороннее умение поиска нужной информации и ее использования – от работы с библиотечным каталогом, компьютерной грамотности до просмотра информации в сети Интернет»	1. Знания и навыки эффективного пользования информацией; 2. Разностороннее умение поиска нужной информации и ее использования: <ul style="list-style-type: none"> • в работе с библиотечным каталогом; • в работе с компьютером; • в работе в сети Интернет 	1. 2. 3. 4. 5.

7. Помните, что сформулированная цель должна обладать следующими характеристиками: **локальность, конкретность, измеримость**.

На ранее представленных примерах локальность цели обеспечена выделением предмета деятельности. Конкретность цели задана выделением её однозначного толкования из ряда возможных в словаре. Измеримость цели будет постигнута в ходе ответа на вопросы: могу ли я измерить результат деятельности? Каким образом я смогу измерить результат деятельности?

8. Вышеописанный процесс определён нами как **первая и вторая логические цепочки целеполагания**:



Вторая логическая цепочка целеполагания

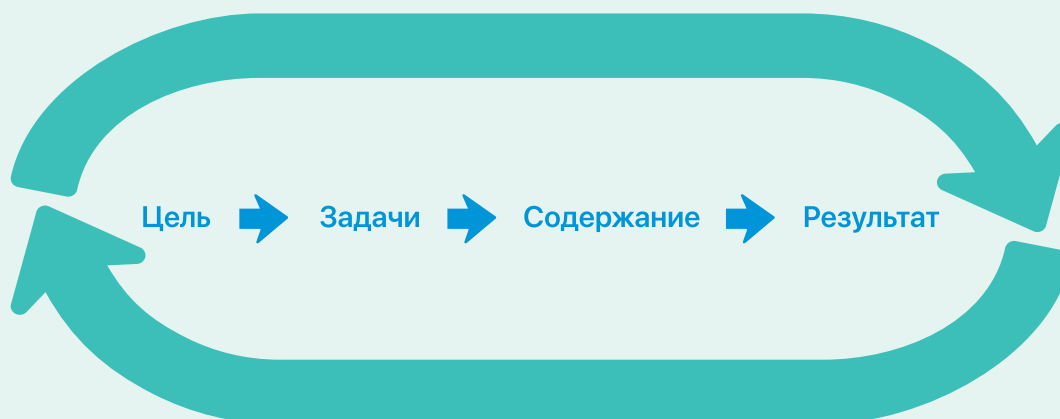

9. Помня о том, что область содержания уже конкретизирована, сформулируйте задачи как конкретные действия для достижения цели: что нужно сделать, чтобы достичь цели? Например:

Цель	Предмет деятельности	Задачи	Содержание	Результаты	Результат общий
Развитие информационной культуры старшеклассников	Информационная культура: знания и навыки эффективного пользования информацией; разностороннее умение поиска нужной информации и ее использования	Задача 1 (обучающая) Обучение старшеклассников основам информационной культуры	Деятельность 1: Знания и навыки эффективного пользования информацией	Результат 1 (предметный) Расширение знаний и навыков эффективного пользования информацией	Более высокий уровень информационной культуры старшеклассников
		Задача 2 (развивающая) Развитие навыков поиска необходимой информации и умения работать с полученной информацией	Деятельность 2 Поиск нужной информации и её использование	Результат 2 Наличие навыков поиска информации и работы с ней	
		Задача 3 (воспитательная) Осмысление информационной культуры как инструмента для собственного личностного развития	Деятельность 3 Получение разностороннего опыта работы с информацией	Результат 3 (личностный) Понимание важности развития собственной информационной культуры	

10. Ещё раз всё перепроверьте! Главное – помнить: постановка цели – процесс личностного осмысления будущей деятельности! Чем скрупулезнее обдуман смысл предмета деятельности, тем чётче сформировано понимание сути предстоящей работы, следовательно, сама деятельность становится эффективной!



ПАНТЕЛЕЕВА ЕЛИЗАВЕТА АЛЕКСЕЕВНА

Вожатая дружины-флотилии «Парус» Всероссийского детского центра «Океан», старшая вожатая дружины «Океанская эскадра» в летний период

Педагогическое кредо: «Не бывает трудных детей, бывают дети, которым трудно».

Профессиональные интересы: создание «Детской морской флотилии», профессиональная ориентация подростков, начальное морское образование в условиях временного детского коллектива.

Профессиональные ориентиры: педагогические идеи В. А. Сухомлинского: в каждом учителе «должна сиять и никогда не угасать маленькая искорка ребёнка»; ребёнок был, есть и остаётся высшей ценностью; личность ребёнка — ориентир, на который направлен весь процесс обучения и воспитания.

Рецепт педагогического счастья:

«Труд, творчество, талант» — три важных понятия, неразрывно связанных с профессией вожатого.

Настольные книги: «Книга юного моряка» под ред. С. В. Вьюгина и «Военно-морской словарь для юношества» под ред. П. А. Грищука.

Каждый вожатый хотя бы раз встречался с детьми, которых называют трудными. Часто бывает так, что их трудности связаны с тем, что они остаются один на один со своими проблемами, трудными жизненными ситуациями. Им не к кому обратиться за помощью или они не умеют этого делать. Поэтому одна из задач вожатого — содействовать социально-культурной реабилитации таких детей, укреплять их веру в себя, людей и мир.

Пять советов вожатым для работы с детьми, находящимися в трудной жизненной ситуации

1. Старайтесь понять ребёнка, принять его таким, какой он есть в данный момент при существующих обстоятельствах.

2. Будьте заразительными и вдохновляйте детей на хорошее, настраивайте их на радость жизни и чувство нужности в делах.

3. Станьте обыкновенным волшебником, делайте настоящие чудеса в жизни ребёнка.

4. Не принимайте агрессивное поведение подростка на свой счёт и сохраняйте спокойствие в подобных ситуациях. Обеспечьте безопасное место для подростка и оказывайте ему поддержку, будьте рядом и не «давите» на него.

5. Не разговаривайте на повышенных тонах и дайте ребёнку возможность выплеснуть свою агрессию без вреда для себя и окружающих.



**НОВИКОВ
ВЛАДИСЛАВ
АЛЕКСАНДРОВИЧ**

Вожатый дружины-флотилии «Парус»
Всероссийского детского
центра «Океан»

Педагогическое кредо: мыслить вне рамок предложенного жизнью.

Профессиональные интересы связаны с актуальными направлениями воспитательной работы — добровольчество, игропрактика и патриотическое воспитание подрастающего поколения.

Профессиональные ориентиры: идеи Д. С. Лихачева, связанные с формированием подлинного патриотизма — обращением мыслей и чувств личности к уважению, признанию не на словах, а на деле культурного наследия, традиций, национальных интересов, прав народа. Опыт Р. И. Гандапаса, связанный с пониманием лидерства, успеха, достижения целей.

Рецепт педагогического счастья: сделать как можно больше детей счастливыми, дать им то, чего не было в детстве у меня.

Настольная книга: Д. С. Лихачёв «Письма к молодым читателям»

В своей работе я стараюсь стать для каждого ребёнка не просто взрослым наставником, а настоящим другом. Очень люблю игры, направленные на сплочение детского коллектива и командообразование. Считаю, что в арсенале каждого вожатого должно быть как можно больше таких игр, ведь от них зависит дальнейшее развитие коллектива, качество межличностных отношений и совместной деятельности.

Игры на сплочение коллектива

«Реактор»

На полу обозначается или чертится круг диаметром 3 метра. В центре круга обозначается или чертится маленький квадрат. Вожатый берёт у каждого участника какой-либо предмет, который кладёт в маленький квадрат. Большой круг — это и есть «реактор». Задача участников — достать любой предмет из квадрата, не наступая

в круг. Каждый участник имеет право достать предмет только один раз. Если кто-либо из участников наступил в круг, то всё начинается заново. Игра не заканчивается, пока не достанут последний предмет.

Эта игра способствует сплочению отряда, поскольку решение задачи — достать предмет из квадрата, не наступая в круг, — возможно только при взаимодействии всего коллектива. Ребёнок не может самостоятельно достать предмет, для этого ему необходима помощь всей команды. В завершение игры важно обсудить с ребятами, какие способы решения поставленной задачи они выбрали и почему.

Также в процессе игры можно добавить несколько условий, например: работают только мальчики или только девочки, задача выполняется в полной тишине и др. Можно предложить детям придумать условия по ходу игры.

«Импульс»

Играющие образуют круг и держатся за руки. Вожатый передаёт импульс — рукопожатие — по кругу в одну сторону. Засекается время, в течение которого «импульс» к нему возвратится. После каждого круга время на прохождение импульса уменьшается. По ходу игры дети должны догадаться, что импульс можно передать за секунду.

«Построение»

Отряд делится на две команды, которые как можно быстрее и точнее должны построиться по каким-либо параметрам: по росту, цвету глаз, длине волос, размеру ноги, числу карманов, дням рождения, величине вытянутой руки. Различные варианты построения можно придумать вместе с ребятами в процессе самой игры.

«Славянский базар»

Каждому ребёнку выдается по четыре небольших стикера. На каждом стикере ребёнок пишет своё имя. Если имена в группе повторяются, то можно что-нибудь добавить, например, фамилию, прозвище и т.п. После

этого все стикеры складываются в коробку и перемешиваются. Затем каждый ребёнок снова получает по четыре стикера, но с именами других детей. Цель — найти все свои стикеры. Ребята выбирают сами, как будут «добывать» свои стикеры. Это может быть обмен, подарок, или что-то другое, предложенное детьми. Можно задать временные рамки для поиска своих стикеров и потом наградить того, кто быстрее всех это сделал.

«Три степени доверия»

Отряд делится на две группы так, чтобы в каждой группе было равное количество человек. Одна группа ребят становится в круг, закрывает глаза и берёт друг друга за руки. Участники из второй группы располагаются у них за спинами.

Первая степень доверия: ребята, находящиеся во внутреннем кругу, держась за руки, падают на руки тем, кто стоит по внешнему кругу. Соответственно, задача тех, кто снаружи — подхватить и удержать ребят из внутреннего круга.

Вторая степень доверия: нужно повторить то же самое, но ребята, стоящие во внутреннем кругу, падают, не держась за руки.

Третья степень доверия: ребята из внутреннего круга с закрытыми глазами поворачиваются лицом к ребятам из внешнего круга и падают им на руки. При каждой пробе ребята из внешнего круга меняются местами.

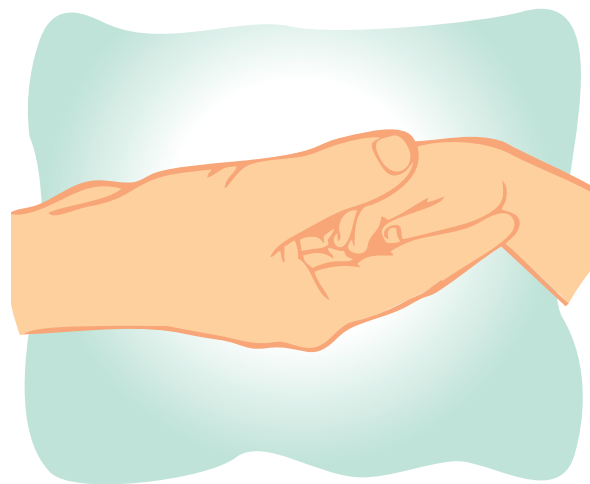



ИВЛИЧЕВА ВЕРОНИКА АЛЕКСЕЕВНА

Старший методист школы педагогического мастерства управления образования Всероссийского детского центра «Смена»

Вожатая, старшая пионерская вожатая, методист дружины «Солнечная» Всероссийского пионерского лагеря «Орлёнок» (1988–1991 г.); начальник детской пограничной заставы «Дозорная» ВДЦ «Орлёнок» (1991–2003 г.); заместитель начальника, начальник методического отдела ВДЦ «Смена» (2009–2022 г.)

Педагогическое кредо: воспитать счастливого человека может только счастливый педагог!

Профессиональные интересы меняются в соответствии с требованиями времени, накоплением профессиональных знаний и личных интересов, но всегда они на страже интересов Детства: патриотическое воспи-

тание, детские и молодёжные организации и движения, индивидуальная работа с педагогами и наставничество, игровые технологии, легенды, музейная педагогика.

Профессиональные ориентиры:

О. С. Газман (идея педагогической поддержки), А. Н. Лутошкин (ориентиры социального воспитания, динамика развития коллектива), С. А. Шмаков (игра как феномен культуры), И. И. Фришман («Игра — дело серьёзное»).

Рецепт педагогического счастья кроется в любимой фразе: «Учитель! Воспитавай ученика, чтоб было у кого потом учиться!»

Настольные книги: «Лето кончится не скоро» В. П. Крапивина; толковый словарь русского языка С. И. Ожегова и словарь ударений русского языка, «Курортная педагогика» П. В. Ощепкова, «Музейная педагогика» Н. П. Ивановой и «Время создателя: 100+ упражнений воспитания кадров современной России» С. В. Тетерского.

Ориентиры вожатской чести

1. Вожатый — главный хранитель законов и традиций, носитель идеологии лагеря. Береги и приумножай эти важные ценности!

2. Воспитывая детский коллектив, думай о воспитании отдельной личности. Считай своим основным педагогическим методом осознанное наблюдение за ребёнком. В воспитании мелочей не бывает!

3. Работая с детьми, чаще вспоминай себя в детстве, тебе будет легче их понять. Уважай законы Детства!

4. Будь честным с детьми, доверяй им и дорожи их доверием. Справедливость — главная тропа вожатого!

5. Будь интересен для ребёнка! Аплодируй успехам детей. Верь в них! Все дети талантливы!

6. Главное в жизни вожатого — служение Детству. Дорожи своей профессией! Вожатый — профессия дальнего действия.



**ЛОЙКО
НАТАЛЬЯ АЛЕКСАНДРОВНА**

**Руководитель управления
образования Всероссийского
детского центра «Смена»**

Вожатая, воспитатель детских
оздоровительных лагерей
Хабаровского края и Амурской
области (2005-2015 г.)

Педагогическое кредо: высказывание советского педагога И. П. Иванова «Каждое дело — с пользой, иначе — зачем? Каждое дело — людям, иначе — зачем? Каждое дело — творчески, иначе — зачем?».

Профессиональные интересы: стремление к воспитанию детей и подростков, стремление развивать собственную педагогическую культуру, применять собственный педагогический опыт в развитии творческих и социальных способностей детей

Рецепт педагогического счастья — заключается в следовании изречению Плутарха: «Ребёнок - это не сосуд, который нужно наполнить, а факел, который нужно зажечь. А зажечь факел может лишь тот, кто сам горит!»

Настольные книги: «Два капитана» В. А. Каверина, «Маленький принц» А. де Сент-Экзюпери.

Создание образовательной программы — процесс сложный, трудоёмкий, но очень интересный! Предлагаю несколько советов, которые помогут вожатым придумать образовательную программу для детей — яркую, увлекательную и познавательную.

7 шагов по созданию образовательной программы

Шаг 1. Соберите команду единомышленников! Команда — это фундамент образовательной программы. Успех реализации программы — в совместном творческом поиске педагогов.

Шаг 2. Сформулируйте педагогическую идею — главную мысль, определяющую содержание программы.

Шаг 3. Определите целевой блок программы: важно чётко сформулировать цель, задачи и предполагаемый результат.

Шаг 4. Опишите содержание и средства реализации программы (логика развития по дням, игровая модель, использование эффективных образовательных и воспитательных технологий, приглашение гостей, система мотивации и поощрений).

Шаг 5. Определите необходимое кадровое обеспечение. Нужно понять, кого из сотрудников детского лагеря, партнёров, экспертов, специалистов, можно привлечь к реализации программы, чтобы она была интересной, познавательной и увлекательной.

Шаг 6. Продумайте систему аналитической работы с детьми и педагогами. Оперативный анализ — помощник в достижении запланированного результата.

Шаг 7. Не забудьте про благодарность! Непременно поблагодарите всех, кто принимал участие в реализации программы. Творите!

Вы — талантливый вожатый!
У вас талантливые дети!



САЗОНОВ ЮРИЙ ГРИГОРЬЕВИЧ

Начальник детского образовательного лагеря «Спорт-Смена» Всероссийского детского центра «Смена»

Вожатый, воспитатель, старший воспитатель, заместитель начальника детского лагеря по воспитательной работе, начальник детского лагеря «Голубая долина» (1990–1995 г.)

Педагогическое кредо: «Верю: каждый ребёнок талантлив!».

Профессиональные интересы изменяются в соответствии с требованиями времени и учётом запросов современного общества: система профтехобразования и трудовое воспитание, организация лагерей труда и отдыха для старшеклассников и проведение профильных смен экономической направленности, детские и молодежные организации и движения, индивидуальная работа с педагогами и наставничество.

Рецепт педагогического счастья: уважение и любовь к коллегам, объединённым общей идеей и интересами.

Настольная книга: «Педагогическая поэма» А. С. Макаренко.

Мой стаж работы в ВДЦ «Смена» — 33 года. Главным делом своей жизни считаю передачу богатого педагогического опыта своим коллегам.

Советы начинающим ВОЖАТЫМ

- Имена детей нужно запомнить в первый день смены!
- Переведите часы на 5 минут вперёд, тогда вы точно избежите опозданий!
- Никогда ни к кому не обращайтесь по фамилии!
 - Старайтесь всё делать вместе с детьми и опирайтесь на их способности и увлечения!
 - Разговаривайте и играйте с детьми чаще, даже если это у вас не всегда получается хорошо. Дети вам помогут!
 - Доверяйте детям и мотивируйте их с первого дня смены!
 - И главное. В лагерь ты едешь для детей и ради детей. Если у тебя другие цели — ты неправильно выбрал дорогу!



КАЛЮЖНАЯ ЭЛЬВИРА ВИКТОРОВНА

Вожатая, воспитатель детских образовательных лагерей «Профи-Смена», «Лидер-Смена» Всероссийского детского центра «Смена» (2020–2023 г.)

Победитель конкурса профессионального мастерства «Вожатый – профессия-птица» (2021 г.)

Педагогическое кредо: «В каждом поступке важно видеть его причину».

Главный профессиональный интерес: воспитание детей, при котором ты не только ребёнку помогаешь найти себя, но и сам развиваешься как личность. Создание ситуации успеха для каждого ребёнка, чтобы каждый был услышан.

Профессиональные ориентиры: педагогические идеи Василия Александровича Сухомлинского, среди них самые дорогие — идея воспитания без наказаний, человековедение — главный предмет в школе, искусство воспитания — в открытии в каждом человеке его неповторимой грани.

Рецепт педагогического счастья заключается в способности относиться ко всем трудностям с юмором, в умении прощать.

Настольная книга: «Общаться с ребёнком, как?» Ю. Б. Гиппенрейтер

В своей работе я активно использую легенды как одну из интересных и эффективных форм работы с детьми. Легенды помогают настроить детей на нужный лад, рассказать о ценностях, обсудить то, что волнует. Легенды, созданные вместе с детьми, могут использовать в своей работе вожатые любой образовательной организации или детского лагеря.

Легенда о «смешинках»

Давным-давно долина Сукко была счастливейшим местом на Земле. Здесь расположился наш лагерь. Дети и взрослые радовались каждому дню, никто никогда не ссорился, все жили в мире и согласии. В то время жители долины Сукко замечали маленькие светящиеся огоньки и слышали по ночам на побережье детский смех. Сначала думали, что кто-то разводит там костры. Но чем ближе люди приближались к огонькам, тем дальше они удалялись. Тогда стали думать, что это дети втайне от взрослых гуляют вдоль берега, освещая себе дорогу фонариками. Но сколько бы ни следили за деть-

ми в лагере, огоньки появлялись каждую ночь. Сами же ребята называли огоньки «смешинками» — воплощением добра и счастья. Считалось, что именно благодаря им в лагере все дружны. Но взрослых такое объяснение не устраивало. Тогда самые смелые вожатые решили во что бы то ни стало добраться до сути. Они дождались вечера, окружили со всех сторон огоньки и стали медленно к ним приближаться. Огонькам некуда было деваться, и они сбились в кучку у самого берега. «Вот она, победа! Наконец мы узнаем их тайну!» — переговаривались вожатые между собой. Когда они подошли совсем близко, то увидели, что детей там не было. Огоньки — это и правда просто огоньки, «смешинки». Они освещали берег ярким сиянием и продолжали смеяться. Тогда самый смелый из вожатых дотронулся до огонька. Как только он это сделал, огоньки рассыпались на тысячи мелких искорок и быстро устремились в единственное место, куда им не был отрезан путь — в море. В тот момент вожатые почувствовали, как вместе с огоньками что-то важное покинуло лагерь. Это было всеобъемлющее счастье и гармония. С тех пор здесь иногда случаются ссоры. Но среди детей и вожатых ходит поверье, что если делать добрые поступки, относиться друг к другу с уважением и любовью, то «смешинки» могут вернуться, и тогда снова в нашем лагере все будут счастливы. И будто подтверждая эти слова, в особенно хорошие дни на побережье замечают маленькие огоньки и слышат тихий смех.

Легенда о добрых енотах

Давным-давно на небольших холмах среди зарослей можжевельника жила небольшая стая таинственных енотов. Они были необычайно умными и отзывчивыми, мудрыми и добрыми. А люди, живущие в округе, считали их своими защитниками.

Однажды в поселениях и общинах людей началась страшная болезнь, которая угрожала всем жителям. Лекарши и мудрые старейшины никак не могли найти лекарство от этой напасти, не знали, как спасти жизни.

Тогда еноты решили помочь людям. Благодаря совету Межи они узнали о существовании лекарства, способного победить страшный недуг. После многих долгих и трудных дней поисков оказалось, что найти его можно в далёкой пещере на вершине горы. Но, чтобы получить лекарство, нужно было пройти через опасный и запутанный лабиринт. Еноты не раздумывая отправились в путь. Они прошли через множество ловушек и опасных препятствий, но наконец достигли цели. В горной пещере еноты обнаружили чудодейственное лекарство. Каждый енот схватил в свои маленькие лапки лекарство, и они поспешили в обратный путь. Изнурённые и уставшие после долгой дороги, еноты побежали по поселениям и раздали всё лекарство людям.

Вскоре дети и взрослые выздоровели. Болезнь отступила навсегда. Радость вернулась в эти земли. Люди были благодарны енотам за спасение.

Прошли годы. На месте, где жили эти удивительные зверьки, сегодня стоит замечательный детский лагерь. Новое поколение енотов живёт в лагере. Они охраняют лагерь и помогают детям во всех начинаниях и свершениях. Таинственные, добрые и милые еноты — живой символ Всероссийского детского центра «Смена».

Легенда о Солнечном Дозоре

Осенью, зимой и весной солнце прячется за горами, за облаками и туманами. Обходит лагерь стороной. И потому всё это время в «Смене» холодно, море штормит, промозглый ветер не даёт людям покоя. Так все идёт до конца весны, пока в одно раннее утро с горы «Солдатская» не спускается Солнечный Дозор.

Их четверо — двое мальчишек, одна девочка и большая рыжая Собака. Солнечный Дозор уходит далеко по берегу моря, туда, где в туманной дымке тают корпуса лагеря «Профи-Смена» и военного санатория «Золотой берег».

..Возвращаются они через несколько часов. А по их следам в «Смену» приходит Солнце. Так начинается Лето!



ШАРИПОВА МЕХРОНА МАРУФОВНА

Вожатая Всероссийского
детского центра
«Алые паруса»

Педагогическое кредо: «Детей нет — есть люди, но с иным масштабом понятий, иным запасом опыта, иными увлечениями, иной игрой чувств».

Профессиональные интересы: организовать процесс воспитания детей и подростков с помощью нестандартных форм и методов и обеспечить их творческую самореализацию.

Профессиональные ориентиры: 10 заповедей Я. Корчака. Основа воспитательной системы Януша Корчака — счастливое детство. Счастливое детство — это уважение прав и свобод ребёнка, а также абсолютное доверие к нему. В диалоге с ребёнком Януш Корчак подчеркивал важность искренности.

Рецепт педагогического счастья: любовь и уважение к детям в сочетании с любовью к педагогическому труду.

Настольная книга: «Как любить ребёнка» Я. Корчака.

Работа вожатого в инклюзивном детском коллективе — это творческая и ответственная деятельность, которая требует чуткости, такта, определённых профессиональных навыков. Ведь ему предстоит создать комфортную обстановку для каждого ребёнка, грамотно социализировать детей с ограниченными возможностями здоровья (ОВЗ) в коллективе сверстников, постараться раскрыть уникальные возможности детей и организовать их жизнь в период насыщенной лагерной смены. Открытое сердце, любовь и уважение к каждому ребёнку, желание сделать отдых детей счастливым — слагаемые личности вожатого.

Для успешной социализации детей с ОВЗ вожатому помогает использование арт-терапии, сказкотерапии, игротерапии, драматерапии, смехотерапии. Вожатый может освоить данные методики самостоятельно, но для более эффективного их применения необходимо проконсультироваться с педагогом-психологом.

Вот несколько советов о том, как можно использовать данные методики в работе с детьми.

Методы креативной терапии

Арт-терапия — это терапия рисунком с ориентиром на процесс, а не на результат. Арт-терапию можно использовать даже на пляже, раскрашивая гальку и ракушки. После прогулки по парку можно нарисовать картинку на листьях.

Сказкотерапия оказывает положительное воздействие на эмоциональное состояние детей, используется для повышения самооценки, преодоления личностных комплексов, коррекции девиантного поведения, повышения самооценки. Сказкотерапия хорошо подходит для работы с детьми с интеллектуальными нарушениями, с расстройствами аутистического спектра. Предложите детям оригинальную вымышленную историю, близкую по сюжетной линии к реальной жизненной ситуации. Через моделирование поведения героев, абстрактные образы легче говорить с ребёнком о ценностях, донести до него нужную информацию. Организуйте «сказочные посиделки», почитайте русские народные сказки, сказки К. Д. Ушинского, Ш. А. Амонашвили, Л. Н. Толстого, проведите конкурс рисунков по прочитанным произведениям. Придумайте вместе с детьми новую сказку на заданную тему, иллюстрируйте её.

Игротерапия хорошо работает с различными категориями обучающихся всех возрастов. При работе с детьми с ограниченными возможностями здоровья очень полезны фольклорные игры. Например, «Челнок», «Уточка», «Яблонька», «Ручеек».

Драматерапия качественно улучшает взаимодействие в социуме, стимулирует к активной деятельности. Организуйте форум-театр на актуальные темы (буллинг, интернет-зависимость, взаимоотношения с родителями и др.). Создайте вместе с детьми интерактив-

ный спектакль в формате «равный равному»: сцена не возвышается над залом, все сидят близко; декорации меняются при зрителях и состоят, в основном, из бытовых предметов; подростки играют для подростков, созданная атмосфера соответствует опыту и тех, кто играет, и тех, кто смотрит.

Смехотерапия позволяет бороться со стрессом, разрешать конфликтные ситуации, улучшает настроение, снимает «зажимы». Очень важно уметь трансформировать негативную ситуацию в комическую. Это сближает, снимает агрессию, помогает прийти к взаимопониманию. Проводите минутки смеха, юмора, создавайте ситуации успеха для каждого ребёнка и мотивируйте детей побольше улыбаться!

Вожатый должен иметь запас игр и педагогических технологий, чтобы вовремя переключить внимание, активизировать, повысить работоспособность, мотивацию детей. А ещё — владеть техниками успешной коммуникации (доброжелательный тон, адекватная голосоподача, умеренный темп речи, искренность, уважительное отношение и т. д.).

Для успешного достижения воспитательных целей вожатый должен стать для каждого ребёнка в отряде и психологом, и старшим товарищем, и наставником!





Глава 4. Теория воспитания «В двух словах»

Желание работать с детьми, увлеченность работой — замечательные вожатские качества. Но этого мало. Чтобы осмысленно решать профессиональные задачи, нужно знать некоторые положения педагогической теории.

О системности воспитания

Если внимательно присмотреться, то увидим, что наш мир состоит из множества систем: от очень маленьких (атом, живая клетка) до очень больших (Солнечная система, Галактика). В педагогической сфере таких систем тоже немало: коллектив, школа, лагерь, педагогический процесс, отрядное дело и др.

Любая система представляет собой совокупность взаимосвязанных элементов, образующих единство. Действительно, если из системы удалить (или добавить) какой-то элемент, то это будет уже другая система, а возможно, и не будет системой вовсе. Любая педагогическая система тоже должна быть целостной, а это значит, что при ее конструировании нужно продумать все элементы, чтобы они органично сочетались друг с другом, как в хорошо отлаженном механизме.

Помимо целостности у системных объектов есть и другие свойства, которые необ-

ходимо знать, чтобы выстраивать систему и управлять ею.

Взаимосвязь элементов в педагогических системах обеспечивают основные на законах психолого-педагогические механизмы. Их действие приводит систему в движение (система функционирует, действует, «живёт»). Традиционно в структуре педагогического процесса выделяют:

- цель — предполагаемый результат деятельности и педагогического процесса (для чего, зачем что-то организуем с детьми?);
- задачи — этапные цели для достижения общей (содержательные — «подцели» и организационные — что нужно сделать для достижения цели?);
- содержание — часть специально отобранной и адаптированной для понимания и освоения человеческой культуры, основу которой составляют базовые национальные ценности (чему учить? Что воспитывать? Что обсуждаем с детьми, стремимся понять? Что осваивают дети?);
- технологии, методы и приёмы — способы достижения цели и задач (как и каким образом будет организована деятельность детей?). Заметим, что это способы не воздействия на ребёнка, а взаимодействия с ним;
- средства — материальные (мяч, фломастеры, компьютерная техника и др.)

Воспитательный процесс, если он организован как принудительный, ведет к деградации нравственности и ребенка, и учителя. Детей нельзя обязать «воспитываться».

и идеальные (слово, звук, свет, образ и т.п.) объекты, предметы, предназначенные для осуществления педагогического процесса и повышения его эффективности (с помощью чего?). Важно помнить, что сильным средством является живое слово педагога;

- форма — устойчивая завершённая организация процесса в единстве всех его компонентов;

- результат — перевод знаний, ценностей, норм и правил в личностный смысл, убеждения, поведение человека (что узнали, поняли, осмыслили дети? Чему научились? Какие чувства пережили?)

Чтобы качественно сконструировать педагогический процесс (сценарий отрядного дела или даже программу), вожатому необходимо:

а) ответить на вопросы: зачем делаем? Что, как и с помощью чего делаем (узнаем, осмысливаем, осваиваем)? В какой форме? Какой хотим получить результат?

б) тщательно подобрать, продумать все элементы.

Тогда они образуют единое целое. Добавим, что в этом процессе взаимодействуют педагоги и воспитанники и система приходит в движение.

В результате взаимодействия происходит взаимовлияние элементов (Вот почему морковь с грядки и морковь в супе разные на вкус). Ю. М. Лотман писал: «Один тот же человек, входя в разные коллективы, меняя целевые установки, может меняться — иногда в очень значительных пределах». Пришедший в класс новичок с лидерскими качествами может существенно повлиять

на коллектив, а коллектив в той или иной степени повлияет на него. Как известно, не только педагог воспитывает детей, но и дети — педагога! Все взаимосвязано.

Наличие системообразующего элемента — тоже важное и интересное свойство системы. Солнце — системообразующий элемент, вокруг которого в соответствии с законом всемирного тяготения вращаются планеты и другие объекты Солнечной системы. А что является системообразующим элементом в педагогической системе? Оказывается, не педагог и не дети, а цель! В зависимости от цели взрослый обретает социальную роль педагога, учителя, вожатого, а дети — роли учеников, воспитанников, членов детского объединения. Цель — мысленное предвосхищение результатов деятельности. К. Д. Ушинский писал: «Что сказали бы вы об архитекторе, который, закладывая новое здание, не сумел бы ответить вам на вопрос, что он хочет строить — храм ли <...>, просто ли дом, <...> музей ли для хранения редкостей или, наконец, сарай для складки туда всякого, никому уже в жизни ненужного хлама? То же самое вы должны сказать о воспитателе, который не сумеет ясно <...> определить вам цели своей воспитательной деятельности». Следовательно, если вожатый не может чётко сформулировать цель (не понимает, зачем он это делает), значит, и результат будет случайным.

Знание о системах поможет разобраться в педагогических объектах и процессах, чтобы педагогически грамотно их выстраивать.

**Нет в мире ничего сложнее и богаче
человеческой личности.**

В.А. Сухомлинский

О системности процесса воспитания

Рождается ребёнок и как субъект (активно действующее лицо) начинает выстраивать отношения с объектами окружающего мира. Объекты разные: одушевлённые (люди, животные), неодушевленные (игрушки и пр.), позднее появляются понятия (дружба, Родина и пр.). Какими будут эти отношения, зависит от ценностей, которые лежат в их основе (например, отношения к родителям могут быть или отношениями заботы, или потребительскими).

Эти отношения называются ценностными, т.к. их основу составляют ценности. Совокупность ценностных отношений образуют качества личности.

Значит, воспитание в одном из своих определений — это процесс формирования ценностных отношений субъекта с объектами окружающего мира.

Ценностные отношения формируются в трёх сферах:

1. Ценностно-смысловой (или, по-другому, когнитивной, рациональной) — это знания, которые воспитанником должны быть не только поняты, но и приняты (понять что-то ещё не значит это принять; так, например, ученик может на «отлично» рассказать на уроке теорию эволюции видов, но верить, что человека создал Бог);

2. Эмоционально-ценностной — это чувства и эмоции, которые испытывает человек (они важны для всех людей, но особенно — для дошкольников, младших школьников и подростков!);

3. Поведенческо-деятельностной — это опыт, который должен быть получен (знания должны быть применены в практике жизни).

Для полного формирования ценностного отношения необходимо обязательно задействовать все три сферы, чтобы знания были осмыслены, чувства пережиты, а опыт получен. Кстати, если проанализируем план работы по патриотическому воспитанию, то, скорее всего, заметим, что большинство форм работы связаны с обогащением детей знаниями и чувствами. А что сделали для Родины, своей малой родины? Часто третья, деятельностная составляющая представлена слабо (субботник, акция ... и то дело добровольное). Чтобы патриотизм не превратился в «говорильню», он должен быть действенным!

Первоначально «знания-чувства-опыт» формируются с участием взрослых (педагогов, родителей, других лиц). Важно, чтобы далее воспитанник проявил инициативу и получил положительную оценку деятельности, поведения и их результатов.

При продумывании педагогических целей и задач, а затем в совместном с детьми выдвижении практических целей, планировании дел вожатому необходимо помнить о «трех сферах» и создании условий для последующего проявления детьми инициативы.

Движущая сила воспитательного процесса

Процесс — это последовательная смена состояний. Воспитание — процесс, где движу-

Детство – важнейший период человеческой жизни, не подготовка к будущей жизни, а настоящая, яркая, самобытная, неповторимая жизнь. И от того, как прошло детство, кто вел ребенка за руку в детские годы, что вошло в его разум и сердце из окружающего мира, – от этого в решающей степени зависит, каким человеком станет сегодняшний малыш.

щей силой, приводящей к изменениям, являются противоречия. Видов противоречий много. Остановимся на внешних и внутренних.

Внешние противоречия возникают между возможностями (обретенными личностью знаниями, опытом) и требованиями «извне», проще говоря, уже «знаю, могу ...», а еще «надо ...». Что «надо», обычно определяют и предъявляют в виде требования родители, педагог, друзья, коллектив, а через них и само общество.

Внутренние противоречия возникают между возможностями и желаниями самого человека, иными словами: между «знаю, могу ...» и «хочу!». «Хочу» действует сильнее, чем «надо», поэтому искусство педагога в том, чтобы «надо» перевести в «хочу».

Выполняя «надо» и достигая «хочу», ребенок преодолевает противоречие. Так развивается, формируется, обучается, воспитывается личность. Но противоречие будет движущей силой не всегда, а только при одном, но принципиальном условии. Оно не должно заходить за «зону ближайшего развития» (по Л. С. Выготскому).

Представим себе, что подросток обладает определённой суммой знаний, жизненного опыта. Если противоречие попадает в зону актуального развития, то подросток его может преодолеть сам, без чьей-либо помощи. Например, понял, как надо решать квадратные уравнения, дальше решает такие задачи сам. Освоил комплекс упражнений утренней зарядки — сам делает его по утрам.

Если противоречие попало в «зону ближайшего развития» — подростку нужна сторонняя помощь. Кто-то (взрослый или сверстник) должен объяснить, научить,

подсказать, как сделать правильно. Тогда подросток поймет, выполнит правильно, освоит. А если противоречие зайдет за пределы «зоны ближайшего развития», то на данный момент времени подросток не сможет выполнить это требование, достичь этой цели. Но это не значит, что не достигнет никогда. Просто нужно «разделить продвижение к цели на части» и поставить задачи на «промежуточные» этапы. Вывод: водителю бессмысленно требовать с ребенка (коллектива) то, что на данный момент ему не по силам! За пределами находятся в том числе и негативные привычки. Так, водителю бессмысленно требовать от ребенка «больше никогда не опаздывать (не грубить, не обманывать ...)», если это вошло в привычку. В случае «большого» противоречия нужно продвигаться постепенно, ставя посильные задачи, иметь терпение. И получится!

Воспитывает собственная деятельность

Мы уже говорили: как нельзя за других выучить физику, математику, так и нельзя за других стать умнее, честнее, добрее. Ребенок должен совершенствовать себя САМ — в собственной деятельности, в сотрудничестве с другими детьми и взрослыми. В этом поможет его активное участие в продумывании, подготовке и проведении дел. Именно дел, а не мероприятий.

По степени активности воспитанников при подготовке и проведении различают:

- мероприятие — форма воспитатель-



В огне, оживляющем юность, отливается характер человека. Вот почему не следует ни тушить этого огня, ни бояться его, ни смотреть на него как на нечто опасное для общества, ни стеснять его свободного горения, и только заботиться о том, чтобы материал, который в это время вливается в душу юноши, был хорошего качества.

ного процесса, организуемая педагогами для детей (индивидуальная беседа, экскурсия, инструктаж по технике безопасности и т.п.);

- дело — форма организации воспитательного процесса, осуществляемая педагогами и воспитанниками в совместной деятельности;

- событие — яркое незабываемое явление, творческое действие, имеющее для участников высокую личностную значимость (дети тоже участвуют в его подготовке).

Вот поэтому в работе с детьми должны быть дела, события, а мероприятия встречаться редко, при необходимости. А ребёнку надо быть активным не только в процессе проведения, но и при подготовке дела, его анализе. Как это сделать, описано в главе, посвящённой методике коллективной творческой деятельности. Педагог мотивирует, помогает организовать деятельность, создает условия, чтобы деятельность была успешной.

Воспитывающая среда

Помимо деятельности воспитывает среда. Под средой понимается все, что окружает человека. В воспитательной системе среда включает в себя совокупность духовных (ценности, психологический климат, традиции, законы и заповеди) и материальных условий, социально ценностных обстоятельств, в которых происходит взаимодействие педагогов и детей.

Среда действует на человека спонтанно. Иногда действие среды сравнивают с «эффектом соления огурца»: попал в рас-

сол — просолился. Конечно, эффект зависит от «толстокожести огурца», что, кстати, помогает в случае негативной среды. Чтобы среда помогала воспитанию, необходимо ее упорядочить: усилить положительные влияния, минимизировать негативные, педагогизировать. Тогда среда будет активно влиять на результаты воспитания, на формирование личности, станет воспитывающей.

Проживая в семье, обучаясь в школе, посещая занятия в учреждениях дополнительного образования, гуляя во дворе со сверстниками, ребенок оказывается под влиянием разных сред. Но особой силой влияния обладает среда в детском оздоровительном лагере. Дело в том, что лагерь представляет собой достаточно закрытую педагогическую систему, так как влияние внешней среды (других сред) практически отсутствует.

Важно! Будучи удалённым, ограждённым от влияния прежних сред, ребенок во многом может измениться! Педагогу нужно создать условия, поддержать стремление к самосовершенствованию.

Уникальную среду лагеря образует окружение природное, предметно-пространственное (устройство быта, материальное обеспечение образовательных программ), социальное (общение и взаимодействие детей и взрослых, образ жизни в лагере), информационно-событийное (дела и события смены). Ценностно-смысловую нагрузку несут в себе основные идеи смены, традиции, законы, заповеди. Если в педагогической системе лагеря все продумано так, что основные идеи программы смены, законы

Надо видеть себя в детях, чтобы помочь им стать взрослыми: надо принимать их как повторение своего детства, чтобы совершенствоваться самому; надо, наконец, жить жизнью детей, чтобы быть гуманным педагогом.

Ш.А. Амонашвили

и традиции лагеря, построенная на них жизнедеятельность отрядов подкрепляются символично-художественным оформлением корпусов, территории, то возникает ценностно-насыщенное пространство, способное оказывать интенсивное и эффективное влияние на личность. Погружаясь в такое пространство, дети и взрослые (не только вожатые, но и обслуживающий персонал) практически «пропитываются» её ценностным смыслом.

И что интересно: при качественной организации такого пространства принятие ценностей происходит естественно и незаметно! А значит, не вызывает отторжения.

Сильное влияние оказывает и среда детского объединения, наполненная символами, ритуалами и традициями, яркими делами, интересным общением со сверстниками и взрослыми, комфортной атмосферой для принятия и раскрытия каждого ребенка.

Свобода сотворчества, поддержка инициативы с опорой на базовые духовно-нравственные ценности придают уверенности, окрыляют и детей, и взрослых.

Особой воспитывающей средой может и должен стать коллектив.

Коллектив как воспитывающая среда

Почему так важен коллектив для ребенка? Коллектив — «маленькое общество», своеобразная модель общества большого. Ребенок учится жить в коллективе, выстраивать отношения, сотрудничать, сочетать личные

интересы с интересами других. Создаются особые условия для восприятия и осмысления ценностей, самораскрытия и самореализации личности, адекватной самооценки, реализуются потребности в общении со сверстниками, самоутверждении. Приобретая опыт жизни в детском коллективе, ребенок «выйдет подготовленным» в большое общество.

Коллектив — «социальная общность людей, объединенных на основе общественно значимых целей, ценностных ориентаций, совместной деятельности и общения». Из определения вытекают признаки, по которым мы можем сказать о группе, что это коллектив:

- наличие общей социально значимой цели — цель определяет систему, характеризует коллектив, его деятельность и должна быть полезной для общества и разделяемой членами коллектива (у антисоциальных групп — негативная цель, а остальные признаки могут совпадать);
- совместная деятельность по ее достижению — определить цель недостаточно, нужно действовать для ее достижения; важно, чтобы в этой деятельности принимали участие все члены коллектива;
- отношения ответственной взаимозависимости — каждый в коллективе выполняет свою часть дела, свое поручение, и от его вклада зависит общий успех дела;
- наличие лидеров, органов самоуправления — тех, кто организует жизнедеятельность коллектива.

Высшим органом самоуправления является сбор коллектива (отряда, класса, детского объединения). Между сборами действуют органы самоуправления: постоянные

*Чтобы дать ученикам искорку знаний,
учителю надо впитать целое море света.*

В.А. Сухомлинский

(актив) и временные (творческие и инициативные группы, совет дела).

Органы самоуправления — это избираемые лица, которым коллектив поручает организацию жизнедеятельности коллектива и отдельных направлений его деятельности.

Иногда спорят: детское самоуправление (подчеркивается высокая степень самостоятельности детей в организации жизнедеятельности коллектива) или все-таки соуправление (совместно со взрослыми)? Обе точки зрения имеют право на существование. Важнее, как относится к этому педагог. Если он воспринимает самоуправление как некую формализованную структуру («игру в демократию»), то часто сам участвует в назначении на должность (оказывает давление на ребят с целью выбора ими «нужного» человека). В этом случае актив как бы возвышается над рядовыми членами коллектива, а его работа характеризуется как функционирование.

Если педагог воспринимает самоуправление как естественную необходимость организации жизнедеятельности коллектива, то дети, выбирая актив, разделяют с педагогом ответственность за этот выбор. А педагог стремится не только помочь активу освоить организаторские умения, но и вовлечь в управление коллективом как можно большее число ребят (через временные поручения по организации конкретных дел). Для активной творческой деятельности коллектива это важно.

При работе нужно помнить, что органы самоуправления должны:

- избираться членами коллектива,

а не назначаться педагогом, вожатым;

- иметь четко сформулированный круг обязанностей и полномочий;

- строить взаимодействие друг с другом и со всеми членами коллектива на уважении и разумной взаимной требовательности;

- регулярно отчитываться перед коллективом о своей работе.

При этом педагогу:

- нельзя создавать органы самоуправления искусственно — они порождаются потребностью организации жизнедеятельности коллектива;

- необходимо обучать (!) организаторскому мастерству, помогать советом.

Чтобы дети не ошиблись с выборами, определением поручений, важно четко описать, что входит в обязанности, за что отвечает, а также какими значимыми качествами характера должен обладать тот, кого выбирают на должность (дают постоянное поручение).

Каждый детский коллектив отличается от другого. Прежде всего, на коллектив, характер складывающихся отношений влияют общие ценности. (Многие общие ценности и антиценности можно выявить, если провести опрос: «В нашем коллективе больше всего ценится ...» и «В нашем коллективе осуждается ...»).

Общие ценности влияют на общественное мнение — выраженную коллективом оценку (одобрение, поддержку, осуждение, игнорирование) действий, поступков, суждений лиц на основе принятых норм и ценностей. В. А. Сухомлинский писал, что «общественное мнение — очень сильное средство. Необходимо им пользоваться с величайшей

Общая забота и только она – это всегда сплав глубоко человеческого и делового, организуемого руководителями и создаваемого сообщества.

И.П. Иванов

осторожностью. То, что с точки зрения взрослого служит справедливости, для ребенка может стать причиной трудно исправимых душевных травм».

И сегодня общественное мнение может оказывать сильное воздействие на ребенка (окрылить, поддержать, а возможно, и превратить в изгоя), поэтому к формированию мнения, тактичности его проявления вожакому нужно подходить очень ответственно.

Общие ценности влияют также на складывающиеся взаимоотношения (товарищеские, дружеские, отчужденные), от которых зависит «психологический климат» — характер эмоций, настроений, преобладающий во взаимодействии. Благоприятный микроклимат характеризуют атмосфера доверия, доброжелательности, разумной требовательности, сознательная дисциплина, удовлетворенность деятельностью коллектива, ощущение каждым себя его частью.

Самочувствие ребенка в коллективе определяется его взаимоотношениями со сверстниками и педагогами. Каждому ребенку важно ощущать психологический комфорт, чувствовать себя защищенным.

Жизнедеятельность коллектива пронизана личными отношениями, поэтому педагогу нужно учитывать их и, при необходимости, корректировать. В коллективе могут возникать такие проблемы (негативные явления), как: нивелирование личности в угоду общественным целям, групповой эгоизм, «звездная болезнь», подавляющее влияние отдельных лидеров, буллинг.

Явление буллинга достаточно часто возникает в современном подростко-

вом сообществе. Буллинг (от английского bullying — «запугивание», «издевательство», «травля») – агрессия одного или нескольких детей против ребенка, которого унижают физически или морально (оскорбления, унижающие прозвища, злые шутки, клевета, сплетни, запугивание, бойкот). Одной из форм является кибербуллинг – травля подростка в сети интернет. При буллинге есть не только агрессоры и жертва, но и наблюдатели (одобряющие или осуждающие).

Причин агрессивного поведения подростков много, среди них: проблемы в семье, самоутверждение за счет унижения другого, зависть, неприязнь, психические заболевания, месть (когда жертва сама становится буллером) и др. Жертвами чаще всего становятся тихие, неуверенные в себе дети, «белые вороны», но подвергаться буллингу может любой подросток.

Травля имеет продолжительный и часто скрытый характер. Если подросток не обращается ко взрослым, предположить буллинг можно по косвенным признакам (длительное подавленное состояние, нежелание общаться, нарушение сна, нежелание идти в школу, проблемы с аппетитом, боли в груди, участвовавшие простуды и пр.).

Буллинг имеет последствия не только для агрессоров («опыт» убеждает, что и в дальнейшем в жизни можно получать желаемое силой), жертвы (снижение самоуважения, развитие психических расстройств, депрессия), но и для наблюдателей (страх оказаться на месте жертвы, чувство вины, муки совести и пр.). Школьный буллинг порождает напряжение, отчуждение, жестокость в любом

Нравственное воспитание детей – это мудрое ограничение. Ребенок должен понять, что есть три вещи: можно, нельзя и надо.

В.А. Сухомлинский

детском сообществе — классе, отряде.

Что делать вожатому? Обратиться к психологу, который внимательно выслушает ребёнка, поддержит, поможет ему выстроить линию поведения, найдет наилучший вариант решения проблемы.

Если такой возможности нет, ребенок не доверяет другим, то необходимо действовать следующим образом:

- провести индивидуальную беседу с подростком (при максимально комфортной доверительной атмосфере), в процессе которой важно выяснить: точно ли был факт травли, какие действия совершались, какую роль играл каждый из участников, каковы мотивы, причины;

- зафиксировать проявления и последствия буллинга: травмы - в медпункте, если ребёнок подвергся физическому насилию; сделать скрин-шоты сообщений; в случае сложной ситуации убедить вместе обратиться за помощью к людям, способным повлиять на ситуацию на основе закона;

- поговорить с зачинщиками (возможно, в присутствии еще нескольких сочувствующих и достаточно сильных характером детей, ставших наблюдателями) о противоправности действий и возможных правовых последствиях, а также о чувствах, которые испытывает жертва;

- поговорить с родителями пострадавшего подростка (о необходимости эмоциональной поддержки подростка, недопустимости его обвинения), выработать общую линию поведения, поддержки подростка;

- поговорить с родителями зачинщиков: выявить возможные причины поведения,

не обвинять родителей, высказать опасения о сложившейся ситуации и выработать общие позиции, действия по выходу из нее.

Для предотвращения буллинга важно организовывать интересную совместную деятельность коллектива, где могут раскрыться все дети, создавать ситуации успеха и поддержки друг друга; организовывать совместный просмотр и последующее обсуждение кинофильмов (например, «Чучело», реж. Р. Быков); проводить игры на сплочение коллектива. Организуя совместно с детьми яркую интересную жизнь коллектива, вожатому необходимо быть внимательным к отдельным проявлениям межличностных отношений, эмоциональному состоянию каждого ребенка.

На деятельность коллектива, его сплоченность влияют также принятые социальные нормы, закрепившиеся традиции, а ещё открытость, связь с другими коллективами.

Развитие коллектива

Трудно найти ребёнка или педагога, которые бы не хотели, чтобы их детский коллектив был дружным, сплоченным. Но таким коллектив становится постепенно, проходя в своем развитии ряд этапов. Из разных вариантов выберем образное описание этапов А. Н. Лутошкиным¹. Этими образными названиями и их характеристиками можно воспользоваться для обсуждения с детьми уровня развития их коллектива, поэтому приведем описание достаточно полно.

¹ Лутошкин А.Н. Как вести за собой: Старшеклассникам об основах организационной работы. – М.: Просвещение, 1981. – 208 с.



Коллектив – это не какая-то безликая масса. Он существует как богатство индивидуальностей.

В.А. Сухомлинский



1. «Песчаная россыпь»

Присмотритесь к песчаной россыпи — сколько песчинок собрано вместе, и в то же время каждая из них сама по себе. Налетит слабый ветерок — и разнесет часть песка. Бывает так и в группах детей, специально организованных или возникших по воле обстоятельств. Вроде все вместе, а в то же время каждый человек сам по себе. Нет «сцепления» между людьми. Здесь дети или мало знают друг друга, или не желают пойти на встречу друг другу. Нет общих интересов, общих дел. Отсутствие авторитетного центра приводит к «рассыпчатости» группы. Она существует формально, не приносит радости тем, кто в нее входит.



2. «Мягкая глина»

Известно, что мягкая глина — материал, который сравнительно легко поддается воздействию, и из него можно лепить различные изделия. В руках хорошего мастера этот материал превращается в прекрасное изделие. Если к нему не приложить усилий, то он может оставаться и простым куском глины. А если глина окажется в руках неспособного человека, то может принять неопределенные, а возможно, и уродливые формы.

На этой ступени более заметны усилия по сплочению коллектива, хотя они пока и робкие. Не все получается у организаторов — нет достаточного опыта совместной работы. Скрепляющим звеном здесь являются формальная дисциплина и требования педагога. Отношения в основном доброже-

лательные, хотя могут и возникать конфликты. Здесь каждый по своей инициативе редко приходит на помощь другому. Существуют замкнутые приятельские группировки, которые мало общаются между собой.

Настоящего, хорошего организатора пока нет или ему трудно себя проявить, так как по-настоящему некому поддержать. Обычно вожатый играет роль генератора идей, а у детей появляется первый опыт совместной деятельности, общие дела, события.



3. «Мерцающий маяк»

В штормящем море мерцающий маяк и начинающему, и опытному мореходу приносит уверенность, что курс выбран правильно. Заметим, маяк не горит постоянным светом, а периодически вспыхивает. В такой группе появляется желание трудиться сообща, общаться, помогать друг другу, дружить. Постепенно укрепляется чувство «Мы!». Но желание — это еще не все, а отдельных «вспышек» недостаточно. В то же время в группе уже есть на кого опереться. Авторитетны «смотрители маяка» — актив.

Группа отличается от других своей индивидуальностью, однако ей еще трудно порой бывает собрать свою волю, проявить настойчивость в преодолении трудностей. Недостаточно проявляется инициатива. Мы видим проявления активности всплесками, да и то не у всех.

Дети способны участвовать в крупном деле, но нужна поддержка вожатого.

Только в творческом сотрудничестве со взрослым ребёнок обеспечен необходимым педагогическим руководством... Или сотрудничество в воспитании, или борьба с детьми — третьего не дано.



4. «Алый парус»

Алый парус — символ устремленности вперед, неуспокоенности, дружеской верности, долга. Здесь живут и действуют по принципу: «Один за всех и все за одного». Дружеское участие и заинтересованность делами друг друга сочетаются с принципиальностью и взаимной требовательностью. Командный состав парусника — авторитетные организаторы, надежные товарищи. К ним идут за советом, обращаются за помощью. У большинства членов «экипажа» проявляется чувство гордости за коллектив, все переживают, когда кого-то постигнет неудача. Хотя группа сплочена, однако она не всегда готова идти наперекор «бурям», не всегда хватает мужества признать ошибки сразу, но это положение может быть исправлено.

Группа живо интересуется тем, как обстоят дела в соседних классах, отрядах, и иногда ее члены приходят на помощь, когда их просят об этом.



5. «Горящий факел»

Горящий факел — это живое пламя, горячим материалом которого является тесная дружба, единая воля, отличное взаимопонимание, деловое сотрудничество, ответственность каждого не только за себя, но и за других. Здесь ярко проявляются все качества коллектива, которые характерны для «Алого паруса». Но не только это. Светить можно и для себя. Настоящим коллективом можно назвать лишь такую группу, которая не замыкается в узких рамках пусть и дружного, сплоченного объединения. Настоящий коллектив — тот, где люди видят, когда они нужны, и сами идут на помощь; где не остаются равнодушными, если другим группам плохо; ведут за собой, освещая, подобно легендарному Данко, жаром своего пылающего сердца дорогу другим.

Если есть стадии (ступени, уровни) развития коллектива, то должны быть и движущие силы. И таковыми тоже являются противоречия!

Создатель основ теории коллектива А. С. Макаренко писал: «Человек не может жить на свете, если у него нет впереди ничего радостного. Истинным источником человеческой жизни является завтрашняя радость. Воспитать человека — значит воспитать у него перспективные пути, по которым располагается его завтрашняя радость». «Завтрашняя радость», заветная цель, приятная перспектива важны и для коллектива. А. С. Макаренко выделял близкие, средние и далекие перспективы. Их достижение требует от коллектива определенных усилий. В преодолении трудностей (противоречий) для достижения близких целей коллектив совершенствуется. Достигая близких целей, он приближает средние и далекие.

Правила педагога в управлении коллективом можно сформулировать так. Важно:

- формировать общие ценности коллектива и опираться на них в организации жизни коллектива;
- видеть в организации жизнедеятельности коллектива обретение детьми опыта демократической культуры, проявления гражданской позиции;
- не подавлять, не навязывать, а направлять инициативу;
- строить отношения к органам самоуправления на доверии и поддержке;
- формировать общественное мнение;
- использовать неформальный коллективный анализ;
- учитывать возрастные, половые, национальные, индивидуальные особенности воспитанников;
- учитывать динамику развития коллектива;
- сочетать руководство с самостоятельной деятельностью детей.

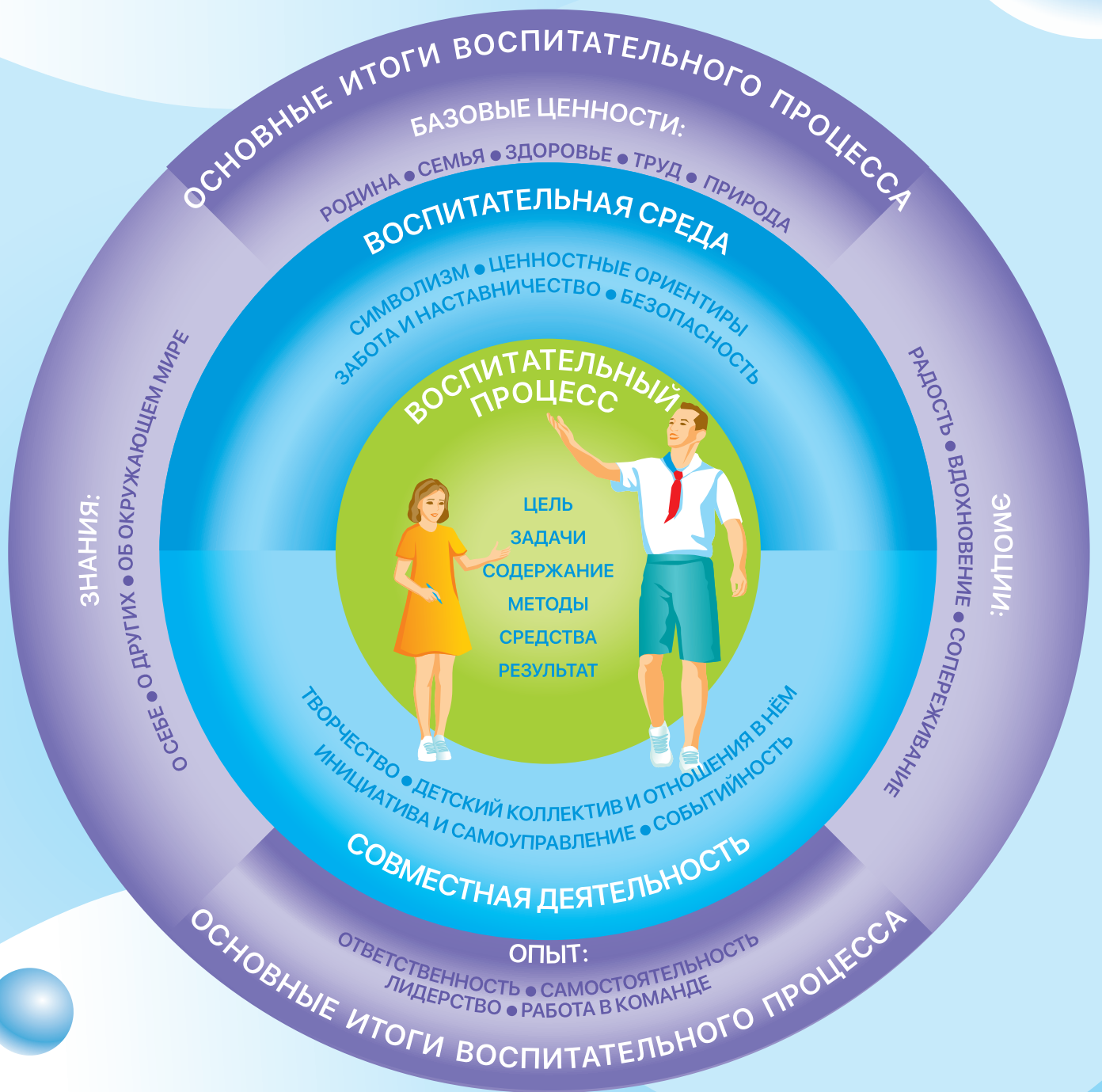

2

ЧАСТЬ



КАК ВЕСТИ ЗА СОБОЙ



Глава 1. Методика коллективной творческой деятельности

Детский коллектив имеет огромный воспитательный потенциал, который оказывает положительное влияние на развитие личности каждого ребёнка. В коллективе дети учатся общаться, сотрудничать, уважать друг друга, развивают эмпатию и социальные навыки.

Советский психолог Лев Семёнович Выготский считал, что коллектив выступает фактором развития ребёнка. Это сложное явление, в нём наблюдается переплетение чувств, мыслей, стремлений, увлечений разных людей, интересов. Более детальное определение дал Антон Семёнович Макаренко: «Коллектив — это социальный живой организм, который потому и организм, что он имеет органы, что там есть полномочия, ответственность, соотношения частей, взаимозависимость, а если ничего этого нет, то нет и коллектива, а есть просто толпа или сборище».

Создание детского коллектива как сообщества подрастающего поколения и взрослых, объединённых идеей развития, совместной деятельностью, традициями, культурой поведения и отношений — это процесс, который требует от вожатого постоянного внимания и усилий. И методика коллективной творческой деятельности выступает действенным механизмом решения этой серьёзной задачи.

Методика коллективной творческой деятельности позволяет добиться такого качества организации детского сообщества, при котором обеспечиваются возможности личностного проявления детей, их позитивной самореализации, развитие их лидерских качеств, коммуникативных и организаторских способностей, формирование чувства сопричастности к общему делу и проявление готовности что-то сделать

для общего блага, разделить ответственность.

Уникальность данной методики заключается в оптимальном соотношении событий и активностей, которые заранее придумал, занес в план работы вожатый, и мероприятий, организованных вместе с ребятами. Именно это обеспечивает реализацию детских инициатив, творчества, идей и замыслов, создаёт атмосферу сотрудничества и поддержки.

Автором теории и методики коллективного творческого воспитания является академик Игорь Петрович Иванов. Со своими единомышленниками он творчески развил идеи С. Т. Шацкого, Н. К. Крупской, А. С. Макаренко, В. Н. Терского, А. П. Гайдара, В. А. Сухомлинского, создав в теории и на практике уникальную воспитательную систему.

В педагогической литературе помимо уже перечисленных можно увидеть и другие названия методик, появление которых связано с историей её развития и распространения: «методика коллективной организации деятельности» (её разработке положил начало «Союз энтузиастов» (1956 г.) — группа вожатых, поддержавшая идеи И. П. Иванова), «коммунарская методика» (название связано с «Коммуной юных фрунзенцев (КЮФ)» — сводной дружиной пионерского актива школ Фрунзенского района г. Ленинграда, в которой дети осваивали коллективную организаторскую деятельность, чтобы перенести этот опыт в свои школы), «орлятская методика» (коллективная творческая деятельность стала основой методики организации жизнедеятельности пионерских отрядов во Всероссийском пионерском лагере ЦК ВЛКСМ «Орлёнок» — теперь ФГБОУ ВДЦ «Орлёнок»).

Методику коллективной творческой деятельности без сомнения можно назвать великим изобретением отечественной педагогики, которым пользуется весь мир. Главный секрет методики Игоря Петровича Иванова — в понимании её несомненных преимуществ.

Направленность на социальное творчество

Первое преимущество – направленность на социальное творчество. Ключевое слово «забота» наполняет нравственным смыслом проявление активности детей и взрослых. В слове «забота» важен ценностный смысл. И. П. Иванов¹ отмечал, что по направленности забота может быть общей (в единстве и сочетании интересов человека и других людей, общества) и эгоистической (открытой — «только для себя» и скрытой — «в конечном счёте для себя», маскирующей подлинные мотивы действий, поэтому и трудно распознаваемой). В деятельности детского коллектива забота должна иметь социально-нравственную направленность.

Общая деятельность детей и вожатых направлена на преобразование окружающей жизни и проявляется в реальной заботе и пользе по отношению к:

- государству и обществу (изучение исторического и культурного наследия и забота о нём, понимание и принятие законов, гражданских прав и обязанностей, поиск решений по развитию разных сфер общества, ценностное отношение к государственным символам и ритуалам, национальным праздникам, развитие в себе и других доброжелательности, солидарности и др.),
- природе (изучение окружающей флоры и фауны, природного наследия страны, развитие экологической культуры

и мышления, соблюдение правил экологического поведения, забота о животных и др.),

- семье (сохранение и умножение семейных традиций, уважение старших, помощь младшим и забота о них, развитие в себе качеств, помогающих быть заботливым членом семьи, и др.),
- человеку (развитие в себе и других доброжелательности и сопереживания, отзывчивости, забота о здоровье, развитие трудолюбия, профессиональное самоопределение, изучение природы человеческой природы, поиск друзей, единомышленников и др.).

Взаимовоспитание

Второе преимущество методики — это взаимовоспитание взрослых и детей в процессе погружения в особую воспитательную среду. В условиях увлечённости подрастающего поколения и взрослых совместной творческой деятельностью возникает особая атмосфера одухотворённости, благодаря которой воспитание происходит незаметно. А значит, отсутствует сопротивление воспитанию. В совместном поиске идеи, в подготовке и проведении дел происходит обмен взглядами, уточнение понимания ценностей, укрепляются дружеские отношения, повышается ответственность. Такая воспитывающая среда активно влияет и на детей, и на взрослых. Результаты воспитания осознаются при коллективном анализе.

Воспитательные отношения

Особые воспитательные отношения рассматриваются как третье преимущество. В процессе сотворчества между взрослыми и детьми формируются товарищеские отношения, которые проникнуты взаимоуважением, заботой друг о друге, верой в хорошее

¹ Иванов И. П. Методика коммунарского воспитания. М.: Просвещение, 1990. — 143 с.

в каждом человеке, взаимопониманием, доверием и поддержкой. При этом взрослый занимает позицию старшего товарища: он рядом и чуть впереди.

Построение самоуправления

Четвёртое безусловное преимущество — это построение самоуправления по принципу периодической сменяемости актива. В постоянном органе самоуправления — совете (возможны другие названия) периодически происходит смена состава, чтобы организаторские способности, лидерские качества развивались у большего числа ребят.

Таким образом, забота становится реальной нравственной силой, когда она является общей для вожатого и детей, когда объединяет их в общем стремлении сделать мир лучше пусть в маленьком, но конкретном деле. Воспитательные отношения между взрослыми и детьми развиваются постепенно. Наивысшим уровнем является творческое содружество — когда дети и вожатые занимают реальную активную позицию в совместной деятельности, направленной на творческое преобразование жизни.

Безусловно, в организации жизнедеятельности отряда в лагере, коллектива детского объединения в школе или учреждении дополнительного образования есть существенные различия. Отличаясь акцентами в практической реализации, методика, однако, имеет общую логику и тактику.

Логика реализации методики коллективно-творческой деятельности характеризуется последовательностью этапов совместной жизнедеятельности, сменой ролей и позиций участников воспитательного процесса, сочетанием эмоциональной и интеллектуальной нагрузки и разворачивается посредством коллективной организаторской деятельности. Её этапы:

1. Совместное выдвижение задач деятельности коллектива

Осуществляется на собрании коллектива (сборе, «огоньке»). Этому предшествует аналитическая работа вожатого, позволяющая сформулировать конкретные воспитательные задачи и помочь детям увидеть проблемы и перспективы жизнедеятельности коллектива. На сборе ребята учатся размышлять и ставить задачи своей совместной практической деятельности. Хорошо помогает в организации такого разговора двухэтапное обсуждение: сначала в малых группах (5-7 человек), потом — все вместе.

2. Коллективное планирование

Дети участвуют в поиске и выборе общих дел на определённый период жизнедеятельности коллектива. Для планирования могут быть использованы следующие формы:

- Разведка интересных дел (РИД) — организация поиска объектов социальной заботы. Разведка интересных дел и друзей предполагает, что наряду с объектами заботы определяются и те, кто может помочь в её осуществлении (люди, организации, другие детские коллективы).

- Накопительная форма — «Почтовый ящик», в который складываются предложения. Оперативный вариант — анкета «Хочу, чтобы было так...».

- Сбор планирования (возможно использование технологии двухэтапного обсуждения проблемы). На сборе принимается решение по выбору дел для коллектива. Обсуждаемые вопросы: что делаем? Для кого, на пользу кому? Кто участвует? Кто организует?

- Аукцион идей (вариант сбора) — коллективный выбор идей, дел, организованный по принципу аукциона. На голосование могут выставляться мероприятия, придуманные индивидуально или в процессе работы микрогруппы. Предлагаемое дело характеризуется с точки зрения важности, полезности, значимости для коллектива и т.п. Каждому ребёнку предоставляется возможность голосовать карточками, жетончиками, в лагере — шишками.

3. Коллективная подготовка и проведение дел.

Для включения ребят в активный подготовительный этап создаются временные органы самоуправления².

Инициативная группа — временный орган, состоящий из членов коллектива, изъявивших желание взяться за подготовку и реализацию дела. В ходе его проведения инициаторы подключают к событию всех членов коллектива.

Использование инициативной группы как способа подготовки начинания целесообразно, когда его преподносят в качестве сюрприза, организуют втайне от большинства или же содержание будущего события близко по интересам определенной группе воспитанников (например, вечер авторской песни лучше подготовят те, кто её любит и хорошо знает).

Творческая группа — временный орган коллектива, состоящий из числа лиц, которым поручена подготовка дела. Творческая группа разрабатывает идею, план дела, пишет сценарий, распределяет между членами коллектива поручения по подготовке дела и контролирует их выполнение. Такое распределение поручений позволяет включить в активную подготовку всех (или большинство) членов коллектива. Вожатым известно: чем больше детей вовлечено в подготовку дела, тем оно лучше проходит, ведь каждый внёс свой вклад в успех.

Совет дела — временный орган самоуправления, состоящий из представителей коллективов (групп). Создается с целью подготовки и проведения дела и выполняет координирующую роль. Это достаточно сложный, но и весьма значимый способ коллективной организации дела, поскольку позволяет при подготовке массовых дел услышать и учесть мнение каждого³.

4. Коллективный анализ.

Игорь Петрович Иванов придавал особое значение этапу коллективного анализа. Он необходим всем и каждому в отдельности для роста, самосовершенство-

вания. Совместный анализ дел в коллективе, определение уровня развития сообщества, размышление над проблемами позволяют определить перспективы жизнедеятельности. Обсуждение неизбежно затрагивает и личности, поэтому вожатому необходимо настроить ребят так, чтобы разговор был честный, при этом тактичный, с искренними добрыми намерениями.

Коллективная творческая деятельность способствует самораскрытию, самореализации, самоутверждению личности, формированию адекватной самооценки, обретению уверенности в себе, в своих силах, стимулированию самосовершенствования.

Коллективная творческая деятельность осуществляется в разных формах, но основной является **коллективное творческое дело (КТД)** — форма сотворчества педагогов и детей, направленная на пользу и радость людям.

Коллективное творческое дело представляет собой совместный поиск лучших решений творческой задачи, потому что деятельность происходит сообща – и не только выполняется, но и организуется: задумывается, планируется, оценивается... Дело творческое ещё и потому, что не может делаться по шаблону, совместный поиск идей и решений по их реализации всегда выявляет новые возможности и потенциал как участников, так и среды, в которой реализуется дело. При этом нужно помнить, что успех коллективных творческих дел и их воспитательный эффект зависит от умелой организации дела, когда его создателем и участником становится каждый: и ребёнок, и вожатый. Поэтому вожатому важно знать этапы коллективного творческого дела и последовательность их реализации, а также формы и способы осуществления коллективного организаторского творчества.

Коллективная организация дела включает 6 стадий (этапов), которые были названы И. П. Ивановым **«алгоритмом содружества»**.

² Титова Е. В. Если знать, как действовать: разговор о методике воспитания: книга для учителя. М., 1993

³ Подробнее об этапах организации — там же.

1. Предварительная подготовка педагога.

Педагог (вожатый, руководитель детского коллектива) определяет конкретные воспитательные задачи дела, его место в системе воспитательной работы, продумывает общий замысел, готовится к совместному с детьми поиску идеи дела.

2. Совместное решение о проведении дела и его планирование.

Совместно выясняем: что хотим сделать? Зачем? Когда, где и в какой форме? Кому будет поручена подготовка дела?

3. Коллективная подготовка дела.

Самая сложная и ответственная стадия. Для подготовки КТД создаётся Совет дела. Педагог участвует в поиске идеи, поддерживает, помогает советом, подсказывает, как лучше выполнить поручение, к кому обратиться за помощью.

4. Коллективное проведение дела.

Все члены коллектива, педагоги и дети, включаются в процесс творческой деятельности. В КТД нет зрителей, все участники.

5. Коллективный анализ дела.

Анализ проводится так, чтобы все участники имели возможность высказать свое впечатление, мнение о деле. Обсуждаются положительные и отрицательные стороны подготовки и проведения дела. Ребята учатся понимать причины успехов (кому скажем спасибо?) и неудач, объективно оценивать результат, свою работу и деятельность других. Создаются благоприятные возможности для развития коллектива.

6. Ближайшее последствие.

Коллектив решает, будет ли дальше продолжать этот вид деятельности. Возможно, на данном этапе появится замысел нового дела.

В работе с детьми организация КТД выглядит, как «четыре сами»: «сами планируем, сами готовим, сами проводим, сами анализируем». Подчеркнём: коллективная творческая деятельность не сводится к проведению КТД, а пронизывает всю жизнь детского коллектива.

Важно понимать, что коллективная творческая деятельность способствуют личностному росту каждого участника, позволяя приобретать опыт гражданского отношения к окружающей жизни и к другим людям. Этот процесс включает в себя развитие всех трех сторон личности - познавательной (научные знания, ценностные убеждения, идеалы), эмоционально-волевой (высокие чувства, стремления, интересы, потребности) и действенной (общественно-необходимые умения, навыки и привычки, творческие способности, общественно-ценные черты характера).

Безусловный воспитательный эффект для ребёнка от участия в такой деятельности — преодоление отрицательного опыта (эгоистических взглядов, чувств, привычек), получение нового опыта отношений к деятельности и личностных отношений в самой деятельности, творческое применение ранее усвоенного опыта, обмен опытом, объединение приобретённого ранее и приобретаемого положительного опыта.

Методика коллективной творческой деятельности является базовой для организации жизнедеятельности как в постоянном коллективе детского объединения, так и во временном (отряд в загородном лагере). Уникальные особенности и универсальность данной методики позволяют использовать её как сильную систему гражданского воспитания, приобщения к высоким духовно-нравственным ценностям через простые и понятные детям идеи совместной заботы о людях, об улучшении окружающей жизни.



Глава 2. Азбука форм воспитательной работы

Форм воспитательной работы вожатого с детьми существует очень много. Так, советский учёный и педагог С. А. Шмаков приводит цифру 4763 — именно столько форм воспитательных дел (описанных) он насчитал¹.

Что является формой воспитательной работы? Это ограниченная по месту и времени структура коллективного взаимодействия детей и взрослых, позволяющая решить определённые воспитательные задачи. Такое определение даёт педагог, учёный, представитель костромской научно-педагогической школы Б. В. Куприянов².

Опираясь на данное определение, выделим следующие компоненты формы воспитательной работы, которые требуют структурирования, и соответствующие им вопросы, на которые даёт ответ вожатый при выборе формы воспитательной работы с детским объединением:

- С какой целью организуется, что важно получить в результате (что узнают участники, чему научатся, о чём задумаются и так далее)?
- Кто станет участником (лица или группа, коллектив)?
- Что войдёт в содержание (о чём будет дело, игра, событие)?
- Где будет проходить дело (место проведения, организация и оформление пространства)?
- Какова его продолжительность по времени (необходимое для проведения время нужно соотносить с возрастом участников)?

- В какую деятельность будут включены участники (набор действий, ситуаций, процедур и порядок их прохождения)?

- Как и кем будет организовано (какие роли выполняют участники на этапах подготовки и включения в деятельность: организаторы, выступающие, участники, зрители)?

- Как выстроится его эмоциональный фон и ритм (эмоциональные слова ведущего, музыка, свет, оформление, видеоряд и пр.)?

Предлагаем рассмотреть схему (рис.1), которая позволит понять, как происходит выбор той или иной формы воспитательной работы в зависимости от решаемой педагогической задачи и степени вовлечённости участников.

Мероприятие — на нём в качестве организатора совместной деятельности выступает вожатый или несколько педагогов/специалистов, дети оказываются в пассивной позиции, выполняя указания и задания организаторов мероприятия. К мероприятиям можно отнести беседы, уроки, экскурсии, а также представления, концерты, отдельные конкурсы (если в их организации не участвуют дети).

Коллективная творческая игра (понятие ввёл С. А. Шмаков) — для неё предварительную работу по придумыванию и разработке дела, его хода и правил проводит вожатый. Ребята же вовлекаются в деятельность на этапе проведения дела и его анализа. Вожатый создаёт условия для развития творческих способностей ребят, помогает им в достижении положительного результата, организует индивидуальную и групповую работу.

¹ Теория, методика и практика воспитания и организации досуговой деятельности школьников (по материалам работ профессора С. А. Шмакова). Справочник. Липецк, 2008.

² Куприянов Б.В., Формы воспитательной работы с детским объединением. Учебно-методическое пособие. — 2-е изд., перераб. и доп. — Кострома: КГУ, 1999. — 37 с. — ISBN 5-7591-0193-5.



Рис. 1. Виды воспитательной работы в зависимости от роли детей

Коллективное творческое дело (по И. П. Иванову) — в его основе лежит инициатива детей оказать помощь, проявить заботу, доставить радость другим людям. При подготовке дела соблюдаются шесть стадий коллективной организаторской деятельности.

Рассмотрим, как одна и та же форма работы может изменяться и переходить из одного вида в другой.

Например, экскурсия в природу. Если решение о проведении такой экскурсии для детей принимает вожатый, им же спланированы и подготовлены все этапы экскурсии, сам вожатый проводит экскурсию, а дети лишь внимательно его слушают, то какой бы интересной и познавательной ни была эта экскурсия, такая форма работы является мероприятием.

Предположим, вожатый задумал экскурсию как экспедицию в мир растений. В этом случае он предварительно распределит детей на группы, придумает игровые роли, например, «учёные-ботаники», задача которых самостоятельно найти информа-

цию о том или ином растении, подготовить презентацию о растении и рассказать о нём сверстникам; «фотографы-натуралисты», которые создают природные фотокартины, коллажи; «художники», создающие ботанические иллюстрации. Такая экскурсия пройдёт в форме коллективной творческой игры.

Экскурсия в природу может стать и коллективным творческим делом. Например, вожатый может сначала обсудить с детьми такую проблему: маленькие дети иногда не знают об опасности ряда растений, что может привести к травмам. Решением данной проблемы, которое могут предложить дети, может стать их инициатива проведения специальной экскурсии (вариант — виртуальной экскурсии) для младших ребят.

Какие бывают формы воспитательной работы по видам деятельности?

Исходя из основного вида деятельности, в которую включены участники, можно выделить следующие группы воспитательных дел.



Дела интеллектуально-познавательной направленности

Ценности: знания, наука, книга, истина, образование, познание.

Педагогические задачи: расширяют кругозор участников (история, культура, наука, природа, общество, человек), обогащают представления детей об окружающем мире, формируют мировоззрение, потребность в образовании, способствуют интеллектуальному развитию, развивают познавательный интерес, способности поиска нестандартных решений и др.

Формы воспитательной работы: интеллектуальные, познавательные игры (квесты, викторины, конкурсы, турниры знатоков и др.), тематические дискуссии, устный журнал, обзор событий и новостей, заочное путешествие, вечер разгаданных и неразгаданных тайн, экскурсии, работа над проектом, мастер-классы, «круглые столы», интеллектуальные тренинги, беседы, конференции, встречи с интересными людьми.



Дела гражданско-патриотической направленности

Ценности: служение Отечеству, патриотизм, жизнь, достоинство, права и свободы человека, историческая память и преемственность поколений, долг, справедливость, закон.

Педагогические задачи: формируют российскую гражданскую идентичность, уважение к Родине, стремление служить Отечеству, защищать, делами укреплять его могущество; расширяют кругозор участников (история, культура, наука, природа, люди как национальное достояние России), обогащают знания детей о малой родине, формируют мировоззрение, разви-

вают гражданско-патриотические чувства (любовь к Родине, долг, ответственность), создают условия для проявления активной гражданско-патриотической позиции и др.

Формы воспитательной работы: игры, конкурсы, тематические дискуссии, экскурсии (в т.ч. в школьный и краеведческий музей), акции, «Вахты памяти», обзор событий и новостей, работа над проектом, заседания клуба, мастер-классы, парламентские уроки, «круглые столы», беседы, конференции, встречи с Героями России, участниками боевых действий, военно-спортивные игры, эстафеты, субботники по благоустройству города (поселка, села), походы.



Дела социально-гуманистической направленности

Ценности: добро, мир, крепкая семья, единство народов России, нравственные идеалы, гуманизм, милосердие, коллективизм, взаимопомощь и взаимоуважение, приоритет духовного над материальным.

Педагогические задачи: способствуют осмыслению нравственных ценностей, идеалов, формированию нравственного сознания, чувств, опыта нравственного поведения и поступков; ответственность за нравственный выбор; помогают выстроить систему социальных отношений к обществу, природе, другим людям, самому себе, к представителям своего и противоположного пола на основе традиционной этики, людям с ОВЗ; влияют на осознание личностной сопричастности к миру во всех его проявлениях; учат быть милосердными, заботливыми, внимательными.

Формы воспитательной работы: дела, на которых создаются и обсуждаются законы жизни коллектива; дискуссии, тематические огоньки, ролевые и ситуативные игры, этические беседы, социальные акции волонтеров и др.



Дела экологической и трудовой направленности

Ценности: труд, профессия, призвание, талант, профессионализм (мастерство), наставничество, природа, природное богатство страны, Земля.

Педагогические задачи: учат находить и осуществлять дела, которые приносят пользу и радость другим; формируют ответственное отношение к труду; обогащают опыт участия в социально значимом труде; прививают ответственность за выбранное дело; формируют экологическое сознание и мышление, бережное отношение к природе, навыки экологически грамотного поведения в природе.

Формы воспитательной работы: трудовые десанты, ярмарка профессий, экологические акции, экологические проекты, беседы, дискуссии, игры, выставки о природе, тематические экскурсии, походы и др.



Дела художественно-творческой направленности

Ценности: красота, культура, культурное наследие страны, искусство, гармония, творчество.

Педагогические задачи: развивают чувственное, эстетическое восприятие мира, потребность в прекрасном, художественный вкус, способности к художественному мышлению и творчеству, реализуют художественные способности, раскрывают таланты, формируют прикладные умения и навыки, умение видеть красоту природы, красоту в искусстве, красоту души человека.

Формы воспитательной работы: концерты и художественные конкурсы, дела, посвященные жанрам и отдельным личностям мира искусства: поэтам, писателям, художникам, музыкантам, артистам (вечер творческого портрета, литературная/музыкальная/театральная гостиная и пр.); фестивали, празд-

ники, ярмарки, встречи в киноклубе, выставки, арт-мастерские, тематические вечера, экскурсии, встречи с деятелями культуры.



Дела физкультурно-оздоровительной направленности

Ценности: жизнь, здоровье, здоровый образ жизни (ЗОЖ), физическое совершенство, спорт, физическая культура.

Педагогические задачи: культивируют здоровый образ жизни, способствуют физическому развитию детей (сила, выносливость, пластичность), профилактике вредных привычек; формированию гигиенических навыков, ответственного отношения к здоровью (своему и других людей), потребности быть здоровым.

Формы воспитательной работы: спортивные и подвижные игры и состязания, олимпийские турниры, олимпийские уроки об истории спорта, выдающихся спортсменах и олимпийских играх, встречи со спортсменами, тренерами секций, игры по тематике спорта, ЗОЖ.



Дела культурно-досуговой направленности

Ценности: увлечения, активный отдых, общение, материальное и нематериальное культурное наследие, забота, интерес, свобода, выбор.

Педагогические задачи: развивают творческий потенциал ребёнка, учат детей способам организации своего досуга и досуга своих сверстников, работать в команде, помогают находить единомышленников по интересам и увлечениям, общаться, учат сочетать приятное с полезным, организовывать интересные дела для других.

Формы воспитательной работы: конкурсы и конкурсно-игровые и танцевально-музыкальные программы (в т.ч. бал, стартин), вечера, путешествия, клубные встречи и праздники, гостевания, ярмарки.



Дела информационно-коммуникативной направленности

Ценности: общение, взаимоуважение, сотрудничество, медиабезопасность, правда.

Педагогические задачи: развивают навыки общения и взаимодействия на основе взаимоуважения и понимания; способствуют установлению благоприятных отношений в коллективе, снятию конфликтов и непонимания; учат высказывать и отстаивать свою точку зрения, противостоять буллингу и кибербуллингу, слушать и слышать других, договариваться, формируют знания и навыки безопасного поведения в информационной среде.

Формы воспитательной работы: огоньки, тренинги, встречи, дискуссии, «круглые столы», обсуждение книг, фильмов, событий, дискуссии, беседы, игры.



Дела лидерско-организаторской направленности

Ценности: коллектив, самоорганизация, демократическая культура детского коллектива, взаимоуважение, товарищеская требовательность, забота, активная жизненная позиция.

Педагогические задачи: развивают лидерские и организаторские качества, товарищеские отношения, формируют способности к равноправному объединению единомышленников для решения жизненно важных проблем, умения организовать социальное пространство и наладить конструктивное взаимодействие, достигнуть запланированных результатов.

Формы воспитательной работы: формы самоуправления, в т. ч. собрания коллектива, сборы советов, инициативных и творческих групп, мастер-классы, тренинги, командные игры-испытания, огоньки.

Рассмотрим особенности организации и проведения некоторых форм воспитательной работы вожатого с детским коллективом.

Азбука ФОРМ воспитательной РАБОТЫ с детьми



А

АРТ-ФОРМЫ — это современные интерактивные формы воспитательной работы, сочетающие творчество и процесс получения подростками знаний и умений. Это яркие события, оставляющие незабываемые впечатления благодаря использованию визуализации, свободному перемещению участников, экспериментам и динамичности содержания. Данные формы предполагают активное участие всех детей вне зависимости от выполняемой роли. Арт-формы могут быть использованы для демонстрации итогов работы детей по определённой теме, для создания новых креативных решений существующих проблем. Примеры таких дел:

- **Акселератор идей** — дело, в рамках которого подростки предлагают, обсуждают, защищают и дорабатывают общественно значимые идеи в творческой форме. Проводится, когда необходимо быстро найти нестандартные решения проблем. Проведение дела предполагает следующие этапы:

- общий сбор, в рамках которого все участники знакомятся с существующей проблемой;
- распределение на проектные команды;
- генерирование идей решения обозначенной проблемы по командам с использованием творческих приёмов (ассоциации, коллаж, мозговой штурм);
- защита идей перед экспертами, получение мнений, дополнений;
- доработка идей с учётом рекомендаций экспертов;
- обмен идеями между командами;
- ценностное наполнение идей (в чём значимость идеи, помимо решения проблемы, как реализация идеи повлияет на команду);
- визуализация идей с помощью инфографики, рисунков, графиков;
- общая защита идей, определение наиболее эффективных для решения обозначенной проблемы.

Все разработанные идеи вне зависимости от того, были они выбраны для реализации или нет, попадают в своеобразный банк, копилку и могут быть использованы в дальнейшем.

Данную форму вожатому можно использовать на первом этапе развития коллектива (организационный период лагерной смены, начало учебного года в школе или детском объединении), когда необходимо определить, по каким правилам будет жить коллектив, кто поведёт за собой и к какой цели, а также для решения социально значимых проблем.

- **Иммерсивная выставка** — новый формат организации выставочного пространства, где зрители становятся активными участниками, могут внести изменения в экспонаты или даже стать их частью. Данная форма хорошо подойдёт для итоговых дел и демонстрации творческих продуктов, созданных детьми. Вожатый здесь выполняет роль куратора, помогает детям при создании общей концепции выставки и арт-объектов.

Примеры активизации зрителей в рамках иммерсивной выставки:

- демонстрируют импровизированный кукольный театр с использованием игрушек, сделанных своими руками;
- придумывают свои названия картинам, произведениям декоративно-прикладного творчества;
- рисуют свой элемент в общем арт-объекте, дописывают новые решения проектов и т.д.

Элементами иммерсивной выставки являются торжественное открытие и закрытие выставки, приглашение гостей, экспертов, имеющих опыт и достижения по теме выставки, презентация экспонатов, «свободный микрофон», когда любой участник может высказать своё мнение по поводу экспонатов и выставки в целом.

- **Шоу изобретений** — это увлекательная форма работы с детьми, которая позволяет познакомиться с наукой и технологиями через творчество и интерактивное шоу. Шоу изобретений может включать в себя творческую демонстрацию научных экспериментов, создание роботов, конструирование и тестирование раз-

личных устройств и машин.

В основе шоу изобретений могут лежать как уже известные открытия, механизмы (например, открытия Леонардо да Винчи, эволюция летательных аппаратов от воздушных змеев до ракет), так и созданные участниками проекты. Главный принцип — творчески представить зрителям сложные механизмы и технологии. Для проведения шоу изобретений создаётся творческая группа из числа вожатых и детей, которые увлекаются техническим творчеством. Они определяют тему будущего шоу изобретений (про известных изобретателей, конкретная историческая эпоха, где было сделано много открытий, эволюция изобретения и т.д.), количество и содержание творческих номеров — презентаций. Важными элементами данного дела являются:

- тематическое оформление помещения;
- яркие, необычные выступления участников с презентациями изобретений;
- харизматичный ведущий;
- использование приёмов активизации зрителей (игры с залом, оценка зрителями участников);
- выступление творческих коллективов (вокал, хореография, цирковое искусство, фокусы);
- объявление победителей или награждение участников шоу;
- использование спецэффектов, яркого музыкального оформления.

Б

БРОДИЛКА — игра, в которой игрок управляет персонажем (или сам таковым является) и перемещается по определённому маршруту от точки А до точки Б. Таким маршрутом может быть лабиринт, и тогда задача игрока – найти из него выход. Игровой задачей игры-бродилки может быть

сбор определённых предметов. Например, участники передвигаются по избе жителя Древней Руси и собирают артефакты — древнерусские гаджеты, которые в ту пору люди использовали в быту (ступа, веретено, прялка, рубель, туес и другие). Игроку необходимо увидеть на изображении комнаты предметы обихода, назвать их, предположить, для каких целей они использовались нашими предками и есть ли у них аналоги в современном мире. Победителем признаётся игрок (или команда), набравший наибольшее количество предметов, которые он смог правильно назвать и определить их назначение.

Игровой задачей бродилки может быть выполнение игроком какой-либо миссии. Миссия будет считаться выполненной только в том случае, если игрок на своём пути преодолеет ряд испытаний: совершит действие, ответит на вопрос, продемонстрирует свои способности или таланты. По условиям игры это позволит участнику приблизиться к намеченной цели. Вожатый может предложить детям выполнить миссию по спасению исчезающего вида животного или растения своего региона. И сделать это будет под силу только игроку, обладающему суперспособностью. Активировать эту суперспособность можно в ходе выполнения игровых заданий. Примеры заданий:

1. Определи среди нескольких представленных описаний растений то, которое соответствует задуманному растению;
2. Сочини лозунг, призывающий людей защищать задуманное растение;
3. Представь, что это растение нужно полить, для чего участнику необходимо поставить себе на голову пластиковый стаканчик с водой и, придерживая его рукой, пробежать определённое расстояние, стараясь не расплескать воду.

За каждое выполненное задание игрок получает бонус (жетон). Если он собрал максимально возможное количество бонусов, то суперспособность считается активированной и миссия выполненной.

За основу сюжета игры-бродилки также можно взять преодоление препятствий, решение головоломок или обучающую игру, в которой участник учится совершенствовать свои знания в различных областях: математике, грамматике, истории.

Игра-бродилка может иметь разные уровни сложности. Вожатый подбирает задания от простых к более сложным, либо предусматривает дифференцированные задания в зависимости от возраста детей, уровня их подготовленности, имеющегося опыта в том или ином виде деятельности

или состояния здоровья.

Большое значение при организации игры-бродилки имеет визуальное оформление игровых локаций. Игровое поле может быть изображено на листе бумаги. Примером тому являются известные настольные игры, которые в настоящее время пользуются большой популярностью среди детей и взрослых. При этом используется реквизит: кубик, фишки, флажки, карточки с описанием заданий и т.д.

При составлении правил игры-бродилки (инструкции) вожатый продумывает:

Правила участия	Пример
1. Формат участия	Индивидуальный или командный.
2. Сюжет игры	«Музей коренных народов России». Участники отправляются в этнографическую экспедицию по регионам России, в которых проживают малочисленные коренные народы.
3. Игровая задача (миссия)	Найти и собрать экспонаты для музея. Представители коренного народа передают игрокам экспонат, если игроки правильно ответят на вопросы или выполнят задание.
4. Условия, при которых игрок пропускает ход, передвигается вперёд, передвигается назад, выполняет штрафное задание и т.д.	<p>Игровое поле представляет собой маршрут с указанием регионов России, где проживают малочисленные коренные народы (Республика Дагестан, Кемеровская область, Ленинградская область, Республика Хакасия, Чукотский автономный округ и другие).</p> <p>Оказавшись на пункте с обозначением региона, участникам необходимо ответить на вопрос или выполнить задание.</p> <p>Если игроки дают неверный ответ, то ведущий задаёт дополнительный вопрос.</p> <p>Если участники не отвечают на дополнительный вопрос, то выполняют штрафное задание (станцевать, прыгнуть 10 раз на одной ноге, отгадать загадку и прочее).</p> <p>Если задание выполнено верно, то игроки получают карточку с изображением экспоната. Это могут быть изображения предметов искусства, обихода, одежды коренного народа.</p>

5. Содержание и формат игровых заданий/испытаний	1. Национальное блюдо (описать в форме рецепта, нарисовать, приготовить и т.д.).
	2. Национальный язык (перевести текст, спеть песню на национальном языке под известный мотив и т.д.).
	3. Народные промыслы (показать движениями, угадать, ответить на вопрос ведущего и т.д.).
	4. Традиции народа (продемонстрировать элемент, описать, ответить на вопрос ведущего и т.д.).
	5. Интересный факт из истории народа (найти самостоятельно, сочинить четверостишие).
6. Определение победителя игры	Победителем признается игрок (команда), собравший все экспонаты (по количеству заданных регионов).

В педагогической копилке вожатого должно быть, как минимум, одно такое нарисованное игровое поле и комплект реквизита, к которым можно подбирать задания на различные темы: по сюжету литературного произведения, по следам великих путешественников, достопримечательностям родного города и другое. Такая игра станет хорошим подспорьем вожатому при работе с детьми в лагере в дождливую погоду.

Игровой локацией также может стать и реальное пространство — комната, холл, двор, парк и т.д. Игроки двигаются по маршрутному листу, где обозначены точки для выполнения заданий. Плюсом организации такой формы игры-бродилки станет также обеспечение двигательной активности детей.

В

ВЕЧЕР — информационно-познавательное, творческое дело, которое предполагает глубокое, осмысленное погру-

жение в определённую тематику, создание атмосферы творчества, философских рассуждений. Данная форма воспитательной работы способствует актуализации нравственных ценностей, получению новых знаний, даёт возможность подросткам обменяться мнениями и впечатлениями. Название формы определяет время проведения дела, которое не может проводиться в первой половине дня. Чаще всего вечер готовится детско-вожатской творческой группой в соответствии с методикой КТД.

- **Вечер творческого портрета** — это знакомство с биографией и творчеством музыкантов, композиторов, поэтов, актёров, которые внесли вклад в культурное развитие нашей страны и мира, являются примером для будущих поколений. Здесь важно вызвать ребят на дискуссию, обсудить произведения, поступки героев, примеры из жизни авторов. Можно подготовить творческие номера по произведениям автора.

- **Вечер легенд** — дело, в рамках которого подростки знакомятся с легендами, притчами, сказками, былинами на определённую тему (о любви, о дружбе) или посвящённую какому-либо месту (о героях

Великой Отечественной войны, о малой родине и народах, которые её населяют, о своём лагере). Легенды можно интересно рассказать или подготовить инсценировку, используя музыкальное сопровождение, костюмы и реквизит. Участники могут располагаться в зрительном зале и смотреть на представление легенд или передвигаться от места к месту согласно карте или маршруту. Важно, чтобы участники были не просто зрителями, а включались в процесс. Например, рассказчик или герой легенды в конце задаёт ребятам вопросы или спрашивает их мнение о том или ином событии или поступке героя.

- **Литературный вечер** — яркое, эмоционально насыщенное событие, объединяющее несколько видов и жанров творческой деятельности (музыка, ораторское мастерство, театр, вокал, художественное творчество, хореография и т.д.). Основой данного вечера может стать творчество определённого писателя или поэта, конкретное литературное произведение. Можно объединить авторов и произведения на какую-либо тему (писатели XIX века, стихи о Родине, профессия учителя в литературе). Темой литературного вечера могут стать любимые книги детей или даже авторские произведения подростков.

- **Вечер весёлых задач** — творческое дело, в рамках которого участники разделяются на несколько групп и выполняют различные творческие задания: придумать и разыграть сценку, сочинить стихотворение, интересно прочитать текст, закончить фразу или историю, проиллюстрировать пословицы и поговорки и т.д. Весёлые задания для команд могут быть объединены общей темой. В зависимости от содержания заданий ведущий их даёт группам по очереди (когда ответ необходимо дать сразу) или одновременно всем группам (когда требуется время для подготовки). Максимальное время для решения — не более 5 минут.

Оцениваются креативность, быстрота решения и оригинальность представления результатов.



ГОСТЕВАНИЯ — это площадка для обмена опытом, знаниями, мыслями, эмоциями. Гостей обычно собирают по праздникам или когда хочется разделить с кем-то хорошее настроение. Именно это лежит в основе гостеваний как формы воспитательной работы с детьми, являясь фундаментом и основой. Гостевания предполагают наличие двух групп — гости и те, кто их принимают у себя. Гостевания можно устраивать как внутри одного коллектива, так и между несколькими группами.

Темой гостеваний может быть любой праздник или памятная дата, а также интересы детей. Например, гостевания можно приурочить к Дню космонавтики (12 апреля), тогда гости могут посещать различные планеты, узнавая что-то новое. Ребята — «жители» этих планет — могут пофантазировать и представить один день из жизни, например, марсианина.

Если гостевания провести в Международный день волонтера (5 декабря), то гости могут приходить с какими-либо добрыми подарками или для того, чтобы сделать доброе дело.

Чаще всего за основу гостеваний берут традиции и обычаи народов России и мира. Это один из самых ярких форматов проведения, когда ребята сначала изучают культурные особенности народа, а затем представляют их гостям. Это не только способствует культурному обогащению, но и воспитывает толерантность и уважительное отношение к представителям других народов и культур.

Гостевания можно проводить с целью знакомства коллективов. Например, в детском лагере в гости друг к другу могут ходить отряды, рассказывая о событиях, которые они придумали для проведения в отряде. В школе в гости к первоклассникам приходят учащиеся старших классов, чтобы рассказать об истории школы, традициях и своём ученическом опыте, мотивируя ребят на получение знаний. Представители детских общественных организаций

ходят в гости друг к другу, чтобы поделиться опытом работы.

При организации и проведении гостеваний необходимо:

- учитывать возрастные особенности гостей и встречающих;
- обеспечить, чтобы все участники гостеваний находились в одном информационном поле: гости знают, к кому и зачем они идут, а встречающие — какие ребята к ним придут;
- подготовить место встречи гостей; место проведения надо оформить в соответствии с тематикой гостевания;
- оформить приглашения, из которых гости узнают время и место гостеваний, а также тематику;
- подготовить ответное слово от гостей (приятные, добрые пожелания или подарок).

Завершаются гостевания подведением итогов как со стороны гостей, так и со стороны принимающих.



ДЕНЬ ТЕМАТИЧЕСКИЙ — это

совокупность ярких, интересных, познавательных событий для детей в рамках определённой темы. Тематический день позволяет не только подарить детям эмоции и впечатления, но и продемонстрировать варианты празднования тех или иных событий.

Данная форма предполагает наличие основных элементов:

1. Старт дня — общий утренний сбор всех участников, где объявляются тематика дня и все события и варианты участия в них каждого ребёнка. Здесь будут уместны различные ритуальные моменты (поднятие Государственного флага РФ, флага организации, вынос и передача символа дня, произнесение речёвки и т.д.) и творческие выступления (вокальные номера, танцевальный флешмоб).

2. Работа тематических площадок —

мастер-классы, лекции, творческие студии и лаборатории, в рамках которых ребята смогут расширить свой кругозор и попробовать себя в новой деятельности. Данные площадки можно провести в формате «дети — детям».

3. Творческие встречи с гостями — диалог между разными поколениями, позволяющий обменяться опытом. Гостями в данном случае могут быть не только известные личности. Главное — правильно подобрать вопросы в контексте тематического дня и выстроить открытый, честный, доверительный диалог с подростками.

4. Конкурсы и соревнования, индивидуальные и коллективные, в которых ребят выступают в роли организаторов.

5. Концертная программа — важная часть любого тематического дня, в котором принимают участие все дети. Номера готовит детско-вожатская группа, а участники выбираются в ходе кастинга, или же каждый коллектив готовит несколько номеров в тематике дня. Важно предварительно обговорить идеи каждого номера и провести несколько репетиций.

6. Завершение дня — эмоциональное подведение итогов совместно со всеми участниками, награждение победителей проведённых конкурсов и соревнований, а также организаторов и активных участников тематического дня.



ЕЖЕДНЕВНИК — форма воспита-

тельной работы, проводимая с целью планирования и анализа как индивидуальной деятельности ребёнка, так и коллективной работы. Ежедневник заполняют неделю, месяц, лагерную смену, учебный год определёнными задачами (реализация инициатив, проекта, получение знаний).

Ежедневник как индивидуальная форма работы предполагает заполнение тетради, блокнота, книги, буклета. Ежедневник коллектива может быть оформлен в виде стенгазеты, отрядного или классного места, в заполнении принимает участие весь коллектив и результаты видны всем.

Заполнение ежедневника начинается с разговора (планирование или корректировка уже намеченных действий, анализ пройденных шагов). Затем ребята оформляют ежедневник (отдельные его листы, части). Нужно предоставить ребятам необходимую канцелярию. Вожатый — помощник, наставник, который отвечает на уточняющие вопросы, мотивирует ребят на работу с ежедневником.

Если выбрана индивидуальная работа с ежедневником, то необходимо регулярно интересоваться у ребят, как идёт заполнение, возможно, кто-то захочет прочитать интересные выводы из своего ежедневника. Хорошо, если сам вожатый тоже будет вести свой ежедневник и зачитывать свои мысли, подавая пример.

У ежедневника всегда есть автор, поэтому важно уделить внимание оформлению титульной страницы и первых листов, где ребёнок рассказывает о себе, заполняет личные данные, завершает незаконченные предложения, тем самым определяя свои сильные стороны и черты характера. У ежедневника коллектива также должна быть информация о составе участников, названии объединения, коллективных целях и общих качествах.

Для оформления ежедневника можно использовать мотивирующие крылатые выражения, пословицы и поговорки, интересные факты, фотографии и картинки из журналов, интересные и подходящие стикеры.

Грамотная работа с ежедневником поможет следить за работой по достижению целей, мотивировать ребят на активную деятельность и видеть результаты своей работы.

Ж

ЖИВАЯ ГАЗЕТА — познавательное дело, серия коротких выступлений, авторы-исполнители которых в творческой форме сообщают о новостях жизни коллектива, региона, страны, дают свою оценку происходящим

событиям и раскрывают их перспективы. Тема для живой газеты может быть предложена вожатым или придумана совместно с детьми. Далее определяются подтемы и раздаются группам детей для подготовки творческого выступления. В назначенное время все группы объединяются, ведущий по очереди передаёт слово группам для выступления.

Последней страницей живой газеты является подведение итогов, где ребята делятся своими впечатлениями и выводами по теме газеты. Данная форма поможет разобраться в любой теме, обсудить вопросы, которые есть в коллективе, интересно провести время.

Пример живой газеты «День России»

Подростки за несколько дней до предполагаемой даты проведения дела делятся на 5 групп — страниц живой газеты (история празднования Дня России; государственные деятели России, внёсшие вклад в становление суверенитета нашего государства в разные исторические эпохи; достопримечательности моей малой родины; стихи и песни о России; «Нам есть чем гордиться!») и готовят презентацию своей страницы. Заранее обговаривается время выступления.

За каждой группой можно закрепить куратора из числа вожатых, педагогов-организаторов, учителей истории, родителей или старшеклассников, которые помогали бы в творческой реализации задуманного. Вожатый готовит общий сценарий проведения дела: вступительную часть, слова перед выступлением каждой страницы, можно подготовить небольшую викторину и игры с залом по теме живой газеты.

Итогом «прочтения» живой газеты может стать заполнение на ватмане или флипчарте страницы «Россия, хочу пожелать тебе...» и танцевальный флешмоб «Россия, мы — дети твои», где все участники выполняют вместе несложные танцевальные движения.

ЖИВЫЕ КАРТИНЫ — дело, сочетающее в себе изобразительное искусство, музыку, литературу и театральное творче-

ство. Данная форма воспитательной работы не только приобщает подростков к культуре и искусству, но и способствует формированию эстетического вкуса, развитию творческих способностей, актуализации нравственных ценностей. Проведение дела предполагает следующие шаги:

1. Выбор темы. Например, «Картины из школьных учебников». Картины художников часто «превращаются» в иллюстрации в школьных учебниках. Полотна, написанные на исторические сюжеты, становятся темой сочинений для учащихся уже не одно десятилетие. Но знают ли дети, кто автор той или иной картины? Какие истинные мотивы подтолкнули художника написать это произведение? Эти вопросы поможет решить воспитательная форма «Живые картины».

2. Выбор произведений. Здесь важно учитывать не только узнаваемость произведений, но и сюжет картины, которую предстоит «оживить» участникам дела. Поэтому необходимо выбирать произведения с наличием нескольких героев, конфликта. Хорошо подойдут картины, посвящённые какому-либо историческому событию или человеческим взаимоотношениям. Например, «Переход Суворова через Альпы» Василия Сурикова или «Опять двойка» Федора Решетникова.

3. Коллективное обсуждение вариантов творческого представления картины, то есть её «оживления». Во-первых, необходимо определить главных героев, обсудить их характеры, их чувства в моменте, который запечатлел художник. Можно попробовать придумать историю, связанную с этими героями. Например, в картине «Тройка» Василия Перова трое детей зимой тащат за собой огромный чан с водой, покрытый рогожей. Что заставило маленьких детей пойти в холод за водой и взять на себя столь непосильную ношу? Почему рядом с ними нет никого из взрослых? Какие чувства вызывают эти дети: жалость или уважение, что они несмотря ни на что тянут бочку за собой? О чём думают ребята на картине? Ведут ли они диалог между собой? Почему

картина называется «Тройка»? — подобные вопросы могут стать основой обсуждения картины и помочь при подготовке творческого выступления.

Итогом этого шага должно стать написание сценария выступления детей, где выбранная картина «оживает». В выступлении может быть представлен не только сам момент, нарисованный на картине, но и предполагаемые ситуации, которые могли произойти до и после этого момента. Герои картины могут вести диалог как друг с другом, так и со зрителями, задаваясь нравственными вопросами и обсуждая поступки.

В рамках выступления может появиться рассказчик/ведущий в образе либо нашего современника, либо автора самой картины, который может в начале выступления дать краткую историю написания картины, озвучить интересные факты, а затем задавать вопросы зрителям и подвести итоги выступления. Таким образом сюжет картины может перерасти в целую миниатюру, которая окунает зрителей в сюжет и заставляет задуматься о вечных вопросах.

4. Представление живых картин. Презентация «оживших» произведений искусства может проходить как на сценической площадке, так и на открытом воздухе. Всё зависит от тематики, количества участников и содержания выступлений. Но обязательно необходимо запланировать общий старт и подведение итогов дела.

Данную форму можно использовать не только для того, чтобы «оживить» известные полотна. На первом этапе можно попросить детские коллективы или микрогруппы (отряд, класс, детское объединение) нарисовать картину на определённую тему («Наша команда», «Один день из жизни нашего отряда/класса/объединения», «Мы через 10 лет» и т.д.). На втором этапе коллективы обмениваются картинами и здесь задача — «оживить» полученную картину. Далее идёт подготовка выступлений и общий сбор, где коллективы презентуют своё творчество.

3

ЗАЩИТА ПРОЕКТА — это форма оценки и презентации проекта (социального, творческого, фант-проекта и других), который был разработан одним участником — автором проекта или проектной командой. Эта форма работы включает защиту идеи проекта, подробного плана проекта, результатов от его реализации и способов по привлечению внимания общественности.

Защита проекта проводится перед экспертами, которые являются специалистами в данной области. Мнения экспертов позволяют участникам узнать, насколько их проект актуален, целесообразен и реалистичен в современной обстановке.

Для того, чтобы дети смогли качественно представить идеи своих проектов и способ их воплощения, вожатый заранее обговаривает с детьми план презентации проекта, обращая их внимание на особенности каждого этапа. Помня о том, что «незаписанная мысль — потерянная мысль»³, вожатый может раздать детям листы бумаги, где они будут фиксировать свои мысли, создавая Карту проекта.

План презентации проекта

1. Представление автора-разработчика проекта или состава команды.

При подготовке выступающих обратите внимание детей на то, что, представившись, они могут рассказать экспертам и другим участникам защиты о том, есть ли у них опыт реализации проектов, какими знаниями и умениями они обладают, которые помогут им в реализации представляемого проекта. Почему их заинтересовала именно эта тема проекта.

2. Название проекта.

Постарайтесь вместе с детьми придумать лаконичное, запоминающееся, оригинальное и отражающее суть проекта название.

Яркое название — это основа продвижения проекта. Сравните два названия проекта, направленного на помощь в озеленении придворной территории: «КлумБУМ» или «Посадка цветов». Какое название является креативным и привлекательным для потенциальных участников?

3. Целевая аудитория.

Чтобы сформировать у детей представление о целевой аудитории проекта, задайте им следующие вопросы. Для кого этот проект? Почему именно они (с чем связан выбор этой целевой аудитории)? Какие они (3-4 ключевые характеристики целевой аудитории: возраст, род занятий, стиль жизни, увлечения и прочее)? Какие есть потребности (проблемы) у этой целевой аудитории?

4. Цель проекта.

Вожатый может познакомить детей с методом, позволяющим описывать и ставить конкретные, реалистичные, измеримые цели для достижения результатов — SMART⁴. Это аббревиатура, в которой заложены заглавные буквы основных критериев методики целеполагания. Расшифровывается она следующим образом: S — конкретная цель, M — измеримая цель, A — достижимая цель, R — актуальная цель, T — ограниченные сроки. Предложите детям оценить каждую из поставленных ими целей по данным критериям.

5. Результативность проекта.

При представлении результатов по итогам реализации проекта предложите детям рассказать, в чём отличие решений, которые они предлагают в своем проекте, от подобных проектов. Как они увидят, что достигли намеченных результатов?

6. План-график проекта.

Предложите разработчикам проекта составить план-график проекта в виде таблицы или схемы, позволяющий увидеть, какие виды работ необходимо выполнить, чтобы до-

³ Антон Павлович Чехов.

⁴ Считается, что впервые SMART-методику описал Джордж Доран в 1981 году в статье «There's a S.M.A.R.T. way to write management's goals and objectives».

стичь заявленных результатов и в какие сроки, а также кто персонально из команды несёт ответственность за выполнение конкретного мероприятия или этапа проекта.

7. Необходимые ресурсы.

При определении ресурсов обратите внимание детей на то, что ресурсы — это не деньги! Ресурсы — это также: люди, оборудование, помещения, расходные материалы.

Проведение вожатым тщательной подготовительной работы с детьми позволит им уверенно и содержательно подойти к процессу защиты проекта, который является одним из этапов технологии проектирования.

Как правило, защита проекта проходит в помещении, позволяющем разместить всех участников дела (так участники смогут не только представить свой проект, но и познакомиться с презентациями других проектных групп) и обеспечить техническое сопровождение: возможность показать презентацию, видеоряд, музыкальный фон.

Особая роль отводится экспертам. Их задача — не только дать оценку проекту, а, прежде всего, помочь разработчикам выявить возможный риск проекта, подсказать, к кому они могут обратиться за помощью, дать советы по усовершенствованию проекта.

Если не удаётся привлечь профильных специалистов, то возможен игровой формат формирования состава экспертов. Для этого между старшими детьми или взрослыми можно распределить следующие роли: «родители», «администрация организации/города/региона», «представители СМИ», «предприниматели» и т.д. Они должны в соответствии со своей ролью задавать проектным группам вопросы, давать комментарии, предлагать варианты сотрудничества. У каждого эксперта на руках находится карта оценки социального проекта, которую он заполняет.

По итогам работы экспертов определяется лучший проект.

Карта оценки социального проекта

Название проекта:			
Авторы проекта:			
Критерии оценки:			
1. Проект решает актуальную для общества проблему	2. Проект содержит оригинальные идеи и подходы к решению проблемы	3. Реалистичность проекта с точки зрения ресурсов и возможностей для реализации	4. Устойчивость проекта, т.е. его продолжительное действие в перспективе
3 2 1 0	3 2 1 0	3 2 1 0	3 2 1 0
Комментарии эксперта:			
Шкала оценки: 3 – полностью соответствует 2 – соответствует в большей степени 1 – соответствует в меньшей степени 0 – не соответствует			

И

ИГРА — метод, приём, средство, форма, технология, предполагающая действия в условной ситуации для воссоздания и усвоения социального и жизненного опыта⁵.

При помощи игровых форм вожатый решает множество задач.



Воспитательная задача: развитие чувства солидарности, взаимопомощи, ответственности за действия друг друга.

Виды игр: подвижные командные игры, где проявляется умение ребёнка действовать за команду в непрерывно меняющихся условиях.



Воспитательная задача: формирование товарищества, благоприятного эмоционального климата в коллективе.

Виды игр: игры на сплочение и командообразование. По итогам таких игр вожатому необходимо проанализировать с детьми полученные результаты и сделать выводы. Примерные вопросы для анализа с детьми: как распределялись роли в команде при выполнении игровых заданий? Какие эмоции возникали у участников на разных этапах игры? Насколько сплотилась ваша команда за время игры?



Воспитательная задача: создание положительного эмоционального фона, настрой участников на предстоящую деятельность.

Виды игр: игровые праздники, эстрадные игровые импровизации, шоу, маскарад, карнавал, игры в дороге, игры с залом, игра-шутка, розыгрыш, сюрпризы.



Воспитательная задача: расширение кругозора подростков, обучение, развитие интеллектуальных качеств личности.

Виды игр: интеллектуальные игры, викторины, настольные игры, игры-путешествия, игры-поручения, игры-предположения, игры-загадки, игры-беседы (игры-диалоги), дидактические игры.



Воспитательная задача: выявление (диагностика) индивидуально-личностных особенностей детей, самопознание в процессе игры.

Виды игр: игры на выявление лидера; игры на определение самого быстрого, выносливого, эрудированного и т.д. — это соревнования, состязания, конкурсы, эстафеты. В игре хорошо проявляются межличностные отношения.



Воспитательная задача: включение в систему общественных и межличностных отношений, усвоение норм общения.

Виды игр: деловые игры, игры-знакомство с профессиями, имитационные игры, сюжетно-ролевые игры, игры-драматизации, режиссёрские игры, народные игры. В этих играх на основе жизненных или художественных впечатлений воспроизводятся социальные отношения и материальные объекты или разыгрываются фантастические ситуации.



Воспитательная задача: развитие у подростков коммуникативных навыков, умения конструктивно решать конфликты.

Виды игр: игры на знакомство, взаимодействие, общение, развитие сотрудничества, сюжетно-ролевые игры, игры с решением кейсов, игры-театрализации.

⁵ Педагогика «Орлёнка» в терминах и понятиях: Уч.пособие-словарь//Сост. Ковалева А. Г. Авт.кол-в Бойко Е. И., Ковалева А. Г., Панченко С. И., Романец И. В., Кузнецова А. М./Науу.ред. А. М. Мазниченко. — М.: Собеседник, 2005.

Советы вожатому для организации и проведения игры:



1. Подготовка к игре. Чётко и доступно разъясните (напомните) цель и правила игры, решите организационные задачи, необходимые для игры, например: разделение на команды, распределение ролей, разъяснение сюжета игры, правила подсчёта очков (при соревновании).

2. Старт игры. Короткий этап, разделяющий реальную и игровую ситуацию. Для обозначения начала игры возможно не только словесное объявление. Могут быть использованы звуковые сигналы, световые эффекты, введение атрибута игры (мяча, кубика и др.), театрализованный пролог (Нептун со свитой объявляют начало «Морских баталий»), ритуально-игровое действие («заводим мотор для полёта») и пр.

3. Развёртывание игрового действия. Поддерживайте игровую атмосферу, подсказывайте при необходимости дополнительные возможности (можно взять «подсказку зала» и т.п.), следите за чётким соблюдением правил.

4. Подведение итогов игры. При объявлении победителей не забудьте отметить положительное и в игре проигравших.

5. Анализ игры. При совместном с детьми анализе обратите внимание на корректность действий игроков, взаимодействие в команде, причины успехов и неудач, отметьте ребят, придумавших оригинальные идеи, действия.

6. Последствие. Игра, как правило, выявляет сильные стороны и проблемы коллектива, отдельных ребят. Важно это заметить и спланировать дальнейшую работу с коллективом.

Подбирая игры для решения воспитательной задачи, вожатый осуществляет педагогическое руководство игровой деятельностью. Он вовлекает детей в игру, использует особые приёмы, побуждающие желание играть («хочу играть!»); помогает участникам действовать по правилам и решать игровые задачи («так надо»); развивает творческий потенциал ребёнка в процессе игры, способствует появлению адекватной самооценки («у меня получилось!»).

КОНКУРСНАЯ ПРОГРАММА —

одна из наиболее популярных форм организации детского развивающего досуга. Конкурсная программа состоит из нескольких самостоятельных конкурсов, представляет собой цикл разнообразных дел, в которых может проявить себя каждый ребёнок. В основе любой конкурсной программы лежит принцип соревновательности, состязательности: сравнение уровня мастерства, подготовленности, способностей участников. Участвовать в конкурсной программе можно как командой, так и индивидуально. Если детский коллектив, принимая участие в конкурсе, выступает единой командой, то вожатый настраивает детей на конструктивное сотрудничество, взаимопомощь и поддержку, ответственность каждого члена команды в достижении общего результата.

В основу конкурсной программы можно положить **практически любой вид деятельности**. Это может быть профессиональная или близкая к профессиональной деятельность (конкурс детективов); или деятельность, связанная с различными видами и жанрами искусства (конкурс шумовых оркестров, конкурс актерского мастерства); или деятельность, в которой используется тот или иной природный или синтетический материал (конкурс замков из песка, конкурс фигурок оригами); или деятельность, при которой создаются разнообразные вещи, предметы, а также произведения искусства или литературы (конкурс рисунков, конкурс легенд).

Спортивные соревнования и интеллектуально-познавательные игры также можно назвать конкурсными программами. Однако они имеют свою организационную специфику, и некоторые специалисты определяют их как самостоятельные формы воспитательной работы.

Составляющими конкурсной программы являются участники, конкурсные

задания, критерии оценки выполнения конкурсного задания, сценарий, жюри, призы, ведущий, реквизит и техническое оборудование, помещение, зрители.

Принимая решение о проведении конкурсной программы, вожатый (или творческая группа) узнаёт у детей, интересна ли им тема конкурса и сколько человек хотят принять в ней участие.

После того как стало ясно, что конкурсная программа будет иметь интерес у участников, вожатый (или творческая группа) начинает подготовку: подбираются конкурсные задания, разрабатываются условия и критерии оценки конкурса, придумывается яркое название, и чем оно привлекательнее, тем больше желающих захотят в ней участвовать.

Остановимся подробнее на содержании и формулировке конкурсных заданий, так как именно они определяют, что нужно сделать, в чем участники будут соревноваться. Количество конкурсных заданий в программе зависит от вида конкурсной деятельности. Например, в конкурсе рекламы — задание одно (описать предмет так, чтобы его захотелось приобрести), а в конкурсе актерского мастерства заданий может быть пять и более.

Перед тем как участники приступят к выполнению заданий, они должны чётко знать, какое время выделяется на подготовку задания; каковы размеры конечного продукта (в математических измерениях, во временных рамках, в количестве страниц и т. п.); предполагается ли возможность использования заготовок, трафаретов, чужих идей и пр.; существует ли перечень разрешенных и неразрешенных материалов, приспособлений, инструментов; возможно ли получение помощи со стороны взрослых или сверстников; каковы критерии оценки конкурсного задания.

Также должны быть оговорены условия, связанные с техникой безопасности, и особые условия, продиктованные спецификой жанра или технологии.

Все эти условия должны быть зафиксированы в письменном виде — **положении о конкурсной программе**, в котором указываются

название конкурса, цели его проведения, возраст участников, время и место проведения, необходимое оборудование и реквизит, а также четко сформулированные конкурсные задания, условия соревнования, критерии оценки деятельности участников конкурса и, возможно, награда, которая ждет победителя или победителей.

Правильность выполнения конкурсных заданий определяет жюри — известные и авторитетные в среде участников люди. У каждого члена жюри имеются бланки, где указаны участники, последовательность конкурсных заданий, критерии судейства и правила, шкала оценок.

Проведение конкурсной программы должно стать ярким, эмоциональным событием как для участников, так и для зрителей.

Проведение конкурсной программы заканчивается анализом и подведением итогов.

Если вожатый видит, что большинство детей расстроено результатами участия в конкурсной программе (или в процессе выполнения заданий ребята ссорились друг с другом), то он проводит игры и упражнения на поднятие духа в коллективе, сплочение ребят.

Л

ЛИНЕЙКА — это организационная форма воспитательной работы, предполагающая общее построение коллектива, сообщение важной информации и настрой на дальнейшую деятельность.

В зависимости от поставленных задач линейка бывает:

- **рабочей.** Задача такой линейки — собрать коллектив для знакомства с текущей информацией. Например, утренняя информационная линейка, линейка-старт тематического дня;
- **торжественной.** Линейка посвящена какому-либо важному событию в жизни детского коллектива. Например, линейка открытия спартакиады или линейка открытия лагерной смены.

На торжественную линейку приглашаются почётные гости, происходят ритуалы выноса и подъёма Государственного флага, выноса и передачи знамени (школы, детского лагеря и т.д.), исполнение Государственного гимна. Поэтому перед мероприятием вожатому необходимо напомнить детям о правилах выполнения ритуалов обращения с Государственным флагом и знаменем, повторить текст Государственного гимна. Во время линейки вожатый демонстрирует детям уважительное отношение к символам нашего государства;

- **тематической.** Такая линейка приурочена к памятным датам истории России, международным дням и праздникам, профессиональным праздникам и т.д. Как правило, она проходит с элементами театрализации, а в качестве ведущих выступают герои произведений или исторические персонажи;

- **церемониалом.** Например, посвящение в первоклассники, орлята, лицеисты, кадеты. Особенностью линейки является вы-

полнение определённой церемонии/ритуала, вручение символа (талисмана), выдача удостоверений или значков, чествование участников.

Любая линейка должна быть динамичной. Её продолжительность не должна превышать 15-20 минут. Детям заранее сообщается их место расположения на линейке, возможны репетиции выполнения общих движений для того, чтобы на линейке получилось синхронное общее действие. Отдельно проводятся репетиции с флаговой и знаменной группами, ведущими, чтецами, танцорами и певцами.

Особый эмоциональный настрой линейке придают художественные элементы: оформление места проведения, костюмы или парадная форма участников. Для эмоционального настроения участников используются речевки и специально подобранная музыка, звуковые сигналы. Линейка должна быть красочной, чтобы запомнилась детям, как яркое событие.

Примерный ход линейки и роль вожатого на каждом этапе мероприятия

Организационный этап.

До начала мероприятия звучат тематические песни, настраивающие участников на предстоящее событие. Подбор музыкального материала играет важную роль. Так, перед началом линейки, посвященной Дню памяти и скорби, не может звучать весёлая музыка.

Задача вожатого: сформировать у детей эмоциональный настрой, провести растанцовку, игру с (если это уместно) перед началом дела, проговорить с детьми их активное участие в мероприятии.

Основной этап.

Подаётся специальный сигнал – фанфары, который оповещает о начале мероприятия.

Ведущие приветствуют участников линейки, задают эмоциональный настрой (например, просят участников хором ответить на вопрос, закончить четверостишие, выполнить определённое движение или проводят переключку участников).

Ведущие сообщают о том, какому событию посвящена линейка и какая деятельность ожидает участников, представляют почётных гостей.

Задача вожатого: вместе с детьми выполнять задания ведущих, поддерживать эмоциональный ритм мероприятия.

Ритуальная часть линейки.

Происходит вынос Государственного флага или знамени, которое сопровождается соответствующими видеорядом или музыкальным фоном; поднятие Государственного флага; исполнение Государственного гимна.

На линейке Памяти возможны: возложение цветов (венка, гирлянды славы), минута молчания.

Ритуальная часть проводится в ходе торжественной линейки или линейки-посвящения.

Задача вожатого: продемонстрировать детям уважительное отношение к символам страны и правила поведения при выносе и подъеме Государственного флага, исполнения Государственного гимна.

На линейке Памяти важно эмоционально насыщенным текстом, музыкальным сопровождением настроить детей на минуту молчания.

Творческая часть линейки.

Может проходить в формате выступлений творческого коллектива, исполнения песни или массового танца. Возможна демонстрация детьми заранее подготовленных визиток, речёвок.

Объединяющим моментом может стать участие всех детей и взрослых в создании наглядного образа (символа), когда каждый участник внесет свой вклад в общее дело. Например, можно заранее раздать всем участникам листочки белого, синего и красного цвета, на которых они напишут свои пожелания. Затем эти листочки крепятся на общем стенде, где изображен контур флага. Когда все участники прикрепят свои листочки, то получится триколор Флага России.

Задача вожатого: подготовить творческое задание, если это предполагается форматом линейки. Поддерживать детей во время их выступления.

Формировать чувство эмоциональной сопричастности детей к общему событию.

Заключительный этап линейки.

Ведущие говорят напутственные слова, мотивируют на активное участие в дальнейших событиях, благодарят участников и гостей линейки за совместное участие в деле.

Задача вожатого: поздравить детей с произошедшим событием, поддержать эмоциональный настрой, обсудить дальнейшие действия детского объединения, исходя из полученной на линейке информации.



МАРАФОН — форма воспитательного дела, участники которого проходят определённый маршрут, дистанцию с заданиями, получая новые знания. Марафоном

также часто называют образовательный курс — серию обучающих дел и занятий, включающих применение полученных знаний на практике. Марафон можно проводить тогда, когда необходимо дать подросткам определённые знания в короткий срок. Для ребят это будет настоящее приключение, где они смогут проверить свои силы в освоении нового.

У марафона всегда есть чёткий результат, связанный с получением новых знаний и опыта. Участник марафона не может «сойти с дистанции» раньше. И здесь не важно время прохождения, важно, что получил в итоге каждый участник.

Участие в марафоне может быть как индивидуальным, так и командным. Вожатый является главным организатором, продумывает весь «путь», который предстоит пройти участникам, и следит, чтобы все добрались до финиша. Завершить марафон необходимо анализом: кто легко прошёл марафон? Кому было сложно и почему? Что стало главным итогом марафона для каждого?

Приведём несколько примеров, каким может быть марафон.

Марафон интеллектуальный, направленный на получение знаний в конкретных областях науки или школьных предметов. Важно, чтобы информация, получаемая детьми, соответствовала их возрасту, но не дублировала школьную программу. Тогда ребята активно будут включены в прохождение дистанции марафона и им не будет скучно.

Интеллектуальный марафон может включать в себя этапы по различным темам. Каждый этап должен состоять из теоретического блока и практики. Теоретический блок может быть представлен в виде лекции, рассказа ведущего (он может быть в образе известного мыслителя или учёного) или текста, который самостоятельно изучают дети. Текст можно оформить в виде письма из прошлого, на папирусе, или QR-кодом на странице в Интернете. Можно дать ребятам книги, где закладками обозначен материал для изучения. Чем интереснее будет представлен теоретический блок марафона, тем увлекательнее будет ребятам его изучать.

Практические задания интеллектуального марафона должны быть разнообразными и интересными. Здесь можно использовать тестирование, кроссворд, решение творческих задач и обсуждение предложенных ситуаций.

Прохождение этапов интеллектуального марафона тоже должно быть увлекательным. Поэтому можно предложить ребятам следовать по карте, где новый этап открывается после прохождения предыдущего. Или ребятам необходимо составить фразу из слов, получаемых после каждого этапа. Главное — понять, для чего ребятам необходимы будут знания, получаемые в рамках марафона.

Марафон книжный может проходить в формате акции, где участники за указанный промежуток времени читают определённое количество книг. Это могут быть книги одного автора, определённого периода в литературе или жанра. В конце марафона участники делятся впечатлениями о прочитанном.

Книжный марафон можно провести как воспитательное дело. Сначала определяются участники, которые хотели бы поделиться своим читательским опытом. Каждый из них готовит творческое выступление о прочитанном произведении и авторе. Здесь вожатому необходимо помочь каждому выступающему, дать советы, как выступать перед публикой и интересно преподнести материал. Если есть время для подготовки, то можно инсценировать некоторые отрывки из произведений.

Важно выбрать место проведения книжного марафона. Это может быть либо пространство библиотеки, либо сценическая площадка, стилизованная под тему марафона. Ведущим может быть либо вожатый, либо кто-то из ребят. Главное — создать атмосферу книжного клуба: участники делятся своими мыслями и эмоциями о прочитанных книгах, тем самым мотивируя к чтению других ребят. Ведущий между выступлениями участников может задавать зрителям философские вопросы по темам представленных книг. Итогом может стать чек-лист книг, которые хочется прочитать. А книги, которые были представлены, могут быть выставлены на специальную полку, чтобы любой желающий смог взять для прочтения.

Н

Нравственный диалог — это особая форма общения с детьми, которая основана на обмене мнениями, мыслями и чувствами. Его цель — развитие нравственных качеств, осознание эмоций, развитие понимания и уважения к окружающему миру и людям.

Нравственный диалог может проходить индивидуально с ребёнком. Обычно предмет разговора — некорректный поступок или поведение подростка, его пассивная позиция в коллективе, нежелание выполнять какую-либо деятельность, направленную на самосовершенствование.

Для нравственного диалога в коллективе можно выбрать любую тему, которая соответствует возрасту и запросам подростков, или тему, которая будет решать проблемы и трудности, возникшие в коллективе.

Вот несколько советов, которые могут помочь в организации нравственного диалога в работе с детьми:

1. Установите контакт с ребёнком. Не отводите глаз и слушайте его. Старайтесь проявлять интерес к его мыслям и чувствам.
2. Важно не только рассказывать детям о том, что является правильным, но и стремиться узнать их мнение на этот счёт. Для этого необходимо внимательно слушать, задавать вопросы и проявлять интерес к мнению детей.
3. Не стоит опускаться до критики и придирок. Лучше поощрять стремление ребят самостоятельно решать нравственные проблемы и принимать ответственность за поступки.
4. Учите детей осознавать последствия совершённых поступков. Рассказывайте о том, как их решения могут задействовать других людей. Помогайте им видеть свою жизнь со стороны.
5. Всегда стремитесь к построению равноправного диалога. Если разговор затянулся, попытайтесь задать открытый вопрос,

который заставит ребёнка глубже посмотреть на проблему.

6. Помните, что в моральной сфере разнообразие мнений — это нормально. Но, если ребёнок готов расширять свой кругозор и общаться к новым идеям, не забывайте предоставлять эту возможность.

Использование такого подхода поможет ребёнку лучше понять принципы морали и нравственности, поможет ему уважать и понимать других людей и сделать правильный выбор в трудных ситуациях.

О

«ОГОНЁК» — это особая форма организации общего разговора, которая позволяет водителю обсудить с детьми практически любую тему и решить важные воспитательные задачи: формирование у детей потребности осмысливать свою деятельность, обучение анализу своих действий и поступков, воспитание культуры общения, создание позитивного эмоционального восприятия происходящих событий.

Существуют правила для участников такого общего разговора:

- всё, что будет сказано во время открытого разговора, остаётся между участниками и не выносится за пределы коллектива;
- во время разговора участники обращаются друг к другу по имени, при этом смотрят в глаза друг другу;
- каждому участнику даётся возможность высказать своё мнение;
- участникам необходимо избегать категоричных утверждений, критики в адрес других участников, обидных комментариев.

Название этой формы воспитательного дела подсказывает, что нужен источник света — костёр, свечи, фонарик. Он располагается в центре, а вокруг него по кругу располагаются участники разговора. Так каждый будет видеть глаза других, а свет создаст особую

доверительную атмосферу заинтересованности каждого делами коллектива и судьбой товарища, теплоты взаимоотношений.

Другой атрибут «огонька» — это использование какого-либо символа, который передаётся участниками из рук в руки. Это может быть любой предмет, соответствующий теме «огонька». С одной стороны, передача такого символа от одного участника другому будет означать, что передаётся слово, а с другой стороны — предмет в руках ребёнка помогает ему снять волнение и неуверенность.

К месту проведения «огонька» (костровое место, комната), как правило, участники проходят цепочкой, взявшись за руки.

Различают следующие виды «огоньков»: «огонёк» знакомства, аналитический «огонёк», тематический «огонёк», «огонёк» прощания, «огонек» посвящения.

Примерный ход «огонька»

1. Пролог. Это своеобразный эпиграф к разговору. Ведущий подбирает стихотворение, отрывок из музыкального произведения, притчу или легенду, с помощью которых подводит участников к теме предстоящего разговора. Это может быть также загадка, которую предстоит разгадать детям. Здесь же ведущий представляет детям предмет — символ «огонька» и сообщает (или напоминает) правила «огонька».

2. Разговор, обсуждение темы. В зависимости от вида «огонька» существуют определенные правила, по которым выстраивается разговор.

Если это «огонёк» знакомства, то разговор начинает вожатый, который задаёт схему рассказа. Рассказывает о себе, своих увлечениях и интересах, о своей малой родине, о том, как он понимает дружбу и какие у него есть друзья. Затем передаёт слово детям. В такой разговор могут быть включены творческие минутки. Например, если участник разговора сообщает, что увлекается пением, то можно попросить его исполнить небольшой отрывок

из его любимой песни. С ребятами младшего школьного возраста можно использовать игры или упражнения для знакомства. Важно, чтобы такие игровые задания или творческие отступления не нарушили заданную атмосферу и эмоциональный тон «огонька».

Если это аналитический «огонёк», то предметом разговора становится анализ дела или дня, результатов деятельности, выполнение поручения или происшедшей ситуации. Сначала ведущий предлагает дать эмоциональную оценку и определить цель анализа (вспомним, как всё было, поделимся впечатлениями и подумаем, что необходимо подробно обсудить). Далее начинается собственно анализ — определение положительных и отрицательных результатов и причин, по которым так произошло.

Строить обсуждение можно по схеме: «Что получилось хорошо?», «Кому мы можем сказать спасибо?», «Что получилось плохо?», «В чем причина неуспеха?», «Как можно исправить или избежать в будущем?», «Каков твой вклад в общее дело?», «Где ты можешь применить полученный опыт?» и т.д.

Проводя анализ в форме беседы, можно внести в разговор игровой момент, что сделает разговор интересным. Примеры таких приёмов:

«Чёрные и розовые очки». Ведущий предлагает каждому из участников выбрать и надеть либо «чёрные», либо «розовые» очки (можно сделать из картона и покрасить в соответствующий цвет). Если на участнике надеты «чёрные» очки, то он называет отрицательную характеристику обсуждаемому вопросу, а если «розовые», то положительную.

«Чемодан путешественника». Ведущий предлагает «наполнить чемодан» результатами, полученными детьми по итогам участия в обсуждаемом событии. Результаты — это полученный опыт (знания, умения, выводы).

«Подбор пословиц». Пословицы и поговорки могут также использоваться для характеристики дня, события или ситуации. Ведущий заранее подбирает 30–40

пословиц, которые с разных сторон могут охарактеризовать обсуждаемый предмет. Каждый участник объясняет свой выбор той или иной пословицы.

Самый трудный в плане подготовки и проведения аналитического «огонька» — **это «огонёк» — анализ определённой ситуации (проблемы)**, которая сложилась в детском коллективе. Например, конфликт в коллективе. Важно, чтобы разговор не превратился в выяснение отношений и взаимных обвинений. Для разговора можно пригласить независимого эксперта, который посмотрит на ситуацию со стороны. Таким экспертом может стать, например, психолог. Разбирая ситуацию с детьми, вожатый делает акцент на нравственной составляющей конфликта, напоминает о нормах и общечеловеческих ценностях: взаимоуважении, милосердии, справедливости, честности. Существуют упражнения, с помощью которых вожатый продемонстрирует детям стратегии для решения конфликта.

Например, упражнение «Битва за апельсин». Разделите детей на две группы. Каждая группа получает задание, о котором не знает другая группа. Задание для группы № 1 — заполучить апельсин, чтобы сделать из него сок. Задание для группы № 2 — заполучить апельсин, чтобы добавить цедру в апельсиновый кекс. Обе группы собираются вместе и располагаются напротив друг друга. Ведущий объявляет, что у групп есть три минуты, чтобы выполнить игровую задачу, не применяя при этом силу. Затем кладёт апельсин между группами и говорит: «Начали!». Спустя три минуты звучит команда «Стоп». Ведущий не вмешивается в ход выполнения детьми упражнения.

Варианты развития событий: 1) группам не удастся договориться и апельсин достанется той группе, которая первой его взяла; 2) группы договариваются разделить апельсин пополам; 3) группы начинают вести переговоры и выясняют, что им нужны разные части апельсина, после чего забирают каждая свою часть.

Вопросы для анализа: получила ли ваша группа то, что хотела? Какова была цель вашей группы? Каков итог апельсинового конфликта? Почему для решения конфликтов так важно общаться? Всегда ли при конфликтах люди хотят одного и того же? Похожа ли эта ситуация на те, с которыми вы сталкивались в жизни?

Выход из игры: соотнесите игру с правами человека и ответьте на вопрос: какие права человека нарушаются при конфликте?

Если это тематический «огонёк», то он представляет собой разговор на определённую тему и имеет философское или публицистическое содержание. На тематическом «огоньке» можно говорить о дружбе, романтике, героях войны, памятных датах, Человеке с большой буквы и т.д. Тема разговора должна быть общественно значимой и актуальной для детей. Воспитательная задача, которую решает вожатый, — это формирование ценностного отношения к предмету разговора.

На тематическом «огоньке» можно слушать музыку, читать стихи, рассказывать легенды и сказки, использовать инсценировки. Ведущий может визуально оформить размышления участников, подобрать яркие образы и ассоциации. Так, при разговоре с детьми о мечте ведущий показывает заготовленный рисунок, на котором изображена гора. На вершине горы ведущий пишет маркером слово «мечта». Маркер станет «эстафетной палочкой» последующего разговора. Получая маркер и отвечая на вопросы ведущего, участники фиксируют на стикерах те качества, которые помогут им достичь исполнения мечты.

Если это «огонёк» прощения, то он проводится по завершении совместной деятельности коллектива. Например, по окончании лагерной смены, школы, учебного года, посещения секции и т.д. Этот разговор тёплый и немного грустный. Участники вспоминают наиболее яркие моменты совместной деятельности, просматривают фотографии; рассказывают о том, какой опыт приобрели; благодарят за помощь и поддержку вожатого и своих сверстников. Происходит обмен сим-

воличными памятными подарками, пожеланиями и напутственными словами.

Если это «огонёк» посвящения (в первоклассники, туристы, лицеисты и т.д.), то его особенностью является выполнение ритуала посвящения с вручением символа (талисмана), удостоверения, значка. Вожатый рассказывает детям о традиции посвящения, приводит пример известных людей, которые были удостоены посвящения, совместно с детьми обсуждают необходимые для этого качества, достижения.

3. Кульминация — обобщение сказанного, выводы, принятие решения по выходу из ситуации. Ведущий добивается позитивного настроения и мотивирует на дальнейшую деятельность.

4. Рефлексия. Ведущий предлагает участникам проанализировать свои чувства и мысли, возникшие во время «огонька», подумать о том, как в дальнейшем они будут использовать полученные знания, осуществлять принятые решения. Можно использовать приём «Письмо самому себе». Или, обсуждая на «огоньке» ценности дружбы, предложите написать на «монетке» (небольшой круг из картона) свои выводы по итогам разговора о дружбе. После чего участники по очереди складывают монетки в сундучок. Любой желающий может взять из сундучка «монетку», прочитать вывод и согласиться с ним или нет. В конце ведущий делает вывод, что дружба — это одна из самых главных ценностей.

5. Завершение. Это эмоциональная точка разговора. Ею может стать любимая песня детей, ритуал (например, обняться с каждым участником и сказать ему на ушко доброе пожелание), речёвка, сюрприз.

На заметку! Следите за временем: «огонек» не может длиться более 45 минут (у младших школьников) — 1 часа (у старшеклассников) и, если «огонек» проходил у костра, не забудьте тщательно затушить его, при этом обеспечить детям безопасный переход от костра в светлое место.



ПУТЕШЕСТВИЕ. Знакомство с данной формой воспитательной работы начнём с толкования значения слова «путешествие». В словаре С. И. Ожегова путешествием называется передвижение по каким-нибудь местам, странам (обычно для ознакомления или отдыха).

Синонимы к слову «путешествие»: круиз, поход, турне, тур, странствие, экскурсия, экспедиция, шествие. Эти слова часто встречаются в названиях мероприятий, например, экскурсия в историю родного города, экспедиция по следам известных мореплавателей, шествие литературных героев и другие.

Что является особенностью проведения подобных форм работы? Это процедура целенаправленного движения участников по определённой схеме, обозначенной в маршрутном листе (карте, путеводителе). Поэтому организаторам дела-путешествия необходимо тщательно продумать схему передвижения участников и определить, как это будет происходить:

- участники передвигаются строго по обозначенным в маршруте площадкам (станциям);
- участники самостоятельно определяют маршрут следования и посещение площадок (например, за ограниченное время необходимо пройти как можно больше площадок);
- участники не знают маршрут следования, порядок движения задаёт проводник. А может быть и так: участники передвигаются с закрытыми глазами, взявшись за руки.

Содержание площадок (станций) может быть также разнообразным: получение информации, выполнение задания, спонтанное реагирование на ситуацию. Переход от одной площадки к другой может происходить по условному звуковому сигналу. Организаторам путешествия важно помнить, что однотипные действия и задания могут быстро наскучить участникам, что негативно повлияет на эмоциональный фон мероприятия.

Алгоритм проведения путешествия

1. Подготовка участников к восприятию путешествия.

Вожатый рассказывает детям о предстоящем деле, побуждает к участию, знакомит с правилами взаимодействия друг с другом (если предполагается командное участие), обращает внимание на внешний вид участников (соответствующая одежда и обувь, наличие отличительных знаков и т.д.)

2. Сбор-старт. Ввод в игровой сюжет, знакомство с правилами участия, представление участников (команд), вручение маршрутного листа.

3. Движение участников по маршруту.

Вожатый может посоветовать детям определить в команде человека, который будет контролировать время прохождения площадок, чтобы участники могли ориентироваться по времени.

4. Работа площадок.

5. Сбор-финиш. Подведение итогов дела, демонстрация результатов (например, в ходе путешествия каждая команда, выполняющая задание на площадках, получала пазл. А в конце маршрута удалось собрать из пазлов картину). Награждение лучших участников и ведущих площадок.

В зависимости от воспитательной задачи, которую определяет вожатый, путешествие может проходить по-разному:

1. Если цель — демонстрация какой-либо экспозиции, то дело проходит в формате экскурсии.

Пример. Экскурсия в город Професий. В качестве экспозиции на площадках могут быть представлены экипировка, орудия труда или инструменты, благодаря которым участники знакомятся со спецификой той или иной профессии.

2. Если цель познавательная или решение исследовательской задачи, то подойдёт форма экспедиции.

Пример. Формируется экспедиция, в которую входят «учёные-исследователи».

Перед ними ставится проблема, определяются основные направления работы. Затем они тщательно изучают проблемы в библиотеке; в научно-популярных книгах и журналах находят интересные факты и научные данные. Далее обрабатывают материал, документально оформляют. Следующий этап — защита итогов исследовательской экспедиции с демонстрацией добытых экспонатов. Учёный совет даёт оценку экспедиции и формирует её до следующего эксперимента.

3. Если цель — демонстрация умений, внешней красоты костюмов, строя и т.п., такое дело проводится в формате парада.

Пример. Карнавальное шествие с демонстрацией костюмов, изготовленных из подручных материалов.

Р

РАЗГОВОР можно рассматривать как форму педагогического общения, особенностью которой является воспитательный характер. Педагогическое общение происходит не только между вожатым и ребёнком, но и детей между собой.

Вожатому необходимо заранее определить предмет разговора, какой результат он ожидает получить по его окончании.

При подготовке к разговору с детьми ответьте на следующие вопросы.

Находится ли тема разговора в зоне интересов участников? Понятен ли предмет разговора? Что именно будет обсуждаться (конкретность темы)?

Связаны ли обсуждаемые ситуации или примеры с жизненным опытом участников?

Позволяет ли формулировка вопросов высказать участникам свою точку зрения или размышления? Ориентирует ли участников задать свой собственный вопрос?

Что является итогом разговора (заключение, соглашение, решение)?

О чём разговаривать с детьми?

Разговор используется при первоначальном **знакомстве** детей или для выявления их интересов. Рассказ-эстафета «Расскажи нам о себе». Для рассказа о себе детям предлагается следующий план: как зовут, откуда приехал, чем увлекаешься, чему хотел бы научиться, что можешь предложить сверстникам (знания, умения и т.д.).

Предметом разговора может стать обсуждение **проблемы**, которая волнует участников. Например, сложности взаимоотношений с родителями или проявление буллинга в детском коллективе. Обсуждение проблемы может строиться через решение конкретных задач-ситуаций (кейсов). Кейс представляет собой описание некой конкретной ситуации или случая, включающего в себя проблему, требующую решения. Как правило, строится на реальных фактах. Кейс содержит три части: вспомогательную информацию, необходимую для анализа кейса; описание проблемы (конкретной ситуации); задания (вопросы) к кейсу. В содержание кейса могут входить статистические данные, примеры из художественной или публицистической литературы, произведения искусства, информация из Интернета.

Вожатый распределяет детей по малым группам (4-6 человек), знакомит их с ситуацией, объясняет правила работы с кейсом и представления итогов.

Получив кейс, дети знакомятся с ситуацией, её особенностями и выделяют основную проблему (или несколько проблем). Далее в группах идёт выдвижение идей по решению проблемы и анализ последствия принятия того или иного решения. Представители от групп представляют и обосновывают свои варианты решений кейса, после чего идёт совместное подведение итогов, выбор оптимального варианта решения кейса.

Предметом разговора может стать обсуждение какого-либо **события**, в котором дети приняли участие. Например, обмен мнениями по итогам просмотра кинофильма.

Перед началом разговора вожатый узнает у детей, какое впечатление произвел на них кинофильм. Примерные вопросы для разговора: с каким героем фильма ты себя отождествляешь? Кто из героев является полным твоим антиподом? С каким героем фильма ты бы подружился и почему? Какие сцены фильма оказали на тебя эмоциональное впечатление и почему? Как поступил бы ты, оказавшись на месте героя? Если бы было продолжение фильма, то о чём бы оно было?

По-особенному строится разговор вожатого с детьми о **ценностях**. Такой разговор вызывает у детей живой эмоциональный отклик, сопереживание, стремление следовать лучшим образцам и примерам. Для ведения разговора вожатый может использовать эвристическую беседу, дискуссию (коллективное размышление над проблемой), пример, разъяснение, создание проблемной ситуации. Вожатый с детьми обсуждает, анализирует поступки и вырабатывает нравственные оценки. В ходе разговора у детей формируется система моральных представлений и понятий, которые выступают в качестве основы для формирования нравственных взглядов и убеждений.

В содержание разговора можно включать инсценировки, чтение отрывков из художественных произведений, декламацию (воспитание искусством), но при этом нельзя забывать, что в разговоре должен преобладать живой обмен мнениями, диалог. Элементом разговора может быть диспут — столкновение разных мнений и необходимость участников аргументировать, отстаивать свое мнение.

Примером организации разговора о ценностях и событиях является масштабный проект Министерства просвещения России, который с 1 сентября 2022 года реализуется в российских школах. Это цикл внеурочных занятий «Разговоры о важном», где центральные темы — это патриотизм и гражданское воспитание, историческое просвещение, нравственность, экология и другие.



СБОР — общее собрание коллектива, на котором принимаются решения по наиболее важным вопросам жизнедеятельности детского лагеря, школы, отряда или класса. Прежде чем принять коллективное решение, необходимо выяснить отношение каждого участника к возникшему вопросу, создать общественное мнение.

В зависимости от поставленных вожаком воспитательных задач (информирование, обсуждение важных и актуальных вопросов, определение перспектив и общих правил и договоренностей, анализ накопленного опыта и другие) существует несколько видов сборов.

Информационный сбор. На таком сборе участники знакомятся с информацией, касающейся событий дня, предстоящего мероприятия, распределения поручений по выполнению поставленной задачи. В детском лагере информационный сбор проводится ежедневно, как правило, перед завтраком. В школе или другой детской организации информационный сбор может проходить, например, накануне тематического дня или приурочен к памятной дате.

Так как задачей сбора является знакомство с информацией, то вожатому необходимо помнить о том, что монотонную и скучную информацию невозможно воспринимать больше 10 минут. А чем младше дети, тем быстрее они теряют усидчивость и концентрацию внимания. Следовательно, при проведении информационного сбора следуем правилам:

- время проведения сбора не превышает 15 минут;
- информация должна быть конкретной и понятной;
- подача информации должна быть интересной и оригинальной.

Ведущими информационного сбора является вожатый или дети — представители творческой группы, дежурного отряда и т.д.

Важная информация, которую необходимо запомнить детям, может быть оформлена в информационном уголке, представлена в виде памятки или чек-листа.

Организационный сбор. На нём происходит организационное оформление детского коллектива. Для детского лагеря задачами организационного сбора являются: знакомство с предстоящей деятельностью в смене, выбор органов самоуправления, принятие правил жизни в отряде, создание благоприятного эмоционального микроклимата в коллективе.

Для школьного класса или коллектива детской организации такой сбор проводится перед началом каждого учебного года, где дети определяют стратегию жизнедеятельности коллектива на предстоящий год.

Примерный ход организационного сбора отряда

1. Вступительная часть: объяснение цели и задач сбора, актуализация правил сбора, оглашение вопросов для обсуждения, выбор пресс-группы для фиксации решений сбора.

Вступительное слово вожатого, где участникам рассказывается о предстоящих событиях года (смены) и возможностях для каждого ребёнка проявить активность и реализовать интерес в предлагаемой деятельности.

2. Основная часть:

- обсуждение перспектив жизнедеятельности коллектива. Возможно принятие правил, по которым будет жить коллектив (могут быть оформлены в виде договора, конвенции);
- планирование деятельности (если не предполагается проведение сбора планирования);
- выбор командира (лидера) детского коллектива, распределение других поручений для работы органов самоуправления.

Результаты обсуждения вопросов сбора войдут в решение по итогам сбора.

3. Подведение итогов сбора, оглашение пресс-группой решения сбора и его утвер-

ждение, творческое напутствие вожатых, педагогов (стихи, сюрприз), эмоциональная точка (песня отряда, речёвка, ритуал).

Хозяйственный сбор. Подросткам объясняются единые бытовые и хозяйственные требования, правила пребывания, закрепляются знания о законах и традициях места.

Примерные вопросы для обсуждения:

- о правах и обязанностях детей, взрослых;
- о правилах техники безопасности, противопожарной безопасности;
- о сохранности личного и государственного имущества;
- как убирать помещение, какой инвентарь можно взять, где он хранится;
- каковы обязанности дежурных, как составлять график дежурства;
- каковы правила хранения ценных вещей, правила пользования гаджетами и другие.

Если во время хозяйственного сбора с детьми проводится инструктаж, то по окончании сбора дети расписываются в журнале инструктажей установленного образца.

Сбор — планирование. Проводится с целью вовлечения подростков в создание программы жизнедеятельности коллектива (отряда, школы и т.д.). Для этого на сборе детей знакомят с тематикой и направлениями предстоящей деятельности, возможностями организации (запланированные мероприятия, работа кружков и секций, участие в работе органов самоуправления и т.д.).

На этом сборе каждый ребёнок может спланировать индивидуальный маршрут своей активности, а также определиться с направлениями работы всего детского коллектива. Участники выдвигают идеи в план работы коллектива, после чего идёт голосование за наиболее интересные. Для претворения выбранных идей создаются творческие группы, которые работают над подготовкой, проведением и анализом проведенного дела.

Итоговый сбор. Это подведение итогов жизнедеятельности детского коллектива

за определённый промежуток времени. Например, итоговый сбор по окончании тематического дня, предметной недели, четверти или лагерной смены. На таком сборе вожатый предлагает подросткам проанализировать результаты деятельности, поделиться впечатлениями и эмоциями, рассказать о том, что каждый из них узнал и чему научился, поблагодарить кого-то из ребят и взрослых, определить для себя ближайшие перспективы.

В условиях детского лагеря итоговый сбор — это одно из заключительных дел смены. Его готовит и проводит вожатый совместно с детьми из органов самоуправления отряда. Примерный ход итогового сбора схож с проведением организационного сбора.

Сбор является универсальной формой, в которую очень легко интегрировать другие формы работы: игры, тренинг, мозговой штурм, банк идей и другие.

Важно помнить, что сбор — это не монолог вожатого, сопровождаемый слушанием и ответами на поставленные вопросы, а диалог между его участниками, обмен мнениями.

Для того, чтобы организовать диалоговое взаимодействие между участниками, необходимо начать с подготовки места проведения сбора. Важно разместить участников таким образом, чтобы все видели всех и могли общаться, глядя друг на друга. Самая комфортная рассадка — круг или полукруг.

Следующее условие для продуктивной работы — это создание такой атмосферы, которая будет способствовать стремлению всех участников взаимодействовать друг с другом, наличие собственной точки зрения, отсутствию страха сказать что-либо неправильно, стремлению слышать другого и аргументировать собственные взгляды, понимая точку зрения другого, но вовсе не обязательно принимая её.

Для этого необходимо выработать правила, которых должны придерживаться все участники. Правил не нужно много, но они должны неукоснительно соблюдаться. Например, они могут быть такими (рис.2):



Рис. 2. Правила сбора

Для организации диалога используется работа в группах. Это могут быть или пары, или малые группы до 6 человек. Группы из большего числа детей, как правило, не являются работоспособным.

T

ТУРИСТИЧЕСКАЯ ТРОПА в отличие от туристического похода непродолжительна по времени и представляет собой пешую прогулку. И если ходить в туристический поход организованной детской группе можно только под руководством инструктора по туризму, то отправиться на туристическую или экологическую тропу можно и без сопровождения профильного специалиста.

Перед выходом на туристическую тропу вожатый проводит с детьми инструктаж по правилам поведения в природе, по одежде и обуви и необходимом снаряжении.

Какие воспитательные задачи может поставить вожатый, используя эту форму работы с детьми?

«Если знать, как действовать!» — познакомить детей со способами выживания в случае чрезвычайной ситуации (если заблудились): ориентирование на местности без компаса, очистка воды, розжиг костра (с соблюдением мер безопасности), оказание помощи пострадавшему, научить распознавать опасные растения и т.д.

Итогом этой работы может быть составление детьми памятки «Что делать, если заблудился в лесу?», решение кейсов.

«Посмотри, в каком красивом мире мы живём!» — организовать наблюдение за природными явлениями, растениями или животными (как устроен муравейник). Возможно, дети сделают зарисовки, фотографии, соберут коллекцию плодов или шишек. А по возвращении организуют выставку. Выполнение таких заданий является элементом экологической и краеведческой деятельности.

Детям вожатый демонстрирует, как, наблюдая за поведением птиц и насекомых, можно предсказать погоду. Предложите детям определить погоду по приметам: надо разделить предложенные приметы на две группы — ясная погода и дождливая погода.



- Вечером ласточки летают высоко (быть ясной погоде).
- Муравьи строем перебегают дорожку (к дождю).
- Воробьи купаются в пыли (быть дождю).
- Голуби разворковались (к хорошей погоде).
- Комары кусают весь день (к продолжительному дождю).
- Птицы садятся на верхушки деревьев (к теплу, к устойчивой ясной погоде).

«На привале» — организовать активный досуг детей, обеспечить двигательную активность. Это могут быть игры на свежем воздухе, разговор, исполнение песен.

«Что берём с собой в поход?» — научить детей собирать рюкзак или дорожную сумку. Чтобы закрепить у детей полученные знания, вожатый предлагает собрать рюкзаки и засекает время.

«Мы — команда!» — способствовать сплочению детского коллектива. Вожатый подбирает игры и упражнения, способствующие сплочению и взаимодействию. По ито-

гам выполнения упражнений вожатый просит детей ответить на вопросы: почему необходимо учитывать интересы и желания каждого члена команды? Без чего невозможны понимание и совместная продуктивная деятельность? Что помогало выполнять задания, а что мешало? При выполнении заданий вы чувствовали себя командой?

«Чистый дом» — формировать у детей правильное и ответственное поведение для сохранения природы. Вожатый обсуждает с детьми проблему загрязнения окружающей среды. Перед уходом домой участники похода приводят в порядок территорию, убирают за собой мусор.



УРОК как форма воспитательной работы с детьми представляет собой информационно-познавательное дело, которое позволяет за небольшой промежуток времени не только передать конкретные знания, но и достичь воспитательного эффекта, связанного с актуализацией ценностей.

У такого урока нет чётких временных рамок, поэтому никакой школьный звонок не остановит мысли участников, а полученные знания и опыт пригодятся во время сдачи жизненных экзаменов — ситуаций, которые потребуют ценностного отношения и нравственного выбора.

Урок может проводить как вожатый, так и группа инициативных ребят, а предметами становятся не области знаний, а ценности, которые помогают подрастающему поколению найти ориентиры в жизни.

Основными элементами урока являются:

1. Вступление — яркое эмоциональное начало, настраивающее на разговор.
2. Работа с ценностями: дать определения тех ценностей, которые легли в основу урока. Начать можно с определений из толковых словарей С. И. Ожегова и В. И. Даля,

беседы о том, где ребята слышали эти слова, в каких ситуациях употребляют сами. В работе с ценностями помогут отрывки из литературных произведений, фильмов, цитаты известных людей. В ходе обсуждения ребята составляют определения необходимых понятий. Стоит фиксировать все поступающие ответы и сформулировать определения для работы на уроке. Это важный этап погружения в тему урока, в единое информационное поле, чтобы каждый ребёнок понимал, о чём идёт речь и мог сформулировать ответ и высказать мнение.

3. Представить образец или пример, где известные личности, сверстники, вымышленные герои отражали бы те или иные ценности, обсуждаемые в рамках урока. Важно правильно и точно подобрать материал, чтобы не было двусмысленности и недопонимания у подростков. Образец всегда демонстрируется только в положительном ключе, а вот пример может быть и отрицательным. Тогда вожатый выстраивает диалог с детьми о том, что в действиях или поступках героев было отрицательным и что противоречило ценностям. Это основная часть урока, где дети должны познакомиться с событиями, которые обогатят их жизненный опыт, поэтому материал нужен разнообразный. Он должен соответствовать возрасту детей и их интересам. Помимо литературных примеров, видеофрагментов, исторических фактов и реальных историй можно использовать игровые приёмы, где подростки обсуждают предложенные ситуации и образцы поведения, придумывают свои ситуации, где заложены выбранные для урока ценности.

4. Домашнее задание — элемент урока, в рамках которого подростки совместно с вожатым анализируют свою работу, вырабатывают советы, как необходимо действовать в соответствии с ценностями.

Приведём примеры уроков, посвящённых различным нравственным ценностям.

Урок Мужества. Вожатый вместе с детьми обсуждает такие понятия как мужество, честь, достоинство, патриотизм. Это прекрасная

возможность познакомить детей с качествами и характерами реальных героев и их подвигами, что не только привлекает внимание к истории своей страны, но и формирует жизненные принципы, способствует профориентации.

Раскрывая понятие «мужество», можно вспомнить с ребятами однокоренные слова (мужчина, муж) и порассуждать о том, что эта ценность, качество может быть характерно и для женщин. Все ли мужчины должны быть мужественными? В каких ситуациях проявляется мужество? Важно, чтобы дети поняли смысл этого слова, не путали мужество с патриотизмом, честью, достоинством, отвагой. Хотя эти понятия также могут рассматриваться в рамках урока Мужества, но уже в последующие встречи.

В качестве примеров здесь могут быть использованы не только великие полководцы, адмиралы и военные — Герои Советского Союза и России. В истории нашей страны и мира есть немало примеров мужества и среди людей, далёких от военного дела: писателей, художников, актёров, врачей, учителей, которые в различных жизненных ситуациях проявили мужество.

Мужество может быть не только качеством человека, но и характеристикой целого города. Здесь можно поговорить о городах-героях, городах воинской и трудовой славы и о том, что стоит за этими званиями, за что они присвоены тому или иному городу.

Мужество — это то качество, которое необходимо в определённых ситуациях. И есть примеры, когда за проявленное мужество награждают. Поэтому в рамках урока Мужества можно познакомить ребят с различными государственными наградами, знаками отличия, воинскими званиями.

Уроки Мужества можно приурочить к дням воинской славы, памятным датам в истории страны, юбилейным датам известных личностей, проявивших мужество.

Урок Доброты. В ходе этого урока обсуждаются такие ценности, как добро, милосердие, взаимопомощь, забота. Важно дать возможность ребятам проявить здесь и сейчас заботу и внимание по отношению к другому (человеку,

животному, природе). Игровые приёмы, которые можно использовать в рамках урока Доброты:

- «Рецепт»: участники обсуждают указанную ценность и определяют её составляющие. Например, рецепт доброты может включать в себя львиную долю взаимопонимания, мешок добрых поступков, горсть улыбок, щепотку счастья и т. д. Для ребят младшего возраста можно заранее подготовить таблички с названиями, чтобы было из чего выбрать.

- «Магазин ценностей»: участники получают стикеры двух цветов. На стикерах одного цвета они пишут свои качества, которыми гордятся и считают положительными, а на стикерах другого цвета качества, от которых хотели бы избавиться или исправить. Во время работы магазина стикеры с положительными качествами каждый участник приклеивает себе на одежду и любой другой участник может позаимствовать эти качества и взять себе для самосовершенствования. А для отрицательных качеств в магазине работает отдельная лавка (стенд), где можно закрепить свои стикеры. Этот стенд можно также разделить на секции «Избавляюсь от этого завтра», «Нужна помощь, чтобы стать лучше» и т. д. В конце работы магазина необходимо проанализировать действия ребят, перечислить качества, которые были заимствованы у других.

Примеры добрых дел, которые можно сделать в рамках урока Доброты: посадить дерево, сделать кормушку для птиц, написать письмо бабушкам и дедушкам, находящимся в домах престарелых, оформить полку с любимыми книгами, которые принесли участники, и т. д.

Ф

ФЕСТИВАЛЬ — в переводе с французского языка слово «фестиваль» означает празднество. Как форма массового праздника фестиваль берет свое начало от античных мистерий, шествий, олимпийских игр. Позднее фестиваль принимает форму театрали-

зованного массового представления, которая носит характер соревнования и является демонстрацией уровня мастерства или достижений участников.

В работе с детьми через фестиваль реализуется воспитательная функция — создание пространства для самоопределения и самореализации детей.

На этапе продумывания идеи фестиваля и его подготовки вожатый ставит воспитательные цели и определяет содержание, сюжетную линию. Организаторы (творческая группа) разрабатывают программу, обозначают сроки и место проведения фестивальных дел, создают призовой фонд, продумывают оформление пространства. Чтобы программа была интересной для всех ее участников, необходимо провести диагностику интересов и увлечений детей. Если фестиваль предполагает соревнование, то формируется состав жюри. Однако следует помнить, что конкурсная основа не должна доминировать.

Начинается фестиваль с открытия, где происходит эмоциональное погружение в содержание фестиваля, мотивация детей на активное участие в фестивальных событиях.

События фестиваля характеризуются массовостью, ярким музыкальным и художественным оформлением, развитием сюжетной линии с обязательным кульминационным моментом. Участвуя в событиях, дети осваивают полезную информацию, получают практические умения и навыки, демонстрируют свои способности.

Подведение итогов, награждение участников, демонстрация лучших образцов происходит на закрытии фестиваля. По окончании вожатый делает педагогический анализ — осмысливает педагогические результаты.

Важной составляющей фестиваля является информационное сопровождение событий, визуальное оформление результатов деятельности участников. Если организаторы не имеют технических ресурсов сделать фото- или видеоотчёт о событиях и участниках фестиваля, то можно изготовить дневник

фестиваля, используя лист ватмана. Лист делится на четыре части (необходимо в каждой части оставить поля в 3 см). Участники фестиваля в таком дневнике могут писать отзывы и пожелания, делать рисунки, выражающие

их отношение к происходящему. По окончании фестиваля листы разрезаются, небольшие страницы (в 1/4 ватмана) сшиваются. Так в детском коллективе появится книга, рассказывающая о прошедшем фестивале.

Какие бывают фестивали?	
По продолжительности	<ul style="list-style-type: none"> • краткосрочные (однодневные, проходящие несколько дней, недельные фестивали); • среднесрочные (от двух недель до одного месяца); • долгосрочные (идушие месяц и более или требующие длительной подготовки по организации).
По месту организации	<ul style="list-style-type: none"> • стационарные – проходящие в одном месте; • мобильные – проходящие на разных площадках.
По наличию соревновательной составляющей	<ul style="list-style-type: none"> • ориентация на объединение участников, связанных одной идеей или родом деятельности, и выявление общих тенденций в представленном направлении (фестиваль-смотр, фестиваль-демонстрация); • открытая форма соревнования с целью выявить лучшего, эталонного представителя в представленном направлении (конкурс-фестиваль).
По содержанию	<ul style="list-style-type: none"> • спортивные (футбольный, дворовых игр); • по видам искусства (театральный, вокальный, хореографический, киноискусства, смешанный, современного искусства); • продукции (прикладного творчества, мягких игрушек, поделок из природного материала); • увлечений (здорового питания, настольных игр); • профессиональные (кондитеров, дизайнеров, архитекторов).



ХРЕСТОМАТИЯ — слово происходит от греческого «*khrestoma*», что означает «необходимый материал для чтения». Хрестоматия представляет собой сборник образцов и материалов (литературных, научных, юридических текстов), которые могут быть использованы в качестве базового учебного материала в различных дисциплинах. Также хрестоматии могут содержать упражнения для тренировки навыков чтения, письма, речи, логического мышления.

Составление детьми хрестоматии может быть увлекательным и познавательным процессом, который поможет участникам познакомиться с различными жанрами литературы, расширить кругозор и узнать новое об окружающем мире, а вожатому решить педагогическую задачу — повышение читательского интереса у детей.

Шаги для создания хрестоматии:

1. Определите с детьми тему хрестоматии. Тема может быть широкой или узкой — от классической литературы до лёгкой фантастики, от научных статей до детских сказок. Определите тему в зависимости от интересов и способностей детей, их возраста и целей. Примеры тем: «Любимые книги нашего коллектива (класса, отряда)», «Книги о Родине», «По страницам истории нашего края», «Книги о сверстниках».

2. Подберите с детьми материалы. Дети могут искать материалы в различных источниках — книгах, журналах, газетах, в интернете. Дети определяют, что будет содержать хрестоматия: полные тексты или отрывки, стихи, песни, картинки, а также аудио- и видеофрагменты, которые могут быть интересны читателям и соответствовать теме.

3. Добавьте задания и упражнения. Разнообразьте материалы, чтобы у читателей хрестоматии появилась возможность закреп-

лять полученные знания. Придумайте написать отзыв, ответить на вопросы, составить собственные вопросы, создать иллюстрации.

4. Убедитесь, что материалы подходят к возрасту и уровню понимания читателей, для которых предназначается хрестоматия. Проверьте грамматику и корректность текстов.

5. Оформите хрестоматию. Собранные материалы и задания можно оформить в форме печатной версии или электронной, чтобы дети могли легко ими пользоваться. Формат хрестоматии также можно выбирать: блокнот, книга или набор карточек.

6. Представьте хрестоматию читателям. Презентовать хрестоматию читателям можно при помощи буктрейлера — это короткий видеоролик по мотивам книги, состоящий из кратких и наиболее зрелищных фрагментов по принципу калейдоскопа, использованных для рекламы или анонсирования произведения.

Вожатый может разделить детей на группы для организации работы над созданием хрестоматии. После того, как коллектив определился с темой и содержанием хрестоматии, формируются группы по поиску материала, разработке заданий и упражнений, иллюстрации и оформлению, продвижению творческого продукта.

Таким образом, создание с детьми хрестоматии может стать увлекательным коллективно-творческим делом, а также прекрасным способом приобщения детей к культуре, языку, истории и наукам.



ЦЕРЕМОНИЯ. Последовательность действий, имеющих символическое значение, посвященных празднованию каких-либо событий или дат. Церемонии в учебно-воспитательных учреждениях необходимы для придания торжественности и красочности отдельным событиям жизни

детского коллектива, создания и закрепления традиций.

В каких церемониях чаще всего принимают участие дети?

Церемония поднятия Государственного флага Российской Федерации

В начале церемонии поднятия Государственного флага руководитель церемонии дает команду для построения «Внимание! Под Государственный флаг Российской Федерации смирно! Флаг внести». Знаменная группа выносит Государственный флаг. Допускается сопровождение выноса флага маршем.

В знаменную группу входят подростки, имеющие учебные, спортивные, творческие и общественно значимые достижения. Состав знаменная группа из знаменосца и ассистентов. Если предполагается поднятие Государственного флага на мачту (флагшток), то в знаменной группе четыре ассистента, при использовании флага на древке — два ассистента. Руководитель церемонии поименно оглашает состав знаменной группы, почему именно им предоставлено право нести (поднимать) Государственный флаг.

Внешний вид знаменосца и ассистента должен быть единообразным: одинакового фасона брюки, юбки, цвет обуви. Принадлежностью парадной формы знаменной группы являются ленты, повязанные через правое плечо, пилотки, белые перчатки.

Знаменная группа останавливается у флагштока (или у места установки), разворачивается по команде и встает по стойке «смирно» лицом к участникам церемонии.

Государственный флаг Российской Федерации прикрепляется к флагштоку. При использовании флага на древке он устанавливается на особую подставку. Древко не должно касаться поверхности. Поднятие Государственного флага сопровождается исполнением Государственного гимна Российской Федерации. При этом все присут-

ствующие стоят по стойке «смирно».

По завершении процедуры поднятия флага звучит команда «Вольно!». Церемония может продолжиться информационным блоком или творческим номером. По окончании церемонии дается команда «налево» и все участники последовательно покидают место проведения церемонии.

Отдавая почести символам государства во время исполнения церемонии, мы тем самым проявляем любовь и уважение к своей Родине, гордость за принадлежность к гражданам России.

Церемония награждения

Происходит по итогам участия детей в различных событиях, которые предполагают определение лучших участников и их чествование. Церемония проходит в торжественной обстановке с приглашением гостей и известных людей.

Тщательно разрабатывается сценарий мероприятия. Он должен быть максимально детальным и включать все возможные имена и названия. Ведущий, приглашая на сцену кого-то для объявления победителя, называет имя и должность человека. Перед началом церемонии награждения организаторы уточняют присутствие всех награждающих и всех победителей в зале.

Для того, чтобы участники процесса сориентировались в происходящем, ведущие используют ключевые слова: «Внимание на экран!», «Мы приглашаем на сцену...», «Благодарим победителей и просим спуститься в зал», «Приглашаем победителей и участников для фотографирования» и т.д.

Как правило, номинации, интересные наибольшему количеству зрителей в зале, проводятся в конце церемонии. В церемонию включаются творческие номера, демонстрация работ победителей.

По окончании церемонии награждения участники проходят в фотозону, которая оформляется в соответствии с тематикой мероприятия.

Церемония открытия и закрытия спартакиады



Церемониал открытия и закрытия спартакиады включает в себя:

- построение спортсменов, тренеров, судей перед началом церемонии;
- сбор членов оргкомитета и лиц, приглашенных для участия в торжественной церемонии;
- краткая информация ведущего о программе спартакиады, достижениях российских спортсменов, участниках спартакиады;
- музыкальный сигнал о начале церемонии открытия;
- парад команд (спортивных делегаций). Команды выстраиваются в алфавитном порядке. Впереди каждой команды — выводящий, несущий табличку с названием команды (страны, республики, области), знаменосец с ассистентами, официальные представители команды (тренеры, руководители делегаций, врачи);
- выход членов оргкомитета, почетных гостей. Приветствия от оргкомитета, почетных гостей;
- объявление оргкомитета об открытии (или закрытии) спартакиады, подъём (спуск) Государственного флага Российской Федерации (флагов соревнований). При вызове спортсменов для подъёма (спуска) флага называются спортивное звание, имя, отчество, фамилия, регион и название команды;
- исполнение Государственного гимна Российской Федерации;
- вручение вымпелов, значков, цветов, сувениров участникам и почетным гостям соревнований;
- уход участников торжественного церемониала со спортивной арены.

В программу церемонии включаются творческие номера, показательные выступления спортсменов.

ЧЕЛЛЕНДЖ (ВЫЗОВ)

— в переводе с английского языка слово «челлендж» означает «вызов». В современном мире вызов понимается как призыв участника выполнить определённые действия вслед за ним. Главное при этом — не только что-то продемонстрировать или показать свою крутость, сколько сподвигнуть аудиторию повторить за ним.

Если рассматривать челлендж (вызов) как воспитательную форму работы, то вызов может представлять собой творческое задание, выполнение которого позволит участникам получить новые знания, развить в себе определённые качества или сформировать умения. Вызов может приниматься и выполняться как отдельным участником, так и детским коллективом. Если выполнение челленджа (вызова) предполагает командную работу, то прежде чем приступить к его выполнению, вожатый совместно с детьми рассуждает о:

- роли каждого члена команды в общем деле;
- усилиях, действиях, которые будут направлены на выполнение челленджа (вызова);
- качествах и способностях, которые необходимо активировать для выполнения челленджа (вызова);
- форме демонстрации результата.

Получают челлендж (вызов) участники на общем сборе или линейке-старте, которая будет носить мотивирующий характер. На этот сбор можно пригласить гостей или специалистов, из рук которых участники получают творческое задание. Эти люди личным примером демонстрируют ценности и принципы, которым призывают следовать окружающих.

Рассмотрим эту форму работы на примере запуска челленджа (вызова) в рамках тематического «Дня здоровья» для всех детей школы, детского лагеря или образовательной организации.

Схема запуска челленджа:



На общем сборе-старте тематического дня звучат спортивные песни, приглашённый гость — известный спортсмен региона или подросток, имеющий значимые спортивные достижения, проводит зарядку с чемпионом.

Большое значение имеет эмоциональный настрой участников, их необходимо замотивировать на предстоящую деятельность. Этому способствуют мотивационные призывы ведущих (сегодня вы докажете, что вы — единая и сплочённая команда, проявите командные качества: взаимопомощь, ответственность, активность! Чтобы быть сильными духом, ловкими и активными, необходимо вести здоровый образ жизни!). Соответствующую атмосферу дела создают выполнение общих синхронных движений, использование кричалок и речёвок, задание продолжить четверостишие и т. д.)

Получение челленджа (вызова) происходит «по-спортивному»: представители от каждого отряда/класса подбегают по очереди к ведущему, чтобы получить конверт с творческим заданием. На их пути выставлены фишки, которые необходимо обежать. Получив задание, представитель возвращается к своей команде, которая хором отвечает: «Вызов принят!»

Запуск челленджа (вызова) заканчивается пожеланием ведущего успешного его выполнения.

Содержание задания челленджа (вызова): пройти испытание спортивной игрой. В инструкции указываются правила участия, описание спортивной игры, время и место проведения, требования к участникам.

Подготовительная работа вожатого с командой заключается в обсуждении с детьми стратегии участия в спортивном испытании

(сначала внимательно слушаем задание, обсуждаем варианты выполнения и определяем наиболее эффективный, выполняем команды лидера отряда, поддерживаем друг друга и т. д.). С детьми придумываются название и девиз команды.

Проведение спортивной игры, во время которой участниками команды демонстрируются физические качества, а также сплочённость, взаимовыручка, уважительное отношение к соперникам.

Итогом тематического дня может стать церемония награждения лучших команд.

Ш

ШКОЛА. От греческого *scole* — досуг, праздность, отдых. Удивительно, как изменилось значение этого слова с течением времени! Современные школьники воспринимают школу как свою работу или обязанность.

В Древней Греции примерно в I веке до н. э. в общественных местах стали строить полукруглые скамьи для отдыха, на которых люди могли посидеть, поговорить по душам. Постепенно эти скамьи облюбовали ораторы, у них появились постоянные слушатели, а ранее предназначенные для праздного отдыха скамейки стали местом напряжённых дискуссий. Когда такие встречи «учителя» и «учеников» стали постоянными, назрела необходимость создания постоянно действующих учебных заведений со своими помещениями. По традиции заведения эти называли «схолами».

В воспитательной работе со школьниками существуют формы дел, в названиях

которых есть слово «школа», но данные дела не имеют отношения к общеобразовательным организациям. Например, школа лидеров, школа интересных каникул, школа безопасности и т. д.

Особенностями формы такого воспитательного дела являются:

- свободный выбор детьми вида деятельности (исходя из собственного интереса и способностей);
- просветительский характер занятий (дети получают новые знания, информацию);
- развитие личности ребёнка, его личностных качеств и мировоззрения; освоение новых компетенций;
- работа на последствие (дети понимают, как полученный опыт пригодится им в дальнейшей жизнедеятельности, где они смогут применить полученные умения и навыки).

Школа как воспитательное пространство может представлять собой просветительский или развивающий курс — серию занятий, связанных единой темой и реализующихся в определённой последовательности.

В этом случае этапы прохождения курса таковы:

1 этап. На этом этапе вожатый знакомит детей с предстоящей деятельностью, выявляет уровень подготовленности детей по тематике курса, чтобы скорректировать его содержание; выявляет ожидания детей.

2 этап. Включение детей в деятельность по освоению новых знаний и умений. В качестве ведущего занятия помимо вожатого может быть и профильный специалист. Важно, чтобы эта деятельность была максимально практикоориентированной и продуктивной — то есть чтобы её результатом был определённый продукт, например, разработанный проект, написанный сценарий, выполненная художественная работа и т. п.

3 этап. Демонстрация детьми полученных знаний и умений. Может проходить в форме выставки, концерта, мастер-класса.

4 этап. Подведение итогов прохождения курса. Вручение сертификатов, дипломов и пр.



ЭКСПЕДИЦИЯ — один из видов путешествия. Представляет коллективное следование (перемещение) куда-либо, посещение каких-либо объектов с исследовательской целью. Исследовать — значит изучать, выяснять что-либо. Экспедиция должна быть увлекательной и интересной, чтобы дети были полностью поглощены происходящими событиями.

Вожатый подбирает экспедицию для детей в зависимости от их интересов и увлечений. Предлагаем несколько вариантов:

1. Исследование природы. Для этого можно выбрать ближайший национальный парк или заповедник, где дети смогут поближе познакомиться с растительным и животным миром, организовать конкурсы, беседы и эксперименты на природе.

2. Изучение истории. Для этого можно выбрать знаковые и исторические места, где прошли важные события или жили выдающиеся люди (например, памятники Великой Отечественной войны, музеи и дома-музеи знаменитостей и исторических личностей).

3. Технологии и наука. Для этого можно провести экспедицию на передовые научные и технологические объекты, где дети увидят современные разработки и знакомые устройства (например, музей космонавтики, фабрика автомобилей, физический институт).

4. Спорт и активный отдых. Для этого можно организовать экспедицию в горы, на ледовую арену, скалодром, верёвочный парк, где дети смогут проявить свои физические способности, попробовать новые виды спорта и обучиться взаимодействию в команде.

5. Культурное разнообразие. Для этого можно выбрать экспедицию в разные города или населённые пункты региона, где дети ис-

следуют культуру, язык, историю и достопримечательности.

Важно помнить, что экспедиция должна быть организована с учётом возрастных особенностей участников, безопасности и правил поведения в экстремальных условиях.

Вожатый может использовать экспедицию как игровую форму воспитательного дела. В этом случае экспедиция проводится виртуально, но обязательным условием является наличие маршрута, по которому следует команда.

В форме экспедиции могут проходить дела интеллектуально-познавательной направленности. Например, «По следам ...» (великих мореплавателей, выдающихся земляков, учёных-изобретателей). Один из результатов — знакомство детей с биографией и достижениями (открытиями) известных личностей.

Экспедиция может использоваться как форма, придающая деятельности детей вид приключения, тайны, волшебства, чего-то неизведанного и увлекательного. Например, экспедиция «Там на неведомых дорожках». Игровой сюжет: набирается экспедиция, которая отправится на поиск городов России, известных как места рождения героев народных сказок. Вожатый выдаёт детям карту, на которой обозначены географические координаты городов (Кострома, Ярославль, Киров, Нижний Новгород, Ульяновск и др.). Первая исследовательская задача — определить город (населённый пункт) по указанным географическим координатам; вторая задача — выяснить, какой сказочный персонаж проживал в этом месте, найти этому подтверждение (предполагается работа участников с информационными источниками, литературными произведениями). Вожатый может подготовить каверзные вопросы или задания от имени сказочных персонажей. По окончании экспедиции участники готовят творческий отчёт, в котором представляют результаты своей исследовательской деятельности.

В форме экспедиции можно провести игру по станциям. Например, экспедиция «В

поисках сокровищ моего народа». Основной замысел: вожатый (или творческая группа) разрабатывает маршрут и содержание станций, составляет карту игровой локации с расположением станций, придумывает задания к игре. Расположение и названия станций на карте может быть обозначено условными знаками, что внесёт дополнительную интригу. Участникам необходимо расшифровать месторасположение каждой станции, пройти все станции и выполнить творческое исследовательское задание. Станции могут быть следующие:

«Тайны орнамента», на которой участники исследуют, как при помощи символов наши предки не только украшали одежду, но и передавали информацию, делали оберег;

«Тайна, застывшая на холсте», где участники определяют, какое историческое или культурное событие страны изображено на картине известных художников;

«Эй, народ, становись в хоровод!» — станция, посвящённая народным играм.

По итогам выполнения заданий участники получают предмет, символизирующий тематику каждой станции. Для представления результатов экспедиции участникам необходимо проиллюстрировать прохождение маршрута фотографиями или видеороликами и ответить на вопрос: какое открытие для себя они сегодня совершили? Вывод по итогам экспедиции: сокровище любого народа — это не золото или природные ресурсы, а его фольклор, язык, прикладное творчество, традиции, то есть культура.

При подготовке воспитательного дела в форме экспедиции вожатый ставит перед собой следующие вопросы:

- Какую исследовательскую задачу решают участники экспедиции?
- Что является предметом исследования, изучения?
- Каким образом происходит формирование состава участников экспедиции?
- Каков маршрут следования? Где он зафиксирован?
- Что станет итогом экспедиции?

- Каким образом участники экспедиции представят свои результаты?
- Как организовать обсуждение, рефлексию проделанной работы?
- Какие выводы можно сделать по итогам участия в данном воспитательном деле?

Ю

ЮБИЛЕЙНАЯ ДАТА. Ежегодно Министерство просвещения Российской Федерации утверждает календарь знаменательных и памятных дат для организации воспитательной работы в школе.

Знаменательные даты — это не просто числа календаря, это важнейшие исторические имена и события, связанные с историей и культурой нашей страны.

Воспитательная работа на основе календаря знаменательных дат и событий помогает детям понимать и оценивать важные даты, праздники и исторические события, способствует развитию их знаний о культуре, традициях, языке и истории страны.

Юбилей выдающейся личности также является формой воспитательной работы, поскольку позволяет учиться уважать, ценить заслуги и помнить о вкладе личности в наследие нашего Отечества.

Вот несколько идей, как работать с детьми на основе календаря юбилейных дат и событий:

1. Создание календаря. Попросите детей создать свой календарь с основными датами и событиями в году, включая праздники, дни рождения, национальные праздники, даты исторических событий и т. д.

2. Узнайте больше о дате. Объясните, что произошло в этот день, почему это было важно, какие традиции связаны с этой датой. Это позволит детям лучше понимать значимость даты.

3. Создание проекта. Попросите детей создать проект по выбранной дате: исследование исторических документов или фотоархивов,

проведение интервью с людьми, которые имеют отношение к этой дате, создание презентаций или объявлений, демонстрацию костюмов и т. д. Это помогает детям лучше понять дату и связанные с ней традиции.

4. Просмотр фильмов. Используйте фильмы и сериалы, которые отображают важные события в истории, праздники и национальные традиции. Проведите дискуссию после просмотра фильма или сериала, чтобы дети могли высказаться о том, что произошло, какие моменты стали ключевыми.

5. Решение творческих задач. Предложите детям решать творческие задачи, связанные со знаменательными датами и событиями. Например, вы можете попросить их составить словарный запас слов, связанных с Днём Победы.

6. Исследование истории. Предложите детям узнать больше о значимых юбилеях, связанных с историей и культурой страны (региона). Например, можно изучить личности героев и их подвиги через изучение истории подпольной организации «Молодая гвардия».

7. Создание традиций. Совместно с детьми можно разработать традиции для празднования юбилея в детском коллективе. Например, можно создать юбилейный баннер, провести тематические конкурсы, создать фотоальбом или коробку автографов для юбиляра. Такой формат работы подойдет для празднования юбилея литературного героя или книги.

8. Интервью с юбиляром. Предложите детям взять интервью у юбиляра — придумать вопросы, связанные с его жизненными ценностями и достижениями. Например: о чём бы вы спросили Петра Первого?

9. Создание творческих работ. Предложите детям создать творческие работы, посвященные юбилею (юбиляру): картины, фотоработы, юбилейные буклеты, комиксы и т. д. Это позволит им через творчество выразить свое уважение к деятельности и личности юбиляра. Например, к празднованию юбилея писателя можно создать творческие работы по мотивам его известных произведений.

Я

Ярмарка — форма воспитательной работы с подростками с целью демонстрации результатов их творческой деятельности. Это развёрнутое на определённой площадке совместное развлечение, предполагающее вовлечение участников в работу различных аттракционов — площадок, где подростки демонстрируют свои умения и способности (игры, изделия декоративно-прикладного и художественного творчества, фотозоны, спортивные состязания, творческие мастерские и т.д.).

За участие в аттракционах выдаются жетоны, которые можно обменять на что-либо: например, на пазл, части картинок, карточки со словами, из которых необходимо собрать фразу или несколько фраз, соответствующих тематике ярмарки.

Правила участия в ярмарке задаются организаторами: участники могут передвигаться от аттракциона к аттракциону всем отрядом (классом) или самостоятельно, выбирая аттракционы по своему желанию.

Если ваш отряд (класс) является организатором ярмарки, то проведите следующую подготовительную работу.

1. **Планирование.** Придумайте идею, разработайте концепцию и тему ярмарки. Определите, какие аттракционы (товары и услуги) могут быть представлены на ярмарке. Придумывая вместе с детьми аттракционы, обратите внимание на то, что выполнение задания не должно занимать длительное время и требовать от участников особых умений для его прохождения. Определите место и время проведения ярмарки.

2. **Распределение поручений и подготовка.** Организуйте несколько групп по интересам так, чтобы каждая группа отвечала за свою задачу: изготовление товаров или предоставление услуг, подготовка стендов или декораций, распространение рекламных материалов о ярмарке и т.д.

3. **Проведение ярмарки.** Убедитесь, что всё необходимое оборудование и материалы доступны для каждой группы ребят, организующих аттракционы. Ярмарка начинается с общего сбора, где объявляются тема ярмарки, названия аттракционов, выступают творческие коллективы. Далее участники свободно распределяются по аттракционам и посещают их в соответствии со своими интересами.

В конце ярмарки отмечаются самые востребованные и интересные аттракционы, награждаются активные участники, набравшие наибольшее количество жетонов и собравшие картину или фразу.

4. **Подведение итогов.** После окончания ярмарки проведите обсуждение с детьми, выясните, что им понравилось, чему они научились и как можно улучшить будущие ярмарки.

Примером воспитательного дела, которое можно организовать в форме ярмарки является Масленица, где участники смогут не только познакомиться с народной традицией проводов зимы и историей праздника, но и проявить свои творческие способности, физические качества. Возможные площадки (аттракционы): выпечка блинов, потешные состязания (перетягивание каната, прыжки в высоту за платочками, бой мешками и прочее), русские народные игры, плясовая и другие.

Уверены, что, изучив азбуку форм воспитательной работы, вы найдёте множество идей по использованию различных форм дел в работе с детским коллективом и продолжите пополнять азбуку новыми формами, отработанными вами в работе. Чтобы предложенная вами деятельность была интересной для детей, учитывала их интересы и возрастные особенности, создавала хорошее настроение, а самое главное, решала воспитательные задачи, необходима тщательная подготовительная работа. Предлагаем вам проверить готовность воспитательного дела, отметив этапы, которые вами отработаны.

Чек-лист по организации воспитательного дела ✓

Этапы подготовки воспитательного дела

1. Сформулированы цель и задачи воспитательного дела.
2. Определена форма проведения дела.
3. Подобраны станции, сюжет, конкурсы, ориентированные на решение поставленных воспитательных задач.
4. Разработана концепция дела: связь различных этапов дела, логика проведения, подача идеи.
5. Придумано интересное, оригинальное название, в которое внесена интрига, реклама для привлечения внимания ребят.
6. Определены помощники в проведении дела: распределены люди по станциям, им сообщено о специфике заданий, есть в наличии необходимый инвентарь.
7. Проинформированы участники дела. Чётко и понятно сформулированы игровые задачи, рассказаны правила, критерии оценивания и временной регламент.
8. Составлен сценарий, подготовлены маршрутные листы, раздаточный материал и т.д. Подготовлен текст ведущего для погружения в сюжет дела.
9. Распределены обязанности между ребятами-организаторами: оформление сцены, подготовка костюмов, танцев, музыки и т.д.
10. Продуманы и подготовлены музыкальное и световое сопровождение дела, оформление сцены, медиа-ресурсы, технические средства и прочий реквизит.
11. Подготовлен призовой фонд: грамоты, награды, «сюрпризки» и т.д.
12. Придумана форма подведения итогов дела, форма анализа с участниками результатов участия в деле.



Глава 3. Смена в детском лагере

Жизнь в детском лагере — это короткий промежуток времени. Стремительный, звонкий и быстролётный, он даёт ребёнку полноту и осмысленность жизни, дарит радость полёта навстречу собственной мечте. Ребёнок, попадая в детский лагерь, находится в атмосфере счастья, но счастья не готового, преподнесённого на блюдечке, а создаваемого им самим вместе со своими друзьями — сверстниками и вожатыми. Именно поэтому дни, проведённые в детском лагере, вспоминаются как самые светлые, радостные и глубокие.

Детский лагерь — это особое уникальное пространство воспитания и развития личности. Здесь игра и романтика приключений тесно сплетаются с серьёзным осмыслением патриотизма, гражданственности, оздоровительные процедуры — с закалкой характера. В детском коллективе возникает уклад со своими традициями, культурой поведения, отношениями и совместной деятельностью. Благодаря этому дети накапливают позитивный опыт социального взаимодействия с разными людьми, реализуют свои интересы, инициативы и открывают в себе новые способности, о которых ранее даже не подозревали.

Детский лагерь — это одна из немногих сфер деятельности ребёнка, где минимум шаблонов и жёстких форматов участия. Благодаря этому ребёнок может фантазировать, пробовать, ошибаться и пробовать снова, быть тем, кем он хочет, учиться быть самостоятельным, брать ответственность за своё личностное пространство и уважать границы других людей.

Детский лагерь — это всегда практико-ориентированная деятельность и совместный творческий поиск. Это не обязательные мероприятия, а совместно придуманные дела и события, исследования, приводящие к открытию нового знания. В такой деятельности и системе отношений ребёнок получает опыт познания своих возможностей. В совместной деятельности дети и подростки учатся быть организаторами, проявляют и оценивают свои лидерские качества, получают возможность стать частью большого сообщества с общими ценностями и целями.

Детский лагерь — это уникальное и увлекательное пространство общения, создающее различные форматы коммуникации, отношений со сверстниками и взрослыми. Жизнь в детском лагере помогает детям и подросткам практиковаться в решении проблем, принятии самостоятельных решений.

Детский лагерь — это важный жизненный опыт взаимодействия с детьми и взрослыми в условиях временного детского объединения (коллектива). Детское объединение (коллектив) становится сообществом детей и взрослых, объединённых общей целью. Взаимодействие в таком сообществе выстроено на ценностях уважения, добра, заботы, творчества, сотрудничества и сотворчества детей и взрослых. Дети учатся работать в команде, уважать друг друга, общаться и решать конфликты. Открытое доброжелательное общение позволяет услышать голос каждого, создаёт атмосферу, в которой можно поделиться своими мыслями, не опасаясь осуждения.

Временное детское объединение (коллектив) представляет собой особую социаль-

ную микросреду и обладает своим потенциалом, отличающим его от других детских сообществ.

Автономность. Находясь в лагере, дети оказываются вне влияния семьи, школы, детской компании, во многом определяющих особенности их поведения и деятельности. Удалённость от постоянного социального окружения, пусть и временная, даёт ребёнку уникальную возможность быть другим, быть разным, что служит одним из условий самосовершенствования личности, проявляющегося в самостоятельности поступков и ответственности за выбор действий, поведения.

Сборность. Сборность как сочетание (всегда уникальное) различных позиций и мнений детей и подростков — один из важнейших факторов высокого образовательного и социального эффекта временного детского объединения (коллектива). Дети оказываются в новой социальной ситуации, где постоянно возникает необходимость подчиняться специфическим требованиям и правилам, которые нередко вступают в противоречие с детскими внутренними правилами, установками и ожиданиями. Слаженная совместная деятельность невозможна без понимания и уважения точек зрения и позиций других людей, умения договариваться.

Постоянное общение со сверстниками. В лагере удовлетворяется потребность в расширении круга общения, развивается умение жить в коллективе, строить отношения с новыми людьми, разными по жизненному опыту, с разными ценностями, представлениями о нормах поведения («уживание»). Общение насыщено, разнообразно. Высокая эмоциональность и богатая окрашенность жизнедеятельности временного детского объединения (коллектива) может привести к возникновению усталости от постоянного общения, психологическому напряжению, потребности в уединении.

Высокий ритм жизни и динамичность развития. Совместное проживание,

постоянное общение в различных сферах (бытовой, интеллектуальной, деловой, эмоциональной), активизируют деятельность объединения (коллектива) и ускоряют процессы его развития.

Этому способствует и стремительное развитие отношений, постоянное деление на микрогруппы (в творчестве, труде, спорте, быту, общении), частая смена позиций, задач и ролей. Практически 24 часа в сутки дети находятся в обществе сверстников, когда каждый поступок, действие личности осуществляется через коллективные нормы, установки, ценности.

Насыщенность деятельности, многочисленность разнообразных коллективных дел выступают важным условием реализации активности ребёнка, создают предпосылки для его самораскрытия, самопознания и самореализации.

Развитие инициативы и самостоятельности позволяет ребёнку быть активным участником самоуправления в отряде: в выработке целей и перспектив отряда, планировании коллективной деятельности, подготовке и проведении дел, осуществлении текущего контроля, подведении итогов проведённой работы и их анализе.

Завершённость деятельности и новые перспективы развития. За период лагерной смены временное детское объединение (коллектив) совершает законченный цикл от рождения до завершения функционирования. Сформировать за короткий период смены дружный и сплочённый отряд — одна из основных задач, которую ставит перед собой каждый вожатый. Расставаясь в конце смены, дети продолжают контактировать друг с другом и вожатым. То, чему они научились, что узнали и осмыслили в процессе смены, остаётся с ними как жизненный опыт, и, возможно, становится мотивом последующего развития личности.

Организационными формами временного детского объединения в детском лагере являются отряд, а также разнообразные

внеотрядные объединения: творческие группы, органы самоуправления лагеря, мастерские, проектные команды, курсы и др. В течение смены подросток может стать участником 5-6 таких объединений, то есть 5-6 раз может познакомиться с новыми ребятами и педагогами. Всё это создаёт особую эмоциональную среду, отличающуюся дружескими отношениями, поддержкой и взаимопомощью.

Таким образом, чтобы сообщество детей в детском лагере могло состояться как детский коллектив, важно создать атмосферу доверия и уважения, чтобы каждый ребёнок чувствовал себя важным и нужным в коллективе.

Организационная структура смены в детском лагере

Логика смены выступает основой организационной структуры смены. И представляет последовательность взаимодополняющих друг друга периодов, являющихся ступенями достижения определённых воспитательных целей.

В логике смены выделяют три периода: организационный, основной и итоговый.

Организационный период смены

Организационный период смены — это период адаптации детей к новым условиям жизни, к новым требованиям, отношениям. Он является ключевым в формировании основного детского временного объединения (коллектива) — отряда. Именно на этом этапе дети знакомятся со сверстниками в отряде, детским лагерем и вожатыми, привыкают к новой обстановке, усваивают правила лагеря.

Основная цель вожатого в организационный период — создать условия для быстрой адаптации детей к лагерю, раскрыть яркие перспективы жизни и деятельности как для каждого ребёнка, так и для всего отряда, выработать вместе с ребятами правила совместной жизни, основанные на ценностях заботы и поддержки посредством самоуправления и взаимной ответственности.

В оргпериод на вожатого ложится основная нагрузка в решении организационных и воспитательных задач, ведь ещё нет органов самоуправления, не приняты законы и традиции, единые нормы поведения. При этом надо учитывать знания и опыт детей,

Советы вожатому

Как поддерживать дисциплину в отряде?

Помните! Если один взрослый запретил что-либо, а другой разрешил, если один сказал: «Надо сделать так!», а второй — «Нет, по-другому!», это приводит к тому, что ни один вожатый не будет иметь авторитет в глазах детей и отряд становится неуправляемым.

Как подбодрить отряд и каждого ребёнка?

Хвалите детей, замечайте участие каждого. Скажите: «Молодчина! Вот это результат! Отличная работа! Я вами горжусь! Поздравляю! Сегодня все получилось! Я под впечатлением! Вы сегодня были очень дружными! Мне понравилось, как вы выступили! Нет сомнения, ты талант! Спасибо за понимание!»

Что делать, если подросток приехал повторно в детский лагерь?

Выяснить, возникали ли трудности в прошлый раз, какого рода, что ему понравилось, в каком качестве он хотел бы самореализоваться в этот приезд, поставить его в активную позицию (рассказать ребятам о традициях и правилах детского лагеря).



Как часто нужно пересчитывать детей в отряде?

Перед отбоем, после отбоя, ночью, во время обхода, при построении на зарядку, до и после завтрака, перед выходом в поход за территорию лагеря, во время прогулки, перед, во время и после купания — при каждом удобном случае. Можно пересчет превратить в игру-ритуал: вожатый поднимает руку, согнутую в локте, ладонью в сторону детей. Дети по очереди шлепают своей ладонью по ладони вожатого, вожатый громко считает.

От чего зависит успех работы органов самоуправления?

Вожатый не пускает детскую инициативу на самотёк, думая, что дети должны делать всё самостоятельно, а всё время подсказывает и поддерживает (соблюдая при этом некую грань — «степень невмешательства»). С первой минуты, выполняя какую-либо обязанность, ребёнок чувствует успех (например, можно попробовать ребёнка-лидера в роли ведущего какого-либо дела, программы).

они — активные участники дел, помощники.

Это короткий (3–4 дня), но очень ответственный период смены. От качества его проведения часто зависит степень сложности и успешности всей смены. Обычно говорят: «Как пройдёт оргпериод, так пройдёт и вся смена». Звучит, конечно, несколько категорично, но ошибки и недоработки, допущенные в оргпериод, часто влекут за собой развитие проблем в жизнедеятельности отряда в течение всей смены.

С первых дней смены вожатому нужно создать доброжелательную и безопасную атмосферу, чтобы дети чувствовали себя комфортно и могли наладить контакт друг с другом. Вожатые должны быть готовы к тому, что дети могут испытывать стресс или нервозность, и помочь им преодолеть эти чувства.

В этот период формирования детского коллектива важно проводить игры и мероприятия, которые будут способствовать развитию командного духа и укреплению взаимоотношений между детьми.

На этом этапе вожатые помогают детям найти свои таланты и увлечения, чтобы сориентировать ребят на активную деятельность в течение смены и создать перспективное планирование как для самого ребёнка, так и для отряда в целом. Это может быть участие в творческих мастер-классах, студиях, органах самоуправления, проектных лабораториях, спортивных соревнованиях или других мероприятиях, которые помогут детям раскрыть потенциал в течение смены. Для этого вожатому необходимо изучить интересы и увлечения детей, их ожидания, учитывать полученную информацию при проведении событий и мероприятий.

Организационный период смены — нормообразующий. В это время вожатый предъявляет единые педагогические требования по режиму дня, дисциплине в лагере: организует обсуждение с детьми необходимости соблюдения единых требований, итогом которого становится отрядный свод правил, норм жизнедеятельности в отряде на основе традиций и законов детского лагеря. На этом обсуждении надо определить перспективы жизнедеятельности детей в отряде и лагере, составить план совместной деятельности, принять законы и традиции.

Система дел оргпериода



Индивидуальные беседы помогут познакомиться с каждым ребёнком, узнать среду общения (семья, школа, внешкольные учреждения), его увлечения, индивидуальные особенности. Проводить индивидуальные беседы надо в первый день оргпериода.

Огонёк знакомства раскрывает интересы, ожидания

ребят от смены, формирует первые общие ценности коллектива. Дети узнают о традициях детского лагеря, друг о друге, о вожатых. Основная идея огонька — «людей неинтересных в мире нет».

Игры, коллективные творческие дела способствуют знакомству, выявлению интересов.

Экскурсия по лагерю знакомит ребят с лагерем, его возможностями, обслуживающим персоналом, с историей, законами и традициями, с требованиями бережного отношения к имуществу лагеря, к природе. Экскурсия может проводиться традиционно или в игровой форме «разведки». В последнем случае вожатому следует заранее предупредить сотрудников лагеря о времени прибытия к ним «разведгрупп».

Хозяйственный сбор отряда (хозсбор) проводится обычно в первый день смены, поскольку важно с самого начала разъяснить и предъявить единые требования жизни в детском лагере. Как правило, они сформулированы в виде законов лагеря. На хозсборе обсуждаются и бытовые вопросы.

Вечер знакомства предполагает представление всех отрядов лагеря, в том числе и вожатского отряда, знакомство с сотрудниками лагеря. Здесь уместно и представление в творческой форме традиций лагеря, в которых отражены его ценностные ориентиры.

Маршруты-открытия проводятся в форме игры по станциям, помогают изучить возможности детского лагеря и составить примерный перечень знаний и умений, которые можно получить в лагере, настраивают на большое познавательное и развивающее путешествие в команде с друзьями, наставниками-вожатыми и другими специалистами детского лагеря. Маршруты-открытия помогают ребятам собрать информацию для планирования и разработки детских инициатив и творческих дел.

Организационный сбор отряда. На нём определяются перспективы развития коллектива, планируются отрядные дела, выбираются органы самоуправления, утверждается название отряда, принимаются единые правила жизни в отряде и т.д. День проведения оргсбора считается днём рождения отряда.

Сбор-планирование проводится в форме проектной деятельности с целью разработки инициатив и планирования деятельности отряда, направленной на реализацию целей, поставленных на организационном сборе.

Линейка открытия смены. Цель — торжественно открыть смену, показать красоту ритуала выноса и подъёма Государственного флага, исполнения Государственного

Какие могут быть действия вожака-того по предупреждению и разрешению конфликтов в отряде?

Максимально загружать подростков различной деятельностью.

Своевременно разрешать мелкие недоразумения, не давая им возможности перерасти в конфликт.

Найти дело для каждого лидера.

Обращать внимание на самочувствие и настроение подростков, при ежевечернем анализе дня акцентировать внимание на соблюдении всеми подростками правил лагеря.

Если конфликт произошёл, минимизировать число участников конфликта, как можно скорее остановить его, развести противников в разные стороны; вместе с участниками конфликта провести анализ его причин и поиск способов разрешения; при необходимости обратиться за помощью к старшему вожатому.

Как научиться понимать детей?

Слушай их, когда они хотят говорить. Размышляйте вместе с ними, дайте им время, чтобы они смогли выразить свои мысли и чувства в вашем с ними диалоге. Узнайте, что интересует детей, и поддерживайте их в этом. Найдите возможность для каждого реализовать свои интересы. Будьте терпеливы! Помните, что дети развиваются в своем темпе, и каждому нужно время, внимание и понимание.

Как распознать первые признаки конфликта?

Первыми признаками возникновения конфликтной ситуации у подростков является непонимание друг друга, трудности в общении. В отношениях между подростками возникает натянутость. Они могут вообще перестать разговаривать друг с другом или допускать некорректные замечания в адрес друг друга.

Как разрешить конфликт?

Лучше всего не доводить дело до конфликта. Устранить назревающий конфликт можно методом сглаживания разногласий, т.е. убеждением другого, что всё не так уж страшно, особых причин для конфликта нет и т.д. Разрешить проблему можно только с собеседником, без привлечения «группы поддержки», если это не групповой конфликт. Хороший способ разрешения напряженной ситуации — это юмор. Он помогает посмеяться над ситуацией и разрядить обстановку.

Что делать, если у подростков потерял интерес к занятиям?

Нужна смена видов деятельности через каждые 45–90 минут, надо чередовать в течение дня дела или занятия, виды активности детей: умственной, физической, эмоциональной.

гимна, представить детский лагерь как содружество отрядов, объединённых общей атмосферой заботы, поддержки и творчества. Линейка открытия смены — это символическая проверка готовности: отряды сформированы, цели жизнедеятельности определены, органы самоуправления выбраны.

Сюрприз вожатых. Это может быть концерт, спектакль или иная форма сюрприза вожатского отряда. Дети видят творческий потенциал вожатых детского лагеря, усваивают девиз: «Каждое дело творчески, иначе зачем!». Благодаря умелому подбору ролей, творческих номеров удачно раскрывается талант каждого вожатого, что повышает его авторитет.

В систему дел оргпериода могут быть внесены дела, специфичные для каждого детского лагеря и отряда или тематической смены.

Основной период смены

Задачи основного периода смены ориентированы на создание условий для развития коллектива, активного участия детей в событиях отряда и детского лагеря, реализации детских инициатив, безусловно, укрепление здоровья и реализации двигательной активности. В основном периоде смены акцент делается на социальную значимость событий и мероприятий, имеющих прямую связь с жизнью детей в обществе.

Деятельность в основной период разносторонняя, творческая, насыщенная. Формы деятельности становятся сложнее, повышается эмоциональность и романтическая приподнятость.

Главной целью для вожатого и отряда становится включение детей в совместную творческую деятельность, направленную на реализацию придуманных детьми дел и событий, освоение детьми содержания профильных студий, секций, кружков, мастер-классов, активное их участие в соревнованиях, конкурсах, походах.

Эффективности основного периода помогает атмосфера доброжелательности, сердечности, доверия и уважения к личности каждого подростка, учёта его социального и другого опыта.

Каждый день в отряде завершается подведением итогов прожитого, поощрением отряда за достигнутые в прошедшем дне успехи и достижения. Важно, чтобы все участники чувствовали себя комфортно и безопасно, чтобы общение было конструктивным и не имело оценочной личностной окраски, которая может привести к конфликтам и негативным эмоциям. Важно подходить к обсуждению с уважением к мнению

других и стремиться к поиску компромиссов.

В основном периоде можно условно выделить две половины, в которых меняется позиция вожатого.

В первой половине основного периода вожатым необходимо помочь избранному активу отряда в приобретении и совершенствовании организаторских навыков, с уважением относиться к принятым ими решениям, учить делить ответственность за принимаемые решения и их воплощение. Вожатый в этот период смены должен уметь поддерживать детей, помогать им в подготовке и проведении творческих дел, преодолевать трудности и конфликты. При этом вожатый остаётся лидером, который помогает детям развивать лидерские качества, осваивать организаторские знания и умения.

Во второй половине основного периода все больше полномочий переходит к органам самоуправления. Позиция вожатого — советчик, наставник и участник детских творческих групп. Но, понимая неопытность детей, вожатый должен быть готов помочь в любой момент.

Система дел основного периода



Сборы органов самоуправления, работа творческих и инициативных групп по подготовке и реализации детских инициатив.

Проведение дел в отряде и на уровне детского лагеря детскими творческими группами.

Подготовка и участие в событиях детского лагеря, участие в работе кружков, секций, студий.

Вечерние «огоньки»: тематические (обсуждаются актуальные для детей вопросы, темы), «огоньки» анализа дня и анализа дела, дежурного отряда.

Музыкальные и танцевальные часы, часы здоровья, часы юного туриста и т. д.

Конкурсы, соревнования, походы, поездки и экскурсии.

События, подготовленные вожатым как элементы поддержки атмосферы новизны, романтики и приключения (встреча рассвета, вечер одного стихотворения, поиск потерянного времени и т. д.).

Заключительный (итоговый) период смены

Это время подведения итогов в отряде, осмысление ребёнком собственных достижений и достижений отряда. Вожатый обращает внимание детей на качественные изменения, которые произошли с ними. Чему научились, какие

В чём заключаются слагаемые успеха отрядного дела?

Дело получится, если каждый ребёнок при подготовке и во время его проведения находит для себя роли, поручения и задания, а вожатый активно участвует в придумывании, разработке и проведении дела как подсказчик, советник, помощник.

Что делать, если в отряде возникает борьба за лидерство?

Предоставить возможность подросткам поучаствовать в разных творческих группах по подготовке и проведению дел, помочь самым активным найти новые пространства для реализации своих инициатив и талантов.

Как придумать идею дела?

Идею можно придумать разными способами: с помощью ассоциаций или мозгового штурма. Также идею можно найти в художественных произведениях, готовых сценариях и в известных телепередачах.

Когда дети плачут в конце смены — это хорошо или плохо?

Для детей итоговый период смены — это стресс, потому что ребята в отряде подружились, сплотились и не хотят расставаться.

Вожатому важно не попасть в «эмоциональную ловушку», а перевести эмоции в перспективы предстоящей жизни ребёнка после лагеря. Организованный вожатым процесс подведения итогов смены для каждого ребёнка и отряда в целом позволит ребятам настроиться на активную деятельность после лагеря, используя полученный опыт. В памяти ребёнка лагерь запомнится как место, где он многому смог научиться, останется желание вернуться вновь.

Как помочь подросткам нести ответственность за свои удачи и промахи?

Если ребёнок не выполнил работу или задание на достаточном уровне, обсудите создавшуюся ситуацию и помогите всё сделать качественно или предложите обсудить это вместе с другими подростками и вместе найти выход. Тщательнее выбирайте слова, давая оценку какой-либо проблемной ситуации.

Что нужно делать в процессе взаимодействия с ребёнком?

Принимать ребёнка таким, каков он есть. Стремиться понять, о чём он думает, чего хочет, почему ведёт себя так, а не иначе. Жить с ребёнком общей жизнью. Чаще вспоминать, какими вы были в его возрасте.

качества приобрели, какие знания и умения будут полезны вне детского лагеря — это темы разговоров и обсуждений. Вожатому надо помочь детям выстроить перспективы их личностного развития, определить, кто поможет им в осуществлении планов и проектов.

Для вожатого заключительный период становится самым трудным периодом смены, так как главной здесь становится индивидуальная работа с каждым ребёнком. Важным и ключевым становится настрой ребёнка на стремление к личностному развитию, понимание своей ответственности за будущее своей страны, участие в её развитии.

Очень важно в итоговый период смены вместе с детьми оценить положительную роль детского коллектива как нравственного и творческого сообщества, основанного на принципах дружбы, поддержки и заботы о других. Надо отметить достижение коллективной цели отряда, конструктивность и успешность работы органов самоуправления.

Система дел итогового периода



Игра-проект «Я возьму с собой!» (осмысление детьми знаний и умений, личностных качеств, полученных в течение смены).

Подведение итогов работы профильных секций, кружков, мастерских и т.д.

Подведение итогов конкурсов, соревнований и других форм активности.

Подготовка пожеланий и приветствий для ребят следующей смены (передача традиций, наказы).

Итоговый сбор в отряде (анализ выполнения отрядом своих планов, оценка работы органов детского самоуправления, благодарность активным участникам смены).

Линейка закрытия смены предполагает спуск Государственного флага Российской Федерации, официальное закрытие смены, награждение победителей, а также лирические и трогательные моменты напутствия ребятам.

Прощальный «огонёк» «Оставляем вам на память...» позволяет каждому услышать от своих товарищей мнение о себе и о своём участии в общих делах отряда, обменяться впечатлениями о прожитом в детском лагере, услышать от ребят напутственное слово, дружеское пожелание.

Важно иметь в виду, что три периода смены протекают во взаимосвязи и взаимозависимости друг от друга. Нельзя воспитывать человека по частям, на отдельных промежутках времени. Только учитывая сумму задач, видя логику всей смены, можно добиться положительных результатов.

Самоуправление в детском лагере

Детское самоуправление в детском лагере строится на принципе **«4 САМИ»**: «САМИ придумываем и планируем» — «САМИ организуем» — «САМИ проводим» — «САМИ анализируем».

Самоуправление развивает у детей самостоятельность в принятии и реализации решений повседневных задач с учётом интересов всех участников деятельности (детей и взрослых), в достижении коллективных целей. Участие детей и подростков в деятельности органов самоуправления воспитывает ответственность, принципиальность, способствует развитию лидерских качеств, умения ребёнка сотрудничать. При этом важна ценностная направленность деятельности.

Самоуправление в детском лагере организуется через создание временных и постоянных органов самоуправления. К временным органам самоуправления относятся деятельность временных командиров отрядов, творческих и инициативных групп, совет дела. Постоянно действующими органами самоуправления являются совет детского лагеря, советы лагеря по направлениям (командиры, физорги и т.д.) и совет отряда.

Задачи совета детского лагеря:

- координация плана детского лагеря на смену, созданного на общелагерном сборе планирования в организационный период;
- организация выполнения намеченных планов;
- распределение поручений по выполнению намеченных дел;
- обеспечение контроля подготовки и проведения намеченных дел, принятых решений, выполнения планов работы отрядов;
- обсуждение вопросов текущей жизни лагеря, организация общего сбора лагеря при необходимости принятия решений по их выполнению;
- представление результатов работы на итоговом сборе детского лагеря.

Задачи совета информации (пресс-центр, медиа-группа и т.п.):

- организация участия детей детского лагеря в важнейших социально значимых акциях и событиях в стране и в детском лагере;
- актуализация и демонстрация активной позиции участников смены в значимых событиях страны;

Как следует поступать, если дети ничего не хотят делать?

Вовлекать детей в разрешение ближайших, ситуационных проблем, давать разнообразные разовые поручения.

Как объединить интересы детей в разновозрастном отряде?

Старших подростков привлечь к работе с младшими, организовать совместную деятельность с аналогичными отрядами.

Как общаться с родителями ребёнка?

1. При первом разговоре с родителем ребёнка важно установить контакт. Для этого уточните, как можно к нему обращаться, и в течение разговора старайтесь обращаться по имени или имени и отчеству.
2. Говорите на простом понятном языке без употребления специальной терминологии, соблюдая грамматические нормы и правила произношения.
3. Помните, что для каждого родителя очень важно ощущение того, что разговор с ним значим для вас. Не отвлекайтесь во время беседы, проявите уважение к собеседнику.
4. Расскажите родителям о лагере, о реализуемой программе, о событиях, которые уже прошли и будут проводиться в смене.
5. Расскажите о том, какое участие ребёнок принимает

в событиях и делах смены, обращая внимание на его успехи и достижения. Избегайте оценочных суждений.

6. Если родитель начинает высказывать какие-либо претензии, необходимо оставаться спокойным, внимательно выслушать его, не вступая в споры.

7. Разделите эмоции родителей, отнеситесь к ним с пониманием и предложите вместе найти наилучший вариант разрешения спорной ситуации.

Как помочь отряду сплотиться, стать дружной, единой командой?

Поставить перед подростками цель стать командой и объяснить, зачем это нужно. Предоставить возможность каждому ребёнку проявить себя, делать так, чтобы в делах поучаствовали все подростки отряда. Чаще и больше общаться между собой, вместе планировать деятельность, вместе работать и обсуждать участие отряда в делах и событиях смены. Дать понять, что у каждого есть возможность высказаться и мнение любого члена отряда принимается. Вожаку следует помнить про индивидуальный подход к каждому ребёнку и оказывать подросткам индивидуальную помощь, если таковая потребуется. Вместе составить и принять законы и правила отряда. Радоваться за общие и индивидуальные победы.

- работа со средствами массовой информации, анализ полученных фактов, подбор материалов для проведения утренних информационных сборов;
- обеспечение информационной связи между отрядами по освещению событий в мире, стране и лагере;
- взаимодействие с советом детского лагеря по корректировке предстоящих дел, координация деятельности и помощь дежурному отряду в подготовке информационных продуктов (лента новостей и событий в социальных сетях, радиовыпуски и пр.);
- подготовка информации о событиях в стране и мире для проведения в отрядах утренних информационных сборов.

Задачи совета физоргов:

- совместное планирование, разработка и организация отрядных и общелагерных дел и конкурсов физкультурно-спортивной направленности;
- проведение подвижных игр на свежем воздухе;
- организация обучения комплексам утренней гимнастики;
- помощь в организации водных оздоровительных процедур и занятий в плавательном бассейне;
- помощь в судействе спортивных соревнований;
- организация просветительских акций по здоровому образу жизни.

Задачи совета чистоты и здоровья:

- планирование, разработка и организация дел, направленных на оздоровление, профилактику вредных привычек, пропаганду здорового образа жизни в бытовой сфере;
- контроль поддержания чистоты, порядка и уюта на отрядных местах и в спальнях комнатах;
- выдвижение инициатив и проведение трудовых акций;
- информирование отрядов о санитарно-гигиеническом состоянии лагеря.

Задачи совета питания:

- организация совместной деятельности по соблюдению правил чистоты и гигиены в столовой детского лагеря;
- организация дел, направленных на популяризацию основ здорового питания;
- организация просветительских акций по здоровому образу жизни.

В данные советы входят представители от каждого отряда. Руководство советами осуществляют взрослые — представители административной группы детского лагеря, педагоги-организаторы, инструкторы по физической культу-

ре. Организаторские функции возлагаются на детей — лидеров советов.

Высшим органом самоуправления в отряде является общий сбор отряда, который определяет перспективы жизни отряда, участие отряда в делах детского лагеря, анализирует деятельность и реализацию выстроенных планов.

Совет отряда — группа детей в отряде, объединяющая командира отряда, командиров микрогрупп, физорга и др. Совет отряда избирается на организационном сборе отряда. Задачи совета:

- координация плана деятельности отряда на смену, организация его выполнения;
- распределение поручений по выполнению намеченных дел;
- обсуждение вопросов текущей жизни отряда, организация отрядных сборов;
- представление результатов работы на отрядных сборах.

Основной формой работы совета отряда является ежедневный сбор, на котором обсуждаются итоги дня, определяются перспективы следующего дня. Каждый представитель отряда, входящий в тот или иной совет детского лагеря, рассказывает о том, какие решения были приняты и каким образом необходимо внести изменения в деятельность отряда. Общий результат своей работы ребята докладывают всему отряду на утреннем информационном сборе.

Микрогруппа — небольшое объединение детей (5–6 человек) для подготовки

к отрядным делам, организации дежурства, обсуждения в рамках дела. Микрогруппы формируются в организационный период, помогают детям познакомиться.

Временные микрогруппы — творческие и инициативные группы — создаются для организации, проведения отрядных дел или участия в отрядных делах. Они создаются с учётом организаторского опыта и творческих умений детей, интереса к тематике дела.

Инициативная группа, как правило, сама предлагает дело и берётся за его организацию, задействуя остальных детей.

Творческая группа разрабатывает идею, придумывает и раздаёт задания группам, проверяет их готовность, проводит дело, анализирует вместе со всеми.

Совет дела избирается из представителей всех групп отряда, обсуждает идею, затем возвращается в свои группы для дальнейшего обсуждения идеи, принимает критику, собирается с новыми предложениями и замечаниями, разрабатывает идею, продумывает задания, организует подготовку и проведение, задействуя детей в отряде, проводит дело, анализирует его в совете дела, а также в отряде.

Постоянные микрогруппы создаются для организации жизнедеятельности отряда в течение смены. Формирование микрогрупп происходит на отрядном сборе планирования или организационном сборе отряда.

Чередование традиционных поручений — один из способов работы в отряде по ми-

Традиции и законы, которые объединяют лагерь России



Можно выделить следующие традиции и законы, которые объединяют все детские лагеря России.

Традиция единства – это традиция утренних встреч, когда все дети и вожатые собираются вместе, чтобы начать новый день. На ежедневном утреннем сборе дети и вожатые поднимают Государственный флаг России и детского ла-

геря, делятся планами на день, поют песни, заряжаются активностью на день через речёвки и пожелания хорошего дня всем ребятам лагеря.

Традиция доброго отношения к людям. Доброе отношение к людям – это готовность каждый день что-то делать для радости другого человека: поступаться личным в интересах коллектива, дарить внимание,

крогруппам. Ежедневные дела по организации жизнедеятельности отряда в смене распределяются между микрогруппами поочерёдно. Группы меняются поручениями приблизительно через каждые 3–4 дня. Если в отряде сформировано пять микрогрупп, то за смену каждая микрогруппа может исполнять каждое из пяти традиционных поручений. Группы создаются по комфортности общения, по желанию ребят.

Традиционные поручения микрогрупп:

- дежурная группа — подготовка места сбора отряда, обеспечение и контроль чистоты, порядка и уюта на отрядном месте и в спальнях комнатах;
- информационная группа — проведение информационных творческих дел, подготовка и размещение ленты новостей и событий в социальных сетях, подготовка радиовыпусков, информационных справок для утренних информационных сборов о событиях в мире, стране, детском лагере, реклама дел, событий, организация и проведение конкурсов стенных газет, радиовыпусков и пр.;
- спортивная группа — проведение подвижных игр на свежем воздухе, утренней гимнастики для отряда, организация и проведение познавательных дел на тему «Здоровый образ жизни»;
- оформительская группа — оформление рубрик отрядного уголка; помощь досуговой группе в оформлении дел, выпуск стенгазет в отряде совместно с информационной группой; обучение ребят в отряде оформительским

умениям, конкурс на лучшее оформление комнат, изготовление оформления к дежурству по столовой, оформление отрядного места;

- сюрпризная группа — подготовка сюрпризов-наград, поздравление именинников, подготовка сюрпризов вожатым, сотрудникам лагеря;
- досуговая группа — проведение игр в отряде, заполнение музыкальных, игровых пауз, организация творческого дежурства по столовой, проведение экскурсии по лагерю, досуговой части в экскурсионной поездке.

Анализ работы органов самоуправления целесообразно проводить каждую неделю на сборе отряда.

Самоуправление в детском лагере может быть организовано со сменностью актива в течение смены. Каждые три, пять или семь дней на выборном сборе отряда переизбирается совет отряда (это решение принимает отряд на организационном сборе в начале смены). Сменность актива позволяет обучить организаторским умениям большее количество подростков.

Чтобы в отряде сложились работоспособные и комфортные для общения группы, а поручения были распределены не формально или по симпатиям, а с учётом интересов дела, в оргпериод важно:

- в делах и играх чаще менять группы для выполнения заданий, используя разнообразные способы деления на группы;
- создавать как можно больше разноо-

заботу, улыбку, доброе слово, не быть равнодушным, радоваться успеху, достижениям товарища, стараться понять друг друга, прийти на помощь.

Традиция доброго отношения к песне заключается в бережном отношении к песне. Умение дослушать и допеть песню до конца, не прерывая её, сохранять лучшие песни предыдущих поколений, так-

точно относиться к содержанию и характеру песни, знать место и время для исполнения той или иной песни.

Традиция вечернего «огонька» и вечерней речёвки — это традиция завершения дня, которая включает в себя «огонёк», где обсуждаются итоги прожитого дня, вечернюю речёвку, орлятский круг и исполнение любимой песни

отряда. Эта традиция позволяет детям почувствовать себя единым коллективом и настроиться на спокойное завершение дня.

Традиция орлятского круга. Смысл орлятского круга вожатый объясняет детям на первом «огоньке», рассказывая детей по кругу и объясняя, почему важно видеть глаза товарища, чувствовать плечо друга. И главное — именно круг даёт

бразных ситуаций общения и выполнения деловых и игровых творческих заданий, чтобы подростки смогли лучше проявить себя и узнать друг друга;

- создавать деловые и игровые ситуации, которые дают возможность менять позицию (зритель — участник — помощник — организатор) и помогают проявиться лидерам — эмоциональным и деловым, генераторам идей и организаторам деятельности;

- сочетать индивидуальные, групповые и коллективные формы работы, варьируя группы общения;

- проводить анкетирование (чтобы узнать об организаторском опыте, интересах) и социометрию (чтобы сформировать комфортные для общения группы);

- вожатые должны быть образцом и примером лидерства — и организаторского, и ценностного, и эмоционального.

В течение смены нужно помнить, что детям необходимы не только помощь и советы вожатого, но и обучение — как на практике, когда все вопросы организации жизнедеятельности отряда органы самоуправления обсуждают и решают совместно с вожатым, так и на специальных занятиях по подготовке дела, в работе творческой группы, в подведении итогов дня и т.п.

Ключевая задача вожатого в работе с детским самоуправлением — развивать самостоятельность ребят, умение принимать решения и брать на себя ответственность.

Планирование отрядной деятельности

Роль вожатого в детском лагере особая. Он — руководитель, наставник, друг, старший товарищ. Как руководитель вожатый отвечает за безопасность детей, сохранение их жизни и здоровья. Как наставник и старший товарищ учит самоорганизации жизни, дел в коллективе. Как друг, всегда готов прийти на помощь, показать пример, отстоять справедливость, защитить, помочь разобраться в своих переживаниях, пожалеть, развеселить, когда взгрустнётся о доме. Обладая чувством юмора и вспоминая собственное детство, вожатый мудро реагирует на шалости, умеет предотвращать и разрешать конфликты, контролировать ситуацию, умело предоставлять детям разумную свободу.

Вожатый должен помнить, что готовых рецептов для решения разнообразных педагогических ситуаций нет, но есть некоторые закономерности, зная которые, можно найти свой, наиболее удачный выход, своё решение.

Планируя свою работу, вожатый заранее составляет план отрядной деятельности, который включает в себя цель, задачи, предполагаемый результат и систему событий, дел и мероприятий отряда и детского лагеря.

возможность не исключать из внимания ни одного человека из отряда. Дети становятся в круг, когда поют песни, на сборах, перед началом и после окончания важных для отряда событий.

Закон ноль-ноль: время в детском лагере дорого, дети собрались на одну смену, успеть за это время можно очень многое: отдохнуть, научиться новому, обменять-

ся опытом. Поэтому каждой секунде — особый счёт, каждое дело должно начинаться в точно назначенное время, а заставлять себя ждать — это отнимать у друзей не только драгоценное время, но и интересные дела, общение и просто хорошее настроение.

Закон территории — это не простое требование не выходить за территорию. Закон гла-

сит: будь хозяином своей территории, относись к ней, как к дому — бережно, заинтересованно, по-хозяйски. И помни о добрососедских отношениях, о том, что одну территорию занимают несколько отрядов и нужно заботиться о том, чтобы не мешать детям, живущим рядом.

Закон зелени призывает беречь деревья, кустарники, цветы, даже траву. Нельзя уничтожать

Ориентирами вожатого в детском лагере при планировании отрядной деятельности выступают творчество и совместность. «Творчески» и «вместе» – основные условия реализации осознанной активности и интереса детей и подростков. Именно интересы, познавательные и особенно практические, стимулируют творческий поиск, активную включенность ребёнка в деятельность и настойчивость в достижении своей цели.

План отрядной деятельности основывается на традициях и миссии детского лагеря, его профильности и местонахождении, учитывает особенности окружающей природной и социальной среды. План должен учитывать программу воспитания обучающихся в детском оздоровительном лагере, программу деятельности лагеря на смену, учёт всероссийской тематики года, события примерного календарного плана воспитательной работы на год, утверждённого Министерством просвещения Российской Федерации. План отрядной деятельности должен быть посильным и выполнимым, согласованным с другими планами и графиками детского лагеря.

Подготовка вожатым плана отрядной деятельности основывается на соблюдении ряда требований, обеспечивающих реальность, последовательность, конкретность его выполнения.

Первое требование — целевые установки плана отрядной работы всегда должны иметь воспитательный потенциал. Каждое

мероприятие должно помогать ребёнку решать важные для него задачи, отвечать на актуальные для него вопросы. Основа плана — активная деятельность в детском лагере, в которой присутствуют все нормы и ценности, прививаемые на уроках в школе, в беседах с родителями. И в связи с этим важно соблюдать баланс между разумностью и строгим соответствием возрастным особенностям группы детей, потому что актуальные вопросы 10-летнего ребёнка несопоставимы с проблемами 14-летнего подростка.

Второе требование — цели совместной деятельности вожатыми и детьми принимаются, во-первых, как близкие, понятные, желанные; во-вторых, как реально осознаваемая стратегия на целую смену. Это наиболее эффективно выражается в деятельности, направленной на достижение конкретного результата. Спортивно-оздоровительное, обучающее, воспитательное мероприятие — по итогам каждого события ребёнок должен получать констатирующий результат своих достижений и успешности отряда. Такие результаты должны быть своевременными, то есть появляться именно по итогам участия в различных событиях. Событий должно быть много, чтобы ребёнок и весь отряд смог пережить свой успех если не в спортивной деятельности, то в интеллектуальной игре или выставке творческих работ, осознать ценность собственных и коллективных усилий в достижении позитивного результата.

зелёные насаждения, наносить им вред, поскольку живописная растительность лагеря поддерживается трудом многих людей. Вместе с тем закон зелени – это понимание личной ответственности за состояние и сохранение окружающей природной среды, понимание ценности природы, интерес к вопросам экологии и современным экологическим проблемам.

Закон поднятой руки учит уважать того человека, кто хочет что-либо сообщить коллективу. Если человек поднимает руку – ему необходимо сказать что-то нужное людям.

Закон моря, реки, озера обязывает относиться к воде с уважением, без лихачества, без заигрывания. К месту купания – только с коллективом и только со взрослым человеком.



Третье требование — использование разнообразных средств, форм, методов, приёмов, видов деятельности в их единстве и взаимосвязи. Вожатому при отборе средств работы с детьми необходимо чётко определить свою позицию при планировании работы детского коллектива, не дублируя деятельность актива, не подавляя его инициативу. Заинтересованное участие детей и подростков в деятельности, предлагаемой вожатым, предусматривает её незавершённость, вероятность, неизвестность, инициативу. Именно это влияет на выбор, самостоятельные решения и творческую деятельность детей во временном детском коллективе.

План отрядной деятельности не существует ради себя самого — это подвижный механизм, своеобразный компас, который разработан ради ребёнка и для ребёнка. Поэтому он может и должен проходить процесс корректировки в ходе его реализации, но только в сторону соблюдения интересов детей. При этом план должен гармонично сочетать требования безопасности, последовательности событий, дел, иметь систему анализа, позволяющую вносить корректировки. Предметом анализа становятся и отношения, складывающиеся в отряде, подготовка и итоги проведённых дел, коллективные достижения, результаты проводимых самими вожатыми системы дел, событий, мероприятий.

План — необходимый, обязательный документ, за составление и выполнение которого вожатый отвечает перед администрацией детского лагеря, детьми и их родителями. Пренебрежение этими требованиями в работе воспитателей приводит к недостаточной аналитической обоснованности, несогласованности действий всех структур лагеря, необеспеченности в организационном отношении. В итоге вожатым не реализуется поставленная цель на смену.

При планировании и выполнении плана отрядной работы вожатый использует потенциал педагогического коллектива детского лагеря. Это и педагоги дополнительного образования, и приглашённые специали-

сты, и спикеры, инструкторы по физической культуре и инструкторы по туризму — все те, кто способен выстроить уникальное многоуровневое взаимодействие, позволяющее раскрыть потенциал ребёнка, обогатить его социальный и познавательный опыт, расширить социальные связи.

Вожатому при разработке плана работы со своим отрядом важно помнить о значимости традиций, законов и истории детского лагеря, которые выступают нравственными и ценностными ориентирами для детей и подростков. В каждом детском лагере есть свои песни, легенды, символы, форма, которые объединяют детей и создают особую атмосферу. Традиции и символы лагеря помогают детям чувствовать себя частью коллектива, способствуют осознанию ценностей дружбы, солидарности, ответственности, творческого подхода к жизни и уважения к другим людям. Вожатый должен уметь передавать это уникальное наследие детям, чтобы они могли продолжать его сохранять и развивать в будущем.



Глава 4 Как научить?

Предположим, что вы, дорогой читатель, прочли предыдущие главы этой части и имеете представление о том, как использовать в работе с детским объединением методику коллективной творческой деятельности, изучили азбуку форм воспитательной работы и отобрали для себя наиболее интересные формы. Возможно, её прочтение вызвало творческий импульс, и у вас появились идеи, связанные с тем, как можно улучшить конкретную форму или усилить её влияние на развитие личности ребёнка, его мотивов и ценностей. А прочитав главу о детском лагере, вы разобрались в воспитательных возможностях временного детского объединения и явственно представили себе эту степень концентрации во времени и пространстве лагерной смены ведущих сфер жизнедеятельности детей и подростков — общения, отношений, разнообразной деятельности, самопознания, самоопределения, самореализации. И вы готовы разбираться через призму уже освоенного знания с тем, как можно открыть для ребёнка мир туризма, физкультуры и спорта, танцев и музыки, театра и кино, науки и искусства.

Однако даже если предыдущие главы не были вами прочитаны, и вы сразу открыли эту главу, значит, что вопрос «Как научить?» для вас не праздный. Пожалуй, самый простой ответ на этот вопрос следующий: начните с себя. Конечно, для того, чтобы заинтересовать ребёнка конкретным видом деятельности, нужно самому быть увлечённым, вовлечённым или, как минимум, открытым этому делу, актуализировать своим поведением привлекательность и значимость этой деятельности.

Кроме этого, говоря о походе, физкультуре и спорте, детском пресс-отряде, ки-

нопросмотре, мы подразумеваем наличие определённого содержания деятельности, а также наличие учебной ситуации, в которой это содержание разворачивается. Однако это ещё не всё. Не менее важны конкретные действия, общение и отношения вожатого с детьми в этом содержательном поле ситуации открытия и освоения нового опыта. Вожатый назидательно и нудно рассказывает о том, что такое ориентирование на местности, или устроил групповое обсуждение с демонстрацией способов и приёмов ориентирования?

Безусловно, содержание деятельности можно рассматривать как повод, тему для выстраивания диалога взрослого и ребёнка. Часто именно в походе, в процессе подготовки театральной постановки, написания сценария дела открывается «окно возможностей»: ребёнок может совершенно по-другому увидеть самого себя, своего вожатого, педагога.

Содержание данной главы охватывает разнообразные виды деятельности, которые вожатый может открыть для ребёнка или освоить их вместе с ребёнком. Эти виды деятельности, скорее всего, хорошо знакомы вожатым, работающим в детских лагерях. Но они могут заинтересовать и педагогов, работающих в школах, ведь сегодня в общеобразовательных организациях всё активнее развивается внеурочная деятельность, которая позволяет создавать многообразие возможностей для развития ребёнка. Осмысленный выбор ребёнком вида деятельности, личность вожатого, поддерживающего ребёнка в этом выборе, формы и способы, поддерживающие интерес ребёнка и раскрывающие маленькие и большие секреты дела — всё это найдётся здесь, в главе «Как научить».

1. Как организовать поход и сделать его событием в жизни ребёнка

Походы — это лучший способ узнать больше о себе, о мире вокруг себя, о родном крае и истории своей Родины. Увлечь ребят туризмом и путешествиями просто, ведь в каждом ребёнке живёт исследователь и любитель приключений.

В походе изучение мира происходит в тесном контакте с природой, ребята воочию видят поля, леса и горы, различные растения и животных. Вечерний костер и песни в тесном кругу с друзьями — это неповторимая обстановка для разговора о важном. Прохождение туристического маршрута, преодоление возникающих трудностей становится основой для личностного роста: своих волевых качеств, самодисциплины и ответственности за других.

Поход — это большое событие в жизни детей и мощное воспитательное средство в руках вожатого. Забота, поддержка

и взаимовыручка помогают им преодолевать трудности и достигать общей цели в походном марше, эти важные ценности в жизни помогают людям создавать доверительные отношения, поддерживать друг друга. Ведь вдали от дома, вне комфортных условий ребёнок учится преодолевать препятствия и спокойно переживать мелкие неурядицы, встречающиеся на пути. В походе появляется возможность общаться со своими сверстниками и преодолевать стеснение в этом общении. Дети учатся помогать друг другу, приходить на помощь в трудную минуту, а красота природы развивает эстетическое восприятие мира и бережное обращение с природой.

Для того, чтобы вожатый смог организовать поход, нужны два условия: собственное желание повести своих ребят в поход, умение сделать его настоящим приключением и открытием для ребят.

Подготовка к походу

С чего начать?

Конечно, разработать маршрут путешествия, собрать снаряжение, обеспечить питание.

Для того, чтобы заинтересовать ребят походом, необходимо в неформальной обстановке рассказать им о том, что они смогут увидеть, какие впечатления получить. Можно организовать творческие встречи с путешественниками вашего края, для этого необходимо обратиться в региональное отделение Русского географического общества. Красочные рассказы о великих путешественниках, первооткрывателях и их экспедициях навсегда

оставят свой след в памяти ребёнка, и он непременно захочет получить подобный опыт.

Но не стоит забывать о том, что в любом путешествии случаются трудности, и умение с ними справляться отличает настоящих путешественников. О таких трудностях, как непогода, особые условия походного быта, препятствия на пути, возможность заблудиться важно рассказать ребятам заранее и помочь им получить знания и навыки, которые помогут им без труда справиться с ними.

Начиная подготовку к походу, расскажите ребятам о походном быте, о том, как

организовать бивак, об особенностях приготовления пищи. Начать приобщение к туристской культуре стоит с небольших прогулок, где ребята узнают о правилах поведения на природе, о том, что такое карта и компас и для чего они нужны путешественнику.

Постепенно длительность прогулки и объём получаемых ребятами знаний и умений увеличиваются. И когда все необходимые навыки изучены, можно устроить соревнования между ребятами по туристской технике и проверить их знания. Это поможет понять, готовы ли ребята отправиться в поход или стоит уделить особое внимание какой-либо теме.

Вот примерный список того, что нужно знать и уметь, отправляясь в поход:

1. Читать карту и ориентироваться по ней на местности.
2. Разработать маршрут и составить план похода.
3. Ориентироваться на местности без карты и компаса.
4. Собрать снаряжение, одежду и обувь для предстоящего похода в соответствии с погодными условиями и особенностями рельефа местности.
5. Знать правила передвижения по маршруту. Уметь преодолевать естественные препятствия.
6. Разводить костёр различными способами.
7. Выбирать место для стоянки и ставить палатку.
8. Составить походное меню и приготовить пищу на костре.
9. Оказать первую доврачебную помощь при ушибах, порезах, переломах и ожогах.

Определяем цель

Часто бывает так, что дети мечтают о дальних походах и экспедициях в Арктику, на Дальний Восток или Кавказ, даже не подозревая о том, как много всего интересного есть в их регионе. Разговор с ребятами о предстоящем походе поможет узнать, что больше интересует их: кого-то привлекают растения

и цветы, кому-то интересно узнать об истории края, а кто-то ждёт большого приключения. Однако у любого похода должна быть цель. Она поможет не отклоняться от намеченного пути и мотивировать ребят на протяжении всего путешествия. Говоря с ребятами о цели, задайте вопросы: «Зачем мы пойдём в поход? Чем мы хотели бы там заниматься?».

В зависимости от цели походы принято разделять на:

- спортивно-туристские (пройти категоричный маршрут, получить спортивный разряд, преодолеть ещё не испытанные препятствия — перевалы, пороги, таёжные пространства и т.д.);
- учебно-туристские (научиться ставить палатки, разжигать костры, ориентироваться на местности);
- краеведческие (ознакомиться с неизвестной местностью, историей, памятниками культуры и т.д.);
- исследовательские (сформулировать гипотезу по направлениям краеведения, экологии, фольклорного наследия, археологии и в ходе похода подтвердить или опровергнуть её);
- экскурсионные (посетить памятные места, связанные с именами выдающихся деятелей истории, культуры);
- военно-патриотические (пройти по местам боевой, исторической славы своей Родины);
- общественно-полезные (очистить лес от мусора, собрать лекарственные растения, выяснить места промышленных стоков, пройдя по берегам реки).

Здесь представлены далеко не все цели, и у вашей команды может быть своя цель, например, спрятать капсулу времени для будущих поколений. От предметов ваших совместных интересов будет зависеть цель похода, и именно она будет определять конечную точку вашего маршрута.

Разрабатываем маршрут

Маршрут необходимо строить совместно с ребятами, учитывая их интересы. На маршруте, помимо точек старта и финиша, обязательно намечаются промежуточные пункты, в которых планируются остановки (туристы называют это

составлением нитки маршрута). В зависимости от перемещения по пути следования маршруты бывают трёх видов (рис. 1):

1. **Линейный маршрут** — маршрут, начало и окончание которого находятся в разных географических пунктах.

2. **Радиальный маршрут** — маршрут, начало и окончание которого находятся в одном географическом пункте пребывания (располагаясь в нём, туристы совершают путешествия в другие пункты пребывания, возвращаясь при этом в пункт начала путешествия).

3. **Кольцевой маршрут** — путь следования, начало и окончание которого находятся в одном географическом пункте пребывания, при этом маршрут напоминает по форме замкнутое кольцо.



Рис. 1. Схемы маршрутов

! Алгоритм составления маршрута

1. Выбор района путешествия.
2. Выбор категории сложности (маршрут должен быть по силам всем участникам похода).
3. Разработка «нитки» маршрута, мест посещения (т.е. отрезка пути, как и куда пойдёте).
4. Расчёт и планирование времени нахождения в пути (делается для того, чтобы запланировать количество продуктов, снаряжения и т.д.).
5. Разработка запасных вариантов и экстренных сходов с маршрута.

При составлении маршрута привлекайте ребят к этому творческому процессу. Распечатайте карты своего региона и наметьте вместе с ними объекты, которые хотите посетить, и тропы, по которым можно до них добраться. Можно воспользоваться электронными картами: в них прокладываются путь и сразу же видим перепады высот и расстояние, которое предстоит преодолеть. Более того, электронные карты содержат актуальную информацию о тропах, которых может не быть на бумажной карте. Можно устроить для ребят конкурс на самый интересный маршрут похода.

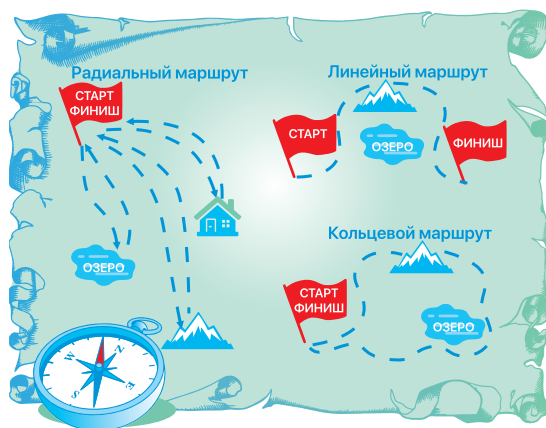
Учимся ориентироваться на местности

При прохождении намеченного маршрута придётся не раз обратиться к карте и компасу для ориентирования на местности. Уметь ориентироваться — значит уметь определять своё местоположение и направление движения относительно сторон горизонта, окружающих местных предметов и форм рельефа. Перед выходом в поход ребятам необходимо освоить навык ориентирования на местности.

Для ориентирования на местности надо уметь находить расположение сторон горизонта, определять направление на окружающие местные предметы (детали рельефа) и измерять расстояния. Местные предметы и детали рельефа, относительно которых определяется своё местоположение, называются ориентирами.

Ориентироваться в походе можно при помощи различных предметов и объектов: компаса и карты, звёзд, солнца и луны, форм рельефа, местных предметов.

Определение сторон горизонта

По компасу

Для определения сторон света необходимо разместить компас строго горизонтально на ладони, найти красную стрелку компаса — она указывает на север, противоположная стрелка указывает на юг. На кор-

пуге компаса обозначены буквы С — север, Ю — Юг, З — запад, В — восток. Совместив красную стрелку компаса с буквой С, без труда найдёте остальные стороны света.

Важно помнить, что стрелка компаса является магнитной и можно получить неверные значения при его использовании рядом с металлическими объектами.



Рис. 2. Ориентирование по компасу

По солнцу

Ориентирование по солнцу является очень приблизительным и неточным, однако стоит знать некоторые аспекты его применения. Летом в 6 часов утра солнце находится приблизительно на востоке, а в 6 часов вечера примерно на западе. Места восхода и захода солнца меняются в зависимости от времени года: зимой солнце восходит на юго-востоке, а заходит на юго-западе, весной и осенью восход на востоке, заход — на западе.

Довольно точно при помощи солнца можно определить стороны света в полдень (рис. 3). Тень, отбрасываемая предметами в полдень, будет указывать строго на север. Направление такой тени называют полуденной линией.



Рис. 3. Ориентирование по солнцу в полдень

По звёздам

Этот способ подойдёт для определения сторон света тёмной ночью, в ясную погоду, когда хорошо видны звёзды. На небе необходимо отыскать созвездие Большой Медведицы. Мысленно соединив линией две крайние звезды её ковша и продолжив эту линию до первой ясно видимой звезды в этом направлении, можно отыскать Полярную звезду. Если встать к ней лицом, то прямо будет находиться север, сзади — юг, слева — запад, справа — восток (рис. 4).



Рис. 4 Ориентирование по звёздам

По часам

Для ориентирования при помощи часов необходимо расположить часы горизонтально так, чтобы часовая стрелка указывала на солнце. Разделив расстояние между часовой и минутной стрелкой пополам, получим полуденную линию, указывающую на север и юг (рис. 5).

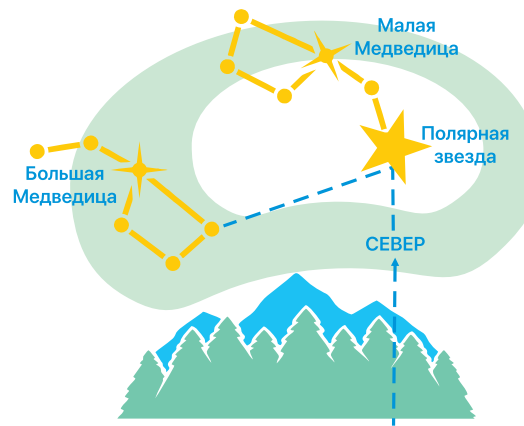

Рис. 5. Ориентирование по часам

По местным признакам

При определении сторон горизонта по различным признакам местных предметов необходимо учитывать не один, а несколько признаков. Признаки расположения предметов по отношению к солнцу следующие:

- кора большинства деревьев грубее на северной стороне, тоньше, эластичнее (у берёзы светлее) — на южной;
- с северной стороны дерева, камни, деревянные, черепичные и шиферные кровли покрыты лишайниками, грибами;
- на деревьях хвойных пород смола обильно накапливается с южной стороны;
- муравейники располагаются с южной стороны деревьев, пней и кустов, кроме того, южный скат муравейников пологий, северный — крутой;
- ягоды и фрукты раньше приобретают окраску зрелости (краснеют, желтеют) с южной стороны;
- летом почва около больших камней, строений, деревьев и кустов более сухая с южной стороны, что можно определить на ощупь;
- снег быстрее подтаивает на южных склонах, в результате подтаивания на снегу образуются зазубрины — «шипы», направленные на юг;
- в горах деревья чаще произрастают на южных склонах.

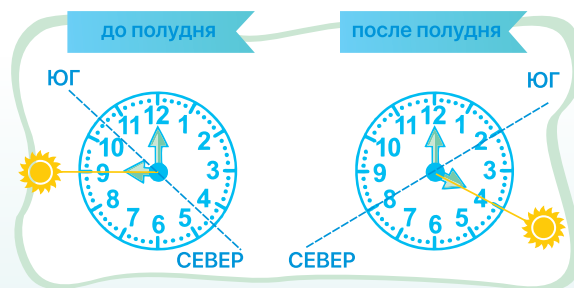

Рис. 6. Ориентирование по местным признакам

Планируем ходовой день

Планируя маршрут, необходимо наметить отрезки переходов и места привалов. Место для привала выбирается недалеко от источников питьевой воды и красивых видовых мест так, чтобы нахождение группы в этом месте было безопасным. В зависимости от продолжительности привалы подразделяются на подгоночные, малые и большие (обеденные).

Подгоночный привал устраивают через 15–20 минут от начала движения, его цель — устранить все неудобства (снять излишки одежды, подогнать лямки рюкзака, выстроиться в нужной очередности и т. д.).

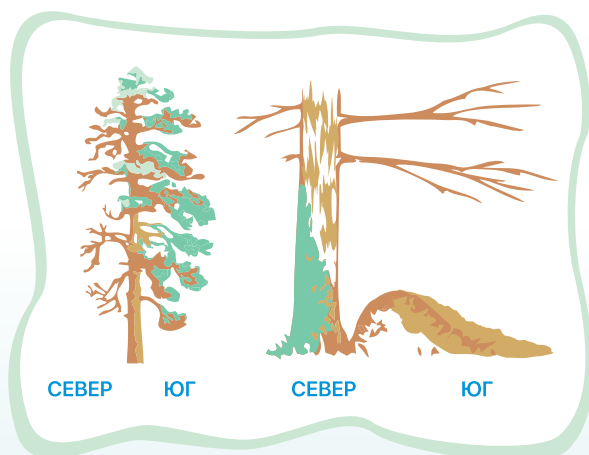
Малые привалы устраивают для отдыха группы на маршруте. Продолжительность малого привала от 10 до 15 минут. Во время привала уставшие снимают рюкзак, могут посидеть или даже полежать, сделать небольшую разминку.

Обеденный привал — самый продолжительный, он планируется в середине ходового дня и предназначен для приготовления обеда и отдыха ребят.

Важно знать, что скорость движения по маршруту будет зависеть от уровня подготовки участников и их количества: чем меньше или, наоборот, более подготовленная группа, тем скорость меньше и, наоборот, выше.

В жаркую погоду рекомендуется ранний подъём, выход на маршрут не позднее 6–7 часов утра, обеденный привал устраивается в 11–12 часов. Переходы второй половины дня рекомендуется начинать после того, как спадет дневная жара, обычно не раньше 15 часов.

В зимнее время необходимо учитывать короткий световой день, соответственно, дневные переходы начинаются позже, когда наступает рассвет, не ранее 8 часов. Из-за низких температур продолжительность обеденных и малых привалов сокращается. В зимних условиях отдыхают на очищенных от снега поваленных деревьях, пнях или рюкзаках.

Определяем походную группу

В походе на одного взрослого должно приходиться не более 15 детей, это позволит обеспечить ребятам безопасное пребывание в пути. В поход должны отправляться только дети, имеющие допуск врача. Перед выходом необходимо убедиться, что никто из ребят не испытывает недомогания. Будет удобно разделить ребят на дежурные звенья по 4–5 человек, каждое звено будет нести ответственность за приготовление одного из приемов пищи или за определённый отрезок пути (в однодневном походе).

Чтобы дать ребёнку возможность почувствовать себя не только участником похода, но и его организатором, вожатый выбирает себе помощников, которые будут помогать ему на протяжении всего пути. В походе чаще всего присутствуют следующие «должности»:

- командиры дежурных звеньев (помогает участникам своего звена, контролирует их состояние здоровья, отвечает за организацию работы своего звена во время дежурства);
- заведующий по питанию (до похода совместно с вожатым получает продукты и составляет меню на все приёмы пищи, распределяет продукты по рюкзакам участников похода, контролирует процесс приготовления пищи в походе);
- заведующий снаряжением (до похода совместно с вожатым получает групповое снаряжение и проверяет его исправность, распределяет равномерно между участниками похода, во время похода организует ремонт вышедшего из строя оборудования);
- медик (узнаёт о районе похода, о ядовитых растениях и опасных животных, в походе рассказывает участникам о возможных опасностях, следит за состоянием здоровья участников, обращается в случае плохого самочувствия участника, следит за соблюдением режимных моментов);
- картограф (перед походом изучает карту и рассказывает участникам о предсто-

ящем маршруте, во время похода направляет группу на маршруте);

- экскурсовод (до похода изучает особенности местности предстоящего похода и готовит экскурсию для участников, во время похода рассказывает о растениях и истории данной местности);
- фотограф (осуществляет фотосъёмку лучших моментов похода, фотографирует не только людей, но и природу, после похода готовит фоторепортаж для команды);
- корреспондент (берёт интервью у участников похода, записывает лучшие моменты, интересно и в красках описывает его, после похода совместно с фотографом работает над составлением отчёта о походе).

В зависимости от цели похода можно добавить и другие должности, например, «хранитель артефактов» или «заведующий измерениями». Можно провести с ребятами выборы на эти должности, что прибавит назначенным ребятам ответственности перед товарищами.

Распределение обязанностей в походе — это не только инструмент управления и организации, но и важное средство обучения и воспитания детей, формирования у них чувства ответственности за выполнение ими обязанностей в туристской группе. Каждый участник похода должен быть занят полезным и, главное, посильным для него делом. Кроме получения важных жизненных навыков: ориентирование по карте и компасу, создание и обустройства лагеря, разведение костра — ребёнок примеряет на себя различные роли, получает ценнейшие навыки работы в коллективе, непрерывно вступая в различные взаимоотношения как со сверстниками, так и со взрослыми.

Готовим снаряжение

Всё снаряжение в походе можно разделить на групповое — то, которое используется всеми участниками похода для организации бивуака и приготовления пищи, и личное — то, что берёт для себя каждый участник.

Что взять в однодневный поход (без ночлега)?

1. Индивидуальное снаряжение: небольшой рюкзак (30 литров), КЛМН (кружка, ложка, миска, нож), туалетная бумага или салфетки, бутылка воды или термос с чаем, налобный фонарик.

2. Групповое снаряжение: топор и пила (в чехлах), верёвка, компас и карта, походная аптечка, котелки для приготовления пищи и чая, половник, спички, фотоаппарат, иглы и нитки (для ремонта одежды), продукты питания, тент (на случай дождя). В зависимости от цели похода в групповое снаряжение могут быть включены различные предметы, которые будут способствовать достижению поставленной цели (лупы, измерительные приборы, коробочки и т.д.).

Что взять в поход с ночлегом?

1. К индивидуальному снаряжению добавляют: полотенце, мыло, зубную щётку и пасту, запасную обувь, комплект запасного сухого белья и одежды, спальник, тёплые вещи на случай похолодания ночью.

2. К групповому снаряжению добавляют: палатки, тару для продуктов, мешки для мусора, набор для мытья посуды (мыло, щётка или губка).

Как одеваться летом?

Одежда: майка с рукавом из синтетического быстросохнущего материала, лёгкие брюки с карманами, головной убор (кепка, бандана или панамка).

Обувь: разношенные (не натирающие) ботинки или кроссовки, высокие носки.

Взять с собой: солнцезащитный крем и очки, запасные резиновые тапки, ветровку, дождевик.

Как одеваться зимой?

Зимой важно соблюдать принцип многослойности в одежде: чем больше одежды различной плотности, тем дольше сохраняется тепло.

Одежда: термобельё, флисовая кофта на молнии, непродуваемая и непромокаемая куртка, шапка, перчатки, бафф (шарф-трансформер), утеплённые ботинки.

Обувь: тёплая непромокаемая обувь с высоким верхом, шерстяные носки.

Взять с собой: пуховая куртка (надевать на привале), запасной комплект сменной одежды и нижнего белья.

Как укладывать снаряжение?

Групповое снаряжение между ребятами распределяет заведующий снаряжением, раздавая ребятам то, что им по силам унести. Каждый участник похода должен заранее знать, что именно он понесёт в своём рюкзаке. Всё снаряжение — групповое и личное, а также продукты питания необходимо уложить в рюкзак.

Правильно уложенный рюкзак — гарантия удобства в походе, это помогает предотвратить перегрузки и утомление ребят. Прежде чем положить вещи, в рюкзак вставляется большой мусорный мешок — это поможет вещам оставаться сухими даже в самый сильный дождь.

Вещи в рюкзаке должны размещаться максимально плотно, чтобы туриста не качало при ходьбе. Крупные пакеты с вещами и продуктами лучше разделить на несколько маленьких и подписать, так их будет удобнее транспортировать. Мягкие вещи лучше разместить вдоль спинки рюкзака, это обеспечит комфорт для спины.

Объёмные, но лёгкие вещи (спальный мешок) лучше размещать в самом низу рюкзака, а поверх спальника укладывают одежду и мягкие вещи, которые не понадобятся в течение дня.

Все тяжёлые вещи — продукты питания и палатка — должны располагаться близко к спине, но не низко, а где-то на уровне лопаток. Если тяжёлые вещи положить слишком низко — придётся сильно наклоняться вперёд, чтобы компенсировать низкий и сильно удалённый от тела центр тяжести рюкзака. Если слишком высоко — рюкзак будет давить на плечи.

ЗАВТРАК	ОБЕД
 <ul style="list-style-type: none">-каша (овсяная, гречневая, рисовая)-горячий напиток (чай, какао)-хлеб	 <ul style="list-style-type: none">-наваристый суп с консервами (уха, борщ, суп-лапша)-напиток (чай, компот)-хлеб
УЖИН	ПЕРЕКУС
 <ul style="list-style-type: none">-второе блюдо (гречневая каша с тушёной, макароны с тушёной)-горячий сладкий напиток (чай с сахаром и лимоном, какао со сгущёнкой)-хлеб	 <ul style="list-style-type: none">-орехи-сухофрукты-конфеты-сладкие батончики

Рис. 7. Меню на день

Вещи, которые могут понадобиться на предстоящем отрезке маршрута (вода, кружка, личная аптечка, дождевик, смена одежды на случай резкой перемены погоды), укладываются сверху и в боковые карманы рюкзака, чтобы легко и быстро достать.

Составляем меню и готовим продукты питания

Питание в однодневном походе предполагает приготовление лишь одного полноценного приёма пищи и несколько перекусов. Дело обстоит иначе, когда речь идёт о многодневном походе. В любом случае составлением меню занимается вожатый совместно со своим помощником — заведующим по питанию. При подготовке меню выясняются предпочтения участников похода, однако главное, на что стоит опираться —

энергетическая ценность продуктов и их вес. Чем больше калорий в продукте и меньше его вес, тем больше он подходит для похода.

Опытные путешественники сушат овощи и зелень, а затем используют их в походе в качестве заправки к супу, в разы облегчая вес рюкзаков. В поход можно и нужно сушить далеко не все продукты, а лишь те, что имеют большой вес и непродолжительный срок хранения, например, фрукты и некоторые овощи.

Перед стартом все сыпучие и текучие продукты необходимо упаковать в пластиковые банки и бутылки с завинчивающейся крышкой.

Если крупа в пакетиках — пакеты должны быть очень плотные, желательно двойные, чтобы в процессе сбора-разбора рюкзака ничего не высыпалось.

Осмотр перед походом

Непосредственно перед отправлением в поход необходимо провести осмотр участников группы, ещё раз убедиться, что все чувствуют себя хорошо, одеты по погоде, имеют необходимое снаряжение.

Для этого соберите командиров дежурных отделений, пусть они проведут смотр своих отделений и доложат о готовности руководителю похода. После чего прозвучит заветная и долгожданная для всех команда «Под рюкзак!»

В походе

Порядок движения походной группы

Во время следования по маршруту ребята идут в походной колонне: в начале идёт направляющий — участник команды, задающий темп на маршруте, и картограф, который указывает направление движения, делает заметки на карте, дополняет её. В конце колонны идёт замыкающий — самый сильный участник похода, который следит за тем, чтобы никто не отстал в пути.

В случае, если кто-то отстаёт, участники по цепочке передают команду «Разрыв!» от замыкающего к направляющему, и направляющий принимает решение сбавить темп или сделать небольшой привал.

На маршруте

С момента подачи сигнала о старте похода необходимо не вмешиваться в действия ребят. Пусть каждый выполняет свою роль и почувствует ответственность. Всегда можно что-то подсказать ребятам, помочь им советом.

Главное на маршруте — не забывать о цели, непременно делать заметки, собирать необходимые сведения и образцы, если это предполагается. Каждый участник команды выполняет своё поручение: экскурсовод рассказывает об истории мест, по которым происходит движение, об интересных местах неподалёку, о географии и полезных ископаемых региона, заведующий по питанию раздаёт продукты на привалах. Медик на привалах интересуется состоянием здоровья ребят и предупреждает о ядовитых растениях на маршруте. Фотограф и корреспондент описывают происходящие в походе события, делают заметки, фотографируют, берут интервью и описывают действия на пути к достижению цели.

Запоминаем путь

Для того, чтобы хорошо ориентироваться на маршруте, необходимо быть внимательным и подмечать небольшие детали, которые помогут найти правильный путь



Что такое турики?

Часто, проходя по маршруту, можно увидеть сложенные в небольшую пирамиду камни — турик. Складывая камни пирамидкой, путешественники помечают маршрут. Турики служат ориентирами и облегчают путь туристам.

Их часто можно встретить по пути на перевал или вершину там, где тропа теряется, либо на ме-

сте, где тропа меняет направление. Иногда турики используются как место для хранения записок и сюрпризов. У горных туристов даже существует добрая традиция. На вершинах и перевалах горвосходители оставляют послания и конфеты внутри турика. Проходящая следом группа достаёт записку и угощения и оставляет

что-то взамен. В записке обычно пишут время восхождения на вершину и желают удачи.



в случае, если кто-то из ребят отстал или заблудился. Для этого, проходя новый для ребят маршрут, необходимо обращать их внимание на ориентиры на поворотах дороги и развилках. Ориентирами могут быть цветущие деревья, полянка с цветами, отметки на деревьях, крупные камни и пни, брёвна. Если маршрут имеет маркировку, то необходимо рассказать ребятам о ней и показать, как она выглядит.

Питьевой режим

В походе потребность в жидкости сильно увеличивается как у взрослых, так и у детей, особенно в жаркие дни, поэтому рекомендуется брать с собой не менее литра питьевой воды на человека. Если на маршруте есть место, где можно набрать питьевой воды, то необходимо взять с собой дополнительно пустые фляги или бутылки.



Рис 8. Самодельный фильтр для воды из подручных средств

Стоит соблюдать определённый питьевой режим и объяснить детям, что нельзя залпом выпивать много воды, вместо этого лучше пить понемногу и маленькими глотками или даже просто ополаскивать рот. Чувство жажды отступит через 10-15 минут после принятия жидкости, поэтому напиться сразу просто невозможно.

Привалы

Кратковременные небольшие прогулки по 2-3 километра для младших и 4-5 километров для старших можно проводить без остановок и привалов. При более продолжительных выходах рекомендуется делать малые привалы каждые 30-40 минут. Если продолжительность маршрута больше 5 часов, то необходимо делать большой обеденный привал примерно посередине пути.

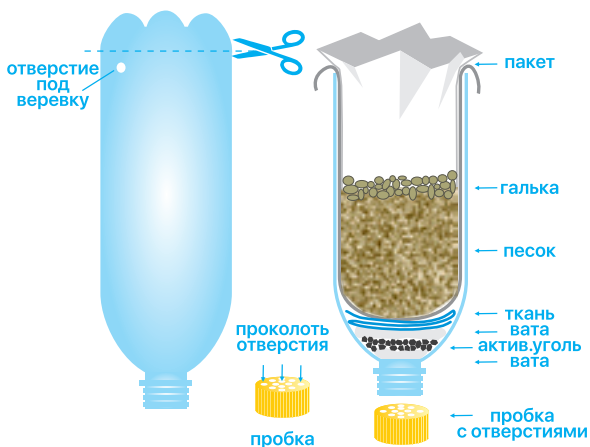
После длинного ходового дня каждому туристу нужен хороший отдых. Место для продолжительного отдыха или ночлега называется бивак. Место для бивака намечается на карте при планировании похода, но если местность незнакомая, то часто ориентироваться приходится во время путешествия. Чтобы успеть провести необходимые бивачные работы (установка палаток, разведение костра и приготовление пищи), место для стоянки нужно искать за 2-3 часа до наступления темноты.

Главное правило организации бивака — выбор подходящего места, где можно



Как проверить, что рюкзак уложен правильно?

Собранный уложенный рюкзак хорошенько встряхните. Если что-то шумит и звенит, то стоит разложить эти вещи в разные карманы или по разные стороны рюкзака. Часто бывает, что ложка всю дорогу бьётся об металлическую миску и назойливо сообщает о местонахождении группы жителям леса.

Установите рюкзак вертикально на ровную горизонтальную поверхность. Если рюкзак уложен правильно и вещи в нём распределены равномерно, то он будет стоять строго вертикально. Если же рюкзак заваливается на бок, значит нагрузка распределена неравномерно и рюкзак нужно пересобрать.



укрыться от непогоды и провести время у костра. Хорошим местом для ночлега станет ровная сухая площадка, на которой легко установить палатки, находящаяся вблизи источника воды (родник, ручей, река, озеро). Стоит обратить внимание на наличие сухого хвороста для костра.

Работа на биваке

Дойдя до места будущего бивака, следует заняться его оборудованием. Для этого надо собрать командиров дежурных отделений и распределить поручения между отделениями: одни начинают готовить обед, вторые отправляются за водой, третьи — за дровами и т. д. У каждого участника похода должно быть дело. Когда всё будет готово для приготовления пищи, то на костровом месте остаётся только дежурное отделение, готовящее обед, остальные в это время могут работать в соответствии со своими поручениями. Заведующий по питанию следит за расходом продуктов, выдаёт необходимые продукты для приготовления пищи. Заведующий снаряжением производит мелкий ремонт снаряжения, выдаёт снаряжение для приготовления пищи и организации бивака. Медик следит за соблюдением мер безопасности при приготовлении пищи, оказывает помощь участникам похода, если обнаружались мозоли, ушибы и порезы. Фотограф делает снимки на привале, картограф дополняет карту, обозначает выбранное место для стоянки на карте. Корреспондент задаёт вопросы участникам похода о пройденном участке пути, делает записи и заметки для будущего отчёта. Стоит напомнить ребятам о цели похода и в случае необходимости провести необходимые измерения и наблюдения.

Разведение костра

Костёр — место, у которого можно согреться, высушить одежду, приготовить пищу. Походный костёр не должен быть слишком маленьким, чтобы приготовление пищи не занимало слишком много времени, но и не дол-

жен быть сильно большим, чтобы рядом с ним можно было безопасно находиться, было удобно готовить пищу.

Важно найти и оборудовать подходящее место для костра. Его нужно разводить не ближе чем в 5 метрах от деревьев, чтобы пламя костра не опалило кору деревьев. Костровое место — площадку метр на метр — расчищают от сухой травы и веток, снимают дёрн и откладывают его в сторону. Костёр разводят на очищенной земле.

Чтобы быстро разжечь костёр, необходимо собрать сухой материал для розжига. Это тонкие сухие веточки толщиной меньше спички, так и древесные опилки, скомканная бумага, картонная обёртка. Затем собирают хворост. Он чуть крупнее, чем материал для растопки, но не такой большой, как дрова. Хворост так же, как и растопка, должен быть сухим, толщиной с карандаш. В качестве хвороста подойдут ветки и прутья сухих деревьев. Также необходимо заготовить дрова. В качестве дров могут быть использованы ветки диаметром от 3 до 13 см в диаметре или более крупные поленья, расколотые топором на куски поменьше.

После того, как всё готово для разведения костра, следует уложить растопку в центр площадки для костра, сверху в виде шалаша уложить хворост. Зажгите спичку и поднесите пламя к материалу для розжига. Пирамидальная структура костра будет способствовать тому, чтобы пламя распространялось снизу вверх. Вслед за материалом для розжига загорится хворост. Если хворост не загорелся сразу, то снова уложите растопку в центр «шалаша» и попробуйте развести огонь. После того, как огонь разгорелся, следует начать подкладывать оставшийся хворост и дрова, начиная с самых небольших, подкладывая дрова покрупнее, когда нужно больше пламени.

Как выбрать место для палатки

- Ни в коем случае не ставьте палатки в низине. Если пойдёт дождь, ваше убежище затопит водой. Лучше выбирать ровные участки

Костры и способы их применения

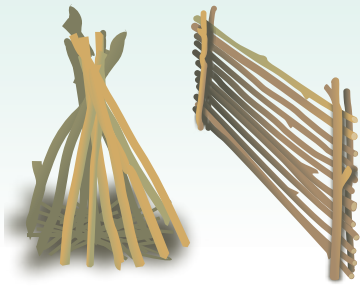

1. Шалаш. Растопка, приготовление пищи в неблагоприятных условиях, подача сигнала, обогрев.

По кругу вокруг растопки ставятся ветки и поленья так, чтобы они верхним концом опирались друг на друга. От высоты поленьев зависит высота костра и, соответственно, пламени. Дает высокое яркое пламя с ограниченной полосой нагрева. Быстро прогорает, образует мало углей, требует постоянного подкладывания дров.

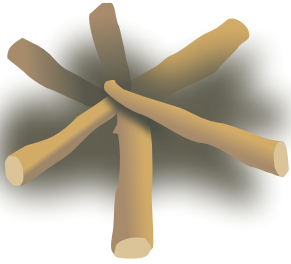

2. Звездный. Приготовление пищи при дефиците дров, сушка одежды.

5-8 бревен располагаются звездообразно на углях или ложатся в уже распаленную растопку и сдвигаются по мере сгорания к центру. Дает хороший жар и много углей, длительное время горения, экономию топлива.

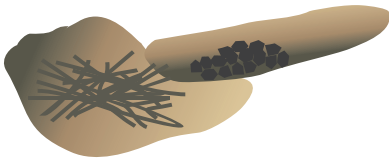

3. Грибок. Приготовление пищи на углях, не гася основной костер, «огненная кровать».

Костер разжигается в основной ямке, а угли от него перетаскиваются в канавку, вырытую сбоку. Защищен от ветра, горит по мере подкладывания дров.

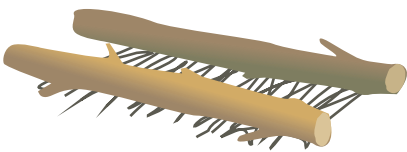

4. Рельсовый. Приготовление пищи, сушка одежды, обогрев.

Разгоревшаяся растопка закрывается от ветра двумя бревнами, уложенными по ее краям на поперечные ветки. На бревнах можно устанавливать емкость с водой и готовить пищу. На ночь бревна укладываются горизонтально, образуя костер-нодья, либо ложится третье бревно для трехбревенного костра.

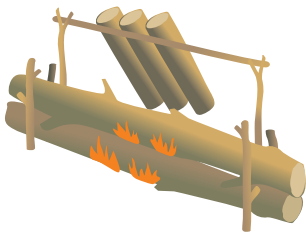

5. Нодья. Обогрев жилья, сушка одежды (используется в северных широтах).

На расчищенной площадке разводится сначала мелкий костер, после того как он прогорит, угли раскидываются по линии, на них кладутся друг на друга два бревна диаметром 10-15 см, а щели между ними закладываются сухие еловые веточки или валежник. Чтобы бревна не скатывались, с четырех сторон втыкаются колья. Горит 6-8 часов.

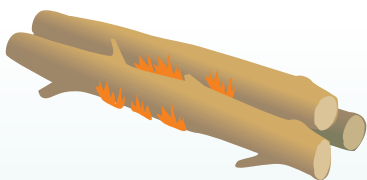

6. Трехбревенный. Сушка одежды, обогрев жилья (используется в умеренных и южных широтах).

Сначала на трех прямых, без веток, бревнах диаметром 10-15 см делаются многочисленные зарубки. Потом разгребается жар вдоль уже горящего костра, кладется туда хворост, ветки и, когда они воспламятся, ложатся заготовленные два бревна под острым углом к направлению ветра на расстоянии примерно половины их диаметра так, чтобы угли оказались между бревнами. После того, как они разгорятся, сверху кладут третье. Жар костра можно регулировать, слегка раздвигая или сдвигая нижние бревна. По мере прогорания бревна поворачиваются. Горит 6-8 часов.

или места на небольшой возвышенности.

- Если есть возможность поставить палатку в тени, выбирайте именно такое место. Это убережет от перегрева в дневные часы. Это условие особенно важно соблюдать, если вы проводите установку палатки рядом с пляжем на песке.

- Обращайте внимание на тропы, проложенные по земле. Не ставьте тент там, где проходят маршруты муравьев. Эти насекомые не меняют траектории своего передвижения быстро заполняют внутреннее пространство вашего временного жилища.

Установка палатки

Перед установкой палатки необходимо выбрать подходящее место (сухое, без уклонов) и расчистить его от веток и шишек, после чего приступают к сборке самой палатки:

1. Разложить основание палатки на землю дном вниз.

2. Собрать три дуги (две длинные и одну короткую). Для этого трубочки просто вставляют одну в другую, а находящаяся внутри резинка прочно скрепит их.

3. Длинные дуги укладывают крест-накрест на основание палатки и вставляют в специальные отверстия на углах основания (рис. 9).

4. Прикрепляют основание палатки к каркасу из дуг при помощи специальных креплений (рис. 10).



Рис. 9



Рис. 10

5. На получившуюся конструкцию накидывают тент и совмещают входы на основании палатки и на тенте. Прикрепляют тент к основанию палатки.

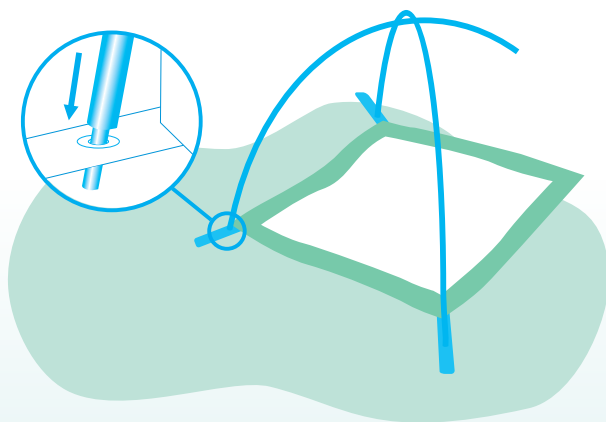
6. При помощи колышков растягивают тент так, чтобы он не соприкасался с палаткой и в случае дождя вода по нему стекала вниз.

Покидая бивак

Работа по снятию с бивака осуществляется по тому же принципу, что и его организация.

Вначале все собирают палатки и личное снаряжение, собирают рюкзаки, складывая в них всё снаряжение, которое несли с собой. В это время заведующий снаряжением следит за тем, чтобы ничего не было оставлено на поляне. Заведующий питанием распределяет остатки продуктов между участниками похода.

После этого следует убрать поляну. Надо распределить поручения между участниками похода: кто-то снимает тент, кто-то тушит костёр и разбирает очаг, кто-то собирает мусор на поляне и сминает консервные банки, чтобы унести их с собой. Кто-то из ребят аккуратно складывает оставшиеся дрова для следующих туристов.

Важно, чтобы все ребята принимали участие как в организации бивака, так и в снятии с него.

После похода

Составление отчёта

После похода важно поделиться полученным опытом с другими. Фотограф совместно с экскурсоводом и корреспондентом составляют отчёт о походе. Он может быть представлен в любой форме: номер в газете, плакат с фотографиями и подписями, страница в сети интернета. Главное, чтобы в отчёте была отражена цель и результаты совместной работы по её достижению. Пусть ребята поделятся результатами своей работы, создадут фотовыставку или выставку коллекций насекомых, растений, минералов. Кто-то представит сочинённые стихи, а кто-то дополнит всё это путевыми рассказами.

Подведение итогов

В походе ребята получили новый опыт и на практике применили полученные туристские навыки. Следует подробно разобрать с ребятами результаты похода и подвести итоги. Это можно сделать на огоньке-анализе дела. Важно проанализировать, все ли справились со своими задачами, а если нет, то в чём это проявилось, как это повлияло на всю команду, и что необходимо сделать для того, чтобы в следующий раз всё получилось. Можно провести неформальный вечер с просмотром фотографий и рассказами о путешествии, где ребята смогут поделиться своими воспоминаниями, посмеяться над трудностями, которые удалось преодолеть. Такие вечера запомнятся ребятам надолго и разбудят в них желание и дальше продолжать заниматься туризмом и ходить в походы.

Почему важно заниматься туризмом?

1. Здоровье. Регулярные занятия туризмом помогают укрепить здоровье ребён-

ка, улучшить физическую форму, повысить иммунитет и снизить риск развития многих заболеваний.

2. Развитие. Туризм и походы помогают развивать координацию движений, гибкость, выносливость, силу и скорость, а также улучшают кровообращение и работу сердечно-сосудистой системы.

3. Самодисциплина. Занятия туризмом требуют от ребёнка самодисциплины, терпения, настойчивости и усердия. Эти качества могут помочь ему в дальнейшей жизни.

4. Командный дух. Участие в командных выходах в походы помогает развивать у ребёнка командный дух, учит работать в коллективе, уважать других, радоваться совместным достижениям и принимать поражения.

5. Психологическое здоровье. Занятия туризмом помогают уменьшить стресс, улучшить настроение, повысить самооценку и уверенность в себе.

6. Привычки. Если ребёнок начинает заниматься туризмом с раннего возраста, это может стать для него привычкой на всю жизнь, что поможет ему сохранять здоровье и хорошую физическую форму в будущем.



2. Как подружить ребёнка с физкультурой и спортом

Физкультура и спорт — неотъемлемая часть жизни и развития ребёнка. Это прекрасные учителя, воспитывающие характер, влияющие на формирование мировоззрения, убеждений, идеалов ребёнка. Ребёнок, занимающийся спортом, учится ставить цели и достигать их, преодолевать трудности и не бояться ошибок. Он учится быть ответственным, дисциплинированным и уважительным к окружающим.

Любая физическая активность малой и средней интенсивности около 60 минут в день способствует развитию умственных функций. Для этого достаточно активно ходить пешком, купаться, играть в подвижные игры или танцевать.

Социальные навыки хорошо развиваются командными видами спорта. Взаимодействие со своей командой требует кооперации, анализа сложных ситуаций и принятия быстрых решений. В таких условиях ребёнок учится ценить вклад каждого игрока команды, развивает навыки коммуникации и сотрудничества. Командное взаимодействие помогает всем членам команды достигать общих целей, формирует уважительное отношение всех ко всем, учит быстрой адаптации в меняющемся мире.

Общение в группе сверстников создает благоприятную атмосферу для новых социальных связей. Дети вместе занимаются спортом, играют в командные игры, учатся сотрудничать и поддерживать друг друга. В такой дружественной обстановке они получают важные навыки коммуникации, учатся слушать других и выражать свои мысли. Кроме того, групповое взаимодействие способствует выработке здоровых коллективных привычек.

Наконец, занятия физкультурой и спортом могут стать для ребёнка хобби или увлечением на всю жизнь. Они помогают ему найти свое место в жизни, научиться чему-то новому и интересному.

Здоровый образ жизни становится для детей нормой, если они видят перед собой образец, который демонстрируют в повседневной жизни уважаемые и значимые для них взрослые. Вожатый является таким человеком!

Для осознанного отношения к своему здоровью и ежедневному его укреплению детям нужен вожатый, обладающий оптимальным уровнем знаний, личными положительными примерами здорового образа жизни, навыками организации физкультурных занятий.

На вожатого возложена большая ответственность за физическое воспитание ребёнка, он чаще всего выступает в качестве связующего звена между ребёнком и здоровым образом жизни, создавая условия для первого контакта ребёнка с ежедневной заботой о себе, своём теле и здоровье. И то, каким будет этот контакт, во многом определит будущее ребёнка, заложит основы его отношения к себе и своему здоровью, станет для него ориентиром для дальнейшего развития и совершенствования.

Далеко не каждый спортсмен начинал свой путь со спортивной секции и занятий с тренером российской сборной. Большой путь любого знаменитого спортсмена начинался с малых шагов: активных физических занятий, простых увлечений движением и играми. Так и сегодня: кто-то ежедневно выходит во двор и играет в футбол с ребятами, подражая Игорю

Акинфееву, кто-то, впервые приехав в детский лагерь, узнаёт от вожатого о зарядке и её роли в формировании красивого и здорового тела, а кто-то любит ежедневные прогулки с друзьями на свежем воздухе и утренние пробежки. Такая простая, но значимая для ребёнка двигательная активность способствует появлению интереса к совершенствованию своих физических качеств через регулярные занятия физической культурой и спортом.

Не беда, что миллионы приобщившихся к спорту так и не станут чемпионами. Личный рекорд будет поставлен каждым ребёнком, каждый занимающийся физкультурой и спортом научится преодолевать трудности, воспи-

тает волю, характер и укрепит свое здоровье.

Вожатый, организующий физкультурно-оздоровительную работу, встречается с детьми, имеющими разный уровень физической подготовки, различные психические особенности, дети по-разному воспитаны в семье. Поэтому физкультурно-оздоровительная работа должна выстраиваться на принципах доступности, вариативности, актуальности, режимности, событийности, массовости и соревновательности. Кроме того, следует предусмотреть различные уровни сложности для того, чтобы каждый ребёнок с учётом своих способностей был активно включён в занятия физической культурой и спортом.

Основные направления физкультурно-оздоровительной работы

Утренние зарядки и пробежки.

Утренняя зарядка помогает пробудить организм после сна, плавно переводя его в состояние бодрствования, разогревает мышцы, готовя их к будущим нагрузкам. Плавные движения и растяжки способствуют расслаблению мышц, улучшают координацию и гибкость. Пробежки на свежем воздухе обеспечивают дополнительный прилив кислорода, улучшают работу сердечно-сосудистой системы, способствуют общему оздоровлению организма и повышению настроения.

Просветительская работа. Вожатый не может решить все задачи физического воспитания подростков самостоятельно. В решении этих задач могут помочь сами дети. Открытое общение и обмен опытом между детьми и опытными наставниками являются ключевыми факторами успешной физкультурно-оздоровительной программы, предоставляют площадку для обсуждения

важных вопросов и воплощения совместных идей. Каждый ребенок может внести свой вклад в организацию физкультурно-спортивной деятельности.

Занятия спортом и физкультурой.

Спортивные часы, клубы, мастер-классы, спартакиады — такое разнообразие занятий делает физкультуру доступной для всех ребят, позволяет познакомиться с различными видами спорта и активными играми. Спортивные соревнования и работа в команде создаёт дух соревнования и командного сотрудничества, который важен для формирования лидерских качеств и развития командной игры, способствует созданию дружественной и поддерживающей атмосферы.

Обучение плаванию. Плавание всегда приносит позитивные эмоции и ощущения. Обучаясь плаванию, подростки осваивают новый двигательный навык, который позволяет чувствовать себя в безопасности в водной среде.

Базовый компонент — спортивные занятия, прогулки, пробежки, купания и утренние зарядки. Это основа для развития физической

активности, поддержания здоровья и повышения энергии детей. Необходимо учитывать следующие возрастные особенности детей.

Младший школьный возраст (7–10 лет)

Повышенная подвижность. Дети младшего школьного возраста обладают высокой энергией и естественным стремлением к движению. Им нравится бегать, прыгать, играть в игры и принимать участие в спортивных эстафетах. С переходом из дошкольного на начальный уровень образования объём двигательной активности детей в учебное время сокращается на 50%. В летнее время дети этого возраста совершают 12–16 тысяч движений в день. Зимой двигательная активность детей падает на 30–45%, а у проживающих в северных широтах и на Крайнем Севере — на 50–70%. Поэтому важно дать детям достаточный объём двигательной деятельности и подобрать верные инструменты физического воспитания, чтобы они могли выплеснуть свою энергию и гармонично развиваться.

Слабая концентрация внимания. В этом возрасте дети не могут долго концентрироваться на одном деле, им тяжело сосре-

доточиться на деталях и следовать сложным инструкциям. Поэтому физкультура и спорт для них должны обязательно включать игровые элементы, а занятия состоять из коротких интересных отрезков с частой сменой деятельности.

Развитие базовых двигательных навыков. Младший школьный возраст является критическим периодом для развития ключевых двигательных навыков: бега, прыжков, бросков, лазания и ловли. Занятия физкультурой и спортом в этом возрасте должны быть направлены на развитие этих навыков, а также на координацию и баланс. Это поможет детям быть готовыми к более сложным видам спорта в будущем.

Учитывая эти особенности, важно создать позитивную и безопасную среду для детей младшего школьного возраста, когда занятия физической культурой и спортом проходят с удовольствием и радостью, а каждое спортивное событие становится праздником.

Средний школьный возраст (11–14 лет)

Быстрый рост и развитие. В этом возрасте подростки активно растут и развиваются, что влияет на их координацию и моторику. Они становятся сильнее и выносливее благодаря росту мышц и костей. Это может дать им преимущество в таких видах спорта, как лёгкая атлетика, плавание, волейбол и баскетбол. Вместе с тем подростки могут быть медлительными или неустойчивыми в движениях из-за несоответствия между их быстро растущими телами и моторными навыками.

Спортивный интерес. Подростки этого возраста часто проявляют интерес к конкретным видам спорта — футболу, баскет-

болу, волейболу. Они активно интересуются правилами, тактикой игр и тренировочными методиками.

Принадлежность к группе. В этом возрасте формируется социальная идентичность подростков. Они присоединяются к спортивным командам в школе или выбирают занятия в городских спортивных клубах. Участие в таких группах даёт им возможность взаимодействия со сверстниками, где они находят в обществе единомышленников и создают новые дружеские связи.

Командная работа. Подростки начинают осознавать важность сотрудничества

и командной работы. Они начинают понимать, что достижение успеха в спорте требует совместных усилий и взаимодействия с другими участниками команды. Эти социальные навыки могут хорошо развиваться через командные виды спорта.

Интерес к соревнованиям. Дети среднего школьного возраста начинают интересоваться соревнованиями и желают испытать свои навыки и способности. Они хотят быть более сильными, быстрыми, ловкими и достичь лучших результатов. Участие в спортивных мероприятиях и соревнованиях может помочь им развивать навыки управления стрессом, стабилизировать давление.

Средний школьный возраст — хорошее

время для того, чтобы попробовать разные виды спорта и найти тот, который больше всего нравится. Подростки могут экспериментировать с футболом, баскетболом, лёгкой атлетикой, плаванием, современными и экстремальными видами спорта, чтобы найти своё призвание или интерес. Поэтому программа физкультурно-спортивной деятельности для этих ребят должна быть очень разнообразной и включать как популярные виды спорта (плавание, футбол, баскетбол, настольный теннис, лёгкая атлетика), так и малоизвестные виды спорта (тэг-регби, алтимат, скалолазание, лапта, флорбол). Стоит подумать и над уровнями сложности, чтобы дети могли развивать навыки в избранном виде спорта.

Старший школьный возраст (15–17 лет)

Физическое развитие. Подростки продолжают расти и развиваться физически, их сила и выносливость увеличивается. Это время, когда многие из них осознанно и активно занимаются физическими упражнениями.

Углубленное понимание спорта. Подростки лучше понимают правила и тактику различных видов спорта. Они начинают осознавать, что спорт требует определённых навыков и стратегии и осознанно подходят к своей игре или тренировкам.

Специализация в спорте. Некоторые подростки, выбрав определённый вид спорта, начинают углубляться в его изучение для достижения наивысших результатов. Например, кто-то становится отличным вратарём или защитником, а кто-то нападающим или лидером команды.

Участие в соревнованиях. Старшеклассникам важно принимать участие в соревнованиях на уровне школы, региона или выше. Это даёт им возможность проявить свои лучшие спортивные качества, развить соревновательный дух и получить ценный опыт участия в соревнованиях различного уровня, в том числе и международных. Часто в этом возрасте

подростки уже выполняют нормативы мастеров спорта.

Формирование здорового образа жизни. Подростки по-настоящему начинают осознавать важность здорового образа жизни. Они становятся более ответственными за свое здоровье и активно стремятся к физической активности, правильному питанию и уходу за собой.

Старшеклассники могут иметь индивидуальные различия в развитии и интересах в спорте. Некоторые могут быть более активными и спортивными, другие предпочитают более умеренную активность или её отсутствие. Ключом к успешному вовлечению подростка в активную физкультурную деятельность может стать участие в событиях вокруг спорта: ведение спортивных подкастов и новостей, записи интервью со звёздами спорта и участие в видеорепортажах, интеллектуальные турниры, а также знакомство детей со спортивными профессиями. Разнообразие и гибкость предлагаемых возможностей спорта и физической активности важны для того, чтобы каждый ребёнок мог найти своё место и развиваться в соответствии со своими потребностями и интересами.

Формы физкультурно-спортивной работы

Утренняя гигиеническая гимнастика

Утренняя гигиеническая гимнастика (или зарядка) является неотъемлемой частью дня, подобно умыванию, чистке зубов или завтраку. Одной из главных её воспитательных задач является выработка у детей устойчивой привычки вести здоровый образ жизни, так как регулярное выполнение зарядки имеет исключительное значение для укрепления здоровья.

Содержание и форма зарядки для ребенка могут быть совершенно разными. Одни предпочитают быструю ходьбу и лёгкие потягивающие упражнения, другие — энергичный танцевальный комплекс или упражнения с полотенцем на берегу озера или моря. Зарядку можно проводить одновременно для всех детей или небольшими группами по интересам: кто-то разучивает комплекс вольных упражнений, кто-то занимается утренней йогой, а кто-то занимается гимнастикой на турниках.

Зарядка проводится на открытом воздухе, а в плохую погоду — в хорошо проветренном помещении. Обычно она длится 10-15 минут и состоит из 8-10 упражнений, которые повторяются по 5-6 раз каждое. Упражнения следует выполнять, не задерживая дыхания, чётко, энергично, сохраняя правильную осанку.

Основной методический принцип при организации зарядки — посильная для детей дозировка нагрузки. Комплекс зарядки всегда начинается с более простых упражнений: ходьбы, лёгкого бега или дыхательной гимнастики. Затем добавляются упражнения на координацию и упражнения с большой амплитудой движений, воздействующие на основные мышечные группы: мышцы груди

и плечевого пояса, верхние и нижние мышцы спины, мышцы живота, ягодичные мышцы и мышцы ног. При выполнении последних двух-трёх упражнений нагрузка должна постепенно снижаться: выполняются спокойные упражнения, махи, упражнения на расслабление мышц и дыхательные упражнения.

Зарядка имеет массу вариантов. Выбирайте те варианты (рис. 1), которые дети смогут самостоятельно выполнить в любых условиях, с радостью начиная свой день с уникального оздоровительного ритуала.

Спортивный час (час здоровья)

Спортивный час (час здоровья) — такая форма спортивной работы, где ребёнок знакомится с новыми видами спорта, изучает знакомые виды спорта с расширением применения технических и тактических элементов игры. Спортивный час используется вожатым для переключения ребенка от умственной работы и реализует его естественную потребность в двигательной активности.

Вожатому, организующему спортивные часы, важно быть самому увлечённым. Только так можно включить детей в освоение нового вида спорта и показать, что занятие физической культурой и спортом — интереснейшее занятие.

Спортивное занятие вожатого начинается с подготовки инвентаря и проверки спортивной площадки на безопасность: исправен ли инвентарь, нет ли посторонних предметов на площадке, сухой ли пол в спортивном зале и т.п. Ещё до начала спортивного часа важно начать небольшой разговор с детьми: показать хорошее настроение, разложить красивый и яркий инвентарь, который так и ждёт, чтобы его взяли в руки и начали играть.



Рис. 1. Варианты зарядки

Спортивные занятия, особенно в жарком и холодном климате, рекомендуется начинать с опроса о состоянии здоровья детей и определения первых признаков переутомления. На первых занятиях для детей среднего и старшего возраста рекомендуется также начинать с обучения основам спортивного самоконтроля. Основной метод самоконтроля — пульсометрия. Частота сердечных сокращений (ЧСС) ребёнка в состоянии покоя находится в районе 60–80 уд/мин. У некоторых старших детей с хорошей физической подготовленностью ЧСС может находиться в районе 45–60 уд/мин. Здесь важно обращать внимание на пульс, превышающий 80–90 уд/мин. Это один из признаков переутомления. Если ЧСС в начале занятия явно превышает эти границы — ребёнку дается отдых в покое 5 минут, а после проводится повторное измерение ЧСС. Если после этого пульс не снижается или повышается — ребёнку лучше отдохнуть и заниматься по индивидуальной программе: суставная гимнастика, растяжка на коврике или дыхательные упражнения с наблюдением за ощущениями тела.

Для определения переутомления и усталости ребёнка необходимо обращать внимание на следующие признаки: снижение активности и интереса, повышенная раздражительность, значительное увеличение технических ошибок и нарушение координации движений. В контексте признаков утомления полезным индикатором состояния ребёнка может быть носогубный треугольник — область лица, ограниченная верхней губой, нижней губой и основанием носа. В состоянии утомления лицо ребёнка выглядит бледным или серым, а цвет кожи в области носогубного треугольника может быть более тусклым или даже тёмным, что связано с ухудшением микроциркуляции крови и перегрузкой организма. Если замечены подобные признаки, необходимо предоставить ребёнку отдых и снизить интенсивность физической активности.

Переходя к разминке, учитывайте, что

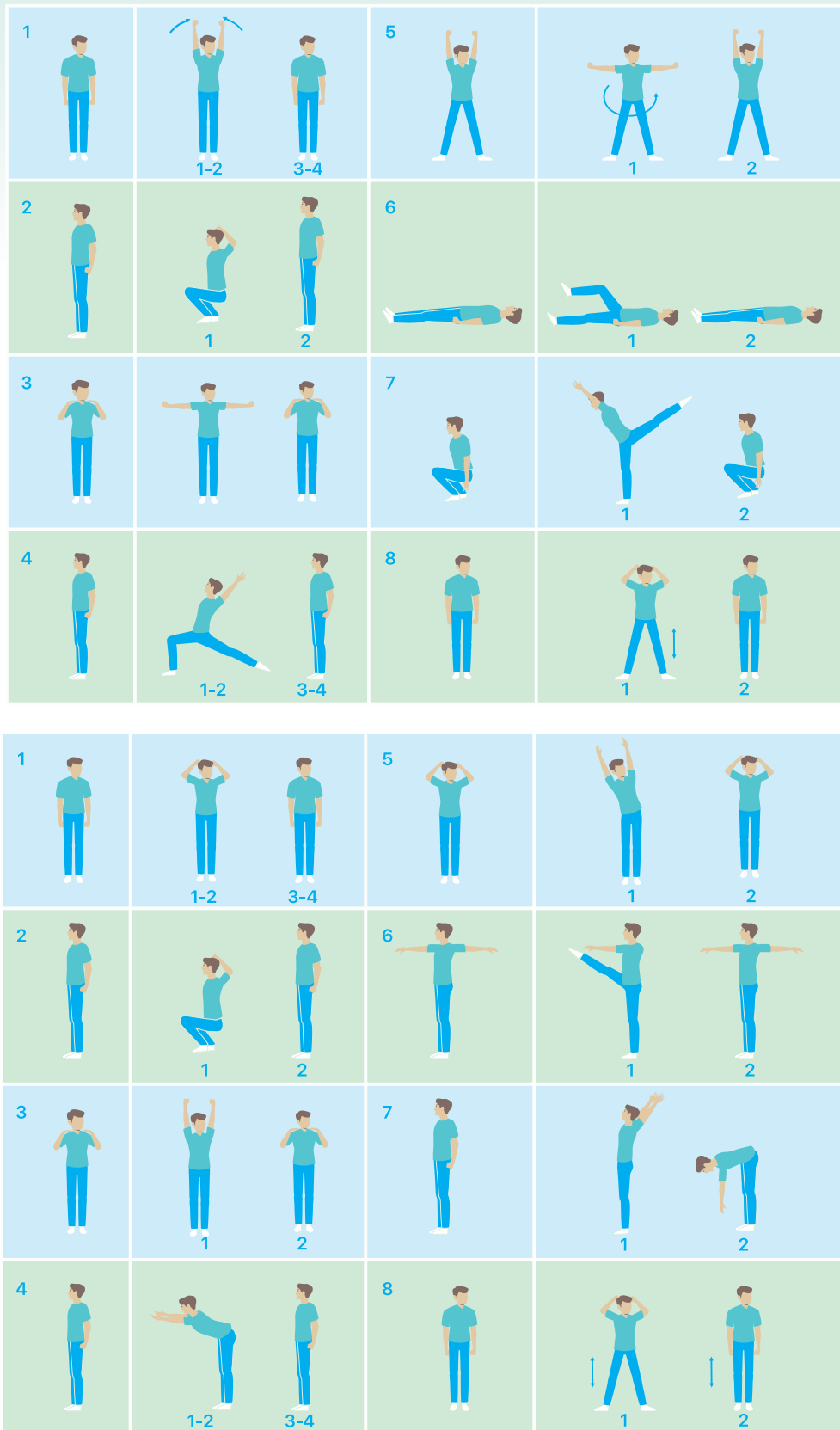
основная её задача — подготовка всех систем организма к предстоящей нагрузке. Старайтесь использовать авторские разработки и оригинальную систему разминки, которую ребёнок потом сможет самостоятельно применять. В зависимости от задач занятия, а также возраста и уровня подготовленности детей количество упражнений и их дозировка могут меняться. В классическом варианте разминка состоит из следующих частей.

Упражнения в ходьбе: основной смысл этих упражнений — профилактика нарушений осанки и плоскостопия. Кроме того, немаловажным является увеличение эластичности мышц и плавное повышение нагрузки, которое выражается в повышении ЧСС до 90–100 уд/мин.

Лёгкий бег: отличный способ, чтобы привести организм в состояние тонуса, увеличить объем движений и обеспечить мощное кровоснабжение мышц. После этого ЧСС может достигать 120 уд/мин.

Общеразвивающие упражнения: направлены на увеличение эластичности глубоких и крупных мышц, а также стабилизации работы дыхательной и сердечно-сосудистой системы. ЧСС в это время может снижаться до 90–100 уд/мин., либо оставаться на уровне 120 уд/мин.

По окончании разминки начинается основная часть занятия. В это время дети изучают новые упражнения и игры, закрепляют или совершенствуют пройденный материал через игровую деятельность. Перед разучиванием нового двигательного действия среднее количество подводящих упражнений на одном занятии варьируется от 3 до 5 упражнений, а для закрепления и совершенствования техники — от 4 до 6.

При подборе обучающих комплексов вожатый должен руководствоваться следующими принципами: от простого к сложному, от освоенного к неосвоенному, от общего к частному. Во время выполнения упражнений обязательна комплексная оценка работы детей и корректировка ошибок техники каждого

ребёнка. Если уровень выполнения упражнении хороший, необходимо закрепить умения в игре по упрощенным правилам.

В конце занятия важно поощрять и поддерживать успехи детей. Когда ребёнок видит, что его личные достижения ценятся и признаются вожатым и сверстниками, это мотивирует его на дальнейшее развитие и приобщает к спортивным занятиям. Важно отметить, что поддержка детей включает в себя признание ценности усилий каждого при любых результатах. Если дети осознают свой личный вклад в результаты командных усилий, это помогает создать сильную групповую динамику и достигать высоких воспитательных результатов.

Последние 5 минут занятия — заключительная часть, на которой можно коротко проанализировать основные достижения занимающихся: узнали, научились, смогли преодолеть.

Спортивные соревнования

Начинать надо с подготовки положения о соревнованиях, в котором детально обозначено: какое спортивное событие проводится, сроки проведения, по какому виду спорта или серия соревнований, как должны быть сформированы команды или индивидуальное участие, как будут подводиться итоги соревнований и как победители будут поощрены организаторами. Для крупных спортивных мероприятий требуется предварительная разработка положения, чтобы участники смогли с ним детально ознакомиться, задать вопросы и получить чёткие ответы.

Проведение спортивных соревнований требует командной работы вожатых и всех специалистов, обеспечивающих подготовку и проведение спортивного события.

Неотъемлемой частью соревнований является эмоциональная поддержка команды. Как говорят в футболе, «болельщики — это 12-й игрок в команде». Поэтому важно продумать подготовку команды болельщи-

ков: кричалки, речёвки, плакаты, яркие атрибуты своей команды. Всё это способствует эмоциональной поддержке команды, созданию общности и единства ребят на трибунах с теми, кто отстаивает честь коллектива на соревнованиях. Через работу с командой болельщиков у вожатого появляется возможность приобщить детей к занятиям спортом, физической культурой.

В соревнованиях бывают не только победы, но и поражения. Научившись демонстрировать своё уважение к соперникам и к участникам спортивной команды, ребята получают положительный опыт сопереживания, личной ответственности за происходящее на площадке, достойного соперничества, смогут побеждать за счёт развития личных качеств и принимать поражение в честной игре.

Комплекс ГТО



Всероссийский физкультурно-спортивный комплекс «Готов к труду и обороне» (ГТО) — это не только сдача спортивных нормативов, но и одна из важнейших форм физкультурно-спортивной и оздоровительной работы, которая наглядно демонстрирует ребятам положительное воздействие регулярных физических тренировок и здорового образа жизни на человека.

Сдача комплекса ГТО помогает ребёнку испытать себя, проверить свои силы, понять, над чем необходимо ещё поработать или увидеть прогресс в занятиях физкультурой и спортом. Став частью большого сообщества и разделив с товарищем радость от участия или организации массового и зрелищного события, ребёнок обязательно получит заряд на дальнейшее движение в направлении своего физического совершенствования.

Сдача норм ГТО под силу каждому здоровому человеку. Готовясь к этому событию, ребёнок обретает привычку заботиться о своём здоровье, регулярно занимаясь физической культурой и спортом, соблюдая режим дня и делая утреннюю зарядку.

3. Как создать детский пресс-отряд и работать с информацией

По сравнению с XX веком, мир XXI века кардинально изменился. Всё большее влияние на людей оказывает не реальность, в которой мы живём и взаимодействуем, а информационный фон вокруг. На первый план выходят мнения (не всегда обоснованные или хоть как-то связанные с реальностью), отодвигая на второй план факты. В новом мире мы часто подвергаемся информационной атаке, которая может не только испортить нам настроение или дезинформировать, но и привести к более печальным последствиям. Каждый из нас может стать жертвой преступников или попасть под влияние экстремистов.

Раньше ценилось умение хорошо воспринимать информацию, усваивать, а главное, использовать её. Сейчас всё немного по-другому: надо уметь упорядочивать и фильтровать потоки информации, а главным становится её поиск. Не зря появились заметки, закладки, облачные хранилища.

Человеческий мозг не усваивает всю информацию, которая поступает, не запоминает причинно-следственные связи, а просто помнит, где и как она хранится. Мозг превращается в быстрый компьютер. Человек не всегда анализирует информацию, потому что он привык к простому информационному потоку, не вникая в суть. Но в этом и кроется главная опасность: вырабатывается зависимость от информации. В этой связи мы можем говорить о таком определении, как информационный шум: это неотфильтрованный поток информации, в котором полезность полученных данных уменьшается прямо пропорционально количеству этих данных. Использование информационных технологий привело к увеличению объёма информации, к её быстрому старению и постоянному обновлению.

Изменение информационной структуры общества требует нового подхода к формам работы с детьми. Согласно Стра-

Словарик юного журналиста

Журналистика — это общественная и производственная деятельность по сбору, обработке и периодическому распространению актуальной социальной информации (через печать, радио, телевидение, кино и т.п.).

Журналист — это сотрудник средства массовой информации, автор информационных и аналитических материалов на разные темы.

СМИ (средства массовой информации) — это способ, позволяющий донести разного рода информацию, используя принцип широковещательного канала.

Виды СМИ — самые распространённые и чаще всего используемые — это телевидение, интернет, радио и печатные издания.

Факт — реальное событие, явление, подкреплённое надёжными свидетельствами.

Фактоид (суффикс -оид) имеет значение «похожи на» — «похожий на факт». Ложное утверждение, которое выдаётся за истину.

Постправда — обстоятельства, при которых объективные факты являются менее значимыми при формировании общественного мнения, чем обращения к эмоциям и личным убеждениям.

тегии развития воспитания в Российской Федерации на период до 2025 года, необходимо создавать условия для позитивного развития детей в информационной среде и содействовать популяризации традиционных российских культурных, нравственных и семейных ценностей в информационном пространстве. Очень важно, чтобы подросток, делая свои первые шаги в профессии, учился работать в постоянно меняющихся условиях, мог вычленять из информационного потока необходимое, социально значимое, способное сформировать у него морально-нравственные качества.

Детская и юношеская журналистика уже давно стала самостоятельным звеном общей системы средств массовой информации. Это важный канал передачи информации от старшего поколения к младшему и одновременно средство коммуникации, позволяющее детям общаться друг с другом. Научиться производить информационный контент подростки могут в пресс-отряде — творческой команде детей и взрослых, где изучают основы журналистской деятельности, осваивают и применяют лучшие технологии новых медиа, освещают происходящие события в режиме реального времени и создают медиапродукты в разных форматах.

Участие в деятельности пресс-отряда позволяет ребёнку ощутить себя свободной полноценной личностью, наравне со взрослыми включённой в систему массовой ком-

муникации, даёт возможность свободно высказывать и утверждать свои взгляды, отстаивать интересы, обращаться к общественному мнению. Современные телевидение, радио и печатные СМИ значительно расширяют аудиторию зрителей и слушателей, разделив их по самым разнообразным вкусам, интересам и потребностям. В пресс-отряде у ребят появляется возможность создавать продукты в разных медиаформатах: подкаст на радио, заметки и статьи для газеты, посты для социальных сетей.

Рассмотрим работу пресс-отряда через три обязательных этапа, соблюдение которых приведёт к созданию качественного информационного контента.

1. Подготовительный этап

Основная задача данного этапа — познакомить детей с профессией журналиста и создать благоприятную почву для личностного развития каждого ребёнка во время работы в пресс-отряде. Прежде чем приступить к созданию медиапродуктов, очень важно:

- создать дружескую атмосферу в коллективе;
- сформировать у подростков представление об информационном пространстве и его важности в наше время;

Интервью — жанр журналистики в форме разговора журналиста с социально значимой личностью по актуальным вопросам, является одним из методов получения информации.

Репортаж — сообщение с места событий. Выделяют три вида: текстовый, фото- и видеорепортаж.

Статья — аналитический жанр журналистики, где даёт-

ся осмысление и анализ значительного явления, аргументированные обобщения и выводы, подтверждающие выдвинутую концепцию и идею.

Заметка — информационный жанр журналистики, подразумевающий краткое сообщение, в котором излагается факт или ставится конкретный вопрос.

Колонка — жанр журналистики. Авторское высказывание

на злободневную тему. Публикуется регулярно и размещается на постоянном месте в газетной полосе или на сайте.

Опрос — метод получения информации, связанный с выяснением мнения людей по актуальным для сообщества вопросам.

Пресс-релиз — специальные сводки сообщений для прессы о существующих фактах в той или иной сфере деятельности.

- ввести в мир журналистики: что такое журналистика, кто такой журналист, что такое СМИ, виды СМИ и т.д.;
- познакомить с понятиями «факт», «фактоид», «пост-правда», «фактчекинг»;
- описать человека, определить аудиторию, для которых будут создаваться медиапродукты.

2. Основной этап

Основная задача данного этапа — освещение событий в режиме реального времени для разных типов СМИ с адаптацией под разные медийные платформы.

В первый день создания пресс-отряда проводится презентация трёх направлений, в которых может осуществляться основная работа пресс-отряда (**социальные сети, радиожурналистика и печатная журналистика**), каждое из которых решает ряд определённых задач. На презентации подростки знакомятся с планом образовательных занятий, итоговым медиапродуктом, над созданием которого они будут работать, и узнают о возможностях личной реализации в данных направлениях. После этого каждому предоставляется выбор той сферы деятельности, которая ему интересна. В малых группах распределяют обязанности между участниками, после чего можно приступать.

Радиожурналистика позволяет обрести навыки записи радиовыпусков, подготовки текстов для радиосюжетов и подачи информации. Формирует представление о процессе создания радиовыпусков и подкастов.

Можно выделить три функциональных типа подкастов:

1. Образовательные, «лайфхак»-подкасты (например, уроки английского языка);
2. Разговорные развлекательные или юмористические подкасты («Тоже шоу»);
3. Информационные или аналитические подкасты («Железная логика» от «Вести ФМ», The Thought Show от BBC World Service, etc.).

Чтобы самому записать подкаст или научиться этому детей, можно использовать в работе Anchor — это бесплатный и простой в использовании сервис для создания, редактирования и публикации подкастов.

Работа с социальными сетями учит создавать контент, заинтересовывать аудиторию с первого предложения и продвигать информацию в интернете.

Написать пост так, чтобы его прочитали, можно, используя несколько простых шпаргалок:

Чтобы просто и доступно рассказать подросткам о работе социальных сетей, рекомендуем использовать «Руководство по SMM для юных журналистов», подготовленное «Юнпрессом»: <https://ynpress.com/archives/83401>



Для практической работы с детьми рекомендуем использовать методические разработки общественной организации «Юнпресс», которые позволяют творчески подойти к созданию медиапродуктов:

Сборник советов и алгоритмов по медиасопровождению событий <https://inlnk.ru/JjZQoB>



«Медиаблэкет» – <https://inlnk.ru/noaJny>



Пять приёмов создания запоминающейся истории:

1. Любая история должна вызывать эмоциональный отклик.
2. Выдели главную мысль.
3. Создай напряжение.
4. Сделай участников истории похожими на реальных людей.
5. Укрепи доверие.

Этапы создания подкаста:

1. Выбери тему и найди интересного гостя (чётко сформулированная тема – залог успеха).
2. Определи идею (что хочешь донести до слушателей).
3. Выбери правильный формат (самый простой – разговорный).
4. Составь примерный список вопросов и сценарий.
5. Подготовь оборудование (можно записывать даже на диктофон телефона).

Алгоритм проверки информации:

1. Проверь источник новости.
2. Обрати внимание на заголовок.
3. Критически относись к фотографиям и видео.
4. Внимательно изучи веб-адрес страницы.
5. Оцени грамотность автора и общую стилистику публикации.
6. Посмотри, когда была опубликована новость.

1. Краткость: любой человек в социальных сетях хочет получать информацию быстро, изложенную коротко и ясно.

2. Членение на абзацы: если хочется многое сказать, но текст выглядит сухим и тяжёлым, можно разделить его на небольшие абзацы, выделить главное, тезисно подчёркивая основную мысль.

3. Грамотность: если в тексте множество грамматических, лексических, фонетических ошибок или помарок, он становится непонятным читателю, отталкивает и остаётся непрочитанным.

Работа с печатными СМИ формирует представление об особенностях газеты, о требованиях к публикуемым материалам. Подростки получают информацию об основных жанрах печатных СМИ и их особенностях, совершенствуют организаторские умения.

Чтобы создать газету юным журналистам, необходимо:

- 1) Создать творческую группу;
- 2) Распределить функциональные обязанности;
- 3) Определить стиль и название газеты;
- 4) Собрать и обработать информацию;
- 5) Составить макет газеты.

3. Заключительный этап

Основная задача данного этапа — подведение итогов работы пресс-отряда, совместный анализ работы подростков в рамках основных направлений журналистики.

В завершение работы необходимо обязательно провести презентацию готовых медиапродуктов, размещённых на различных платформах. Можно смонтировать итоговое видео или создать одностраничный сайт, подготовить презентацию или выступление по каждому направлению работы.

Важно провести анализ созданных медиапродуктов, по возможности — пригласить профессиональных журналистов для того, чтобы отметить сильные стороны работ и области, где необходимо ввести улучшения.

Также очень важно получить обратную связь от подростков (можете дополнить необходимыми вопросами).

Что тебе дала работа в пресс-отряде? Удалось ли тебе погрузиться в профессию журналиста? Чему ты научился?

Какие качества, необходимые журналисту, тебе удалось развить в себе? Кто помогал тебе в процессе создания медиапродуктов?

Что стало самым главным, что удалось понять во время работы? Какой опыт заберёшь с собой?

4. Как подготовить и провести кинопросмотр

Кино имеет весомый воспитательный потенциал и способно формировать в детях восприятие жизни и мировоззрение. Именно поэтому вожатому важно знать, как юный зритель воспринимает информацию из кинофильмов, какую роль играет внимание в этом процессе, и как научить ребёнка понимать язык кино.

Кино часто воспринимается как способ отдыха и развлечения. Но оно может стать средством познания смысла, ценностей и социальных явлений, так как обладает огромной убедительной силой. Идеи и образы, воспринятые при помощи киноискусства, подкрепленные яркими эмоциями, усваиваются глубоко и прочно, становятся основой для развития мировоззрения ребёнка.

Кино имеет возможность влиять восприятие мира. Оно может управлять нами, показывать нас со стороны. Кино способно заставить забыть о том, что происходит вокруг, открыть для нас новые миры, подумать о важных проблемах. Создатели кино выбирают кадры, музыку, придумывают историю, повороты сюжета и то, как их преподнести. Мы вступаем в диалог с фильмом, который смотрим.

Для вожатого изучение искусства кино с детьми направлено на то, чтобы сформировать навыки восприятия кинофильмов, умение их анализировать, развивать способность адекватно понимать экранный текст. Решать эти задачи вожатому помогают кинопросмотры и обсуждение фильмов с детьми.

У современных школьников уже с начальных классов есть опыт самостоятельного просмотра фильмов, есть своё мнение о сюжете и героях. Ребятам не хватает публичного обсуждения, где бы они смогли высказать свои мысли. Самый лучший способ узнать интересы юных зрителей — это довериться им и предложить организовать показ того фильма или мультфильма, который, по их мнению, интересно посмотреть и обсудить со взрослыми. Дайте возможность им высказаться, и вы увидите, как много они знают и чем интересуются.

Важно помнить, что совместный просмотр и обсуждение кино объединяет взрослого и ребёнка, создаёт общие воспоминания, открывает путь к традициям. Совместные просмотры можно организовать по поводу значимого личного или исторического события.



Что даёт кинопедагогика детям и взрослым

• Кинопедагогика помогает выработать свои **собственные критерии аналитического и творческого взаимодействия с кино**. Смотря фильмы, создавая кинопроекты, дети анализируют, рефлексиируют, задают вопросы, сравнивают и интерпретируют. Они учатся формулировать своё мнение о произведении,

опираясь на его элементы и место в кинематографической культуре, и передавать свое личное эмоциональное впечатление.

• Кинопедагогика развивает **чувствительность к кино** во всех его формах. Она может способствовать развитию жизненно важных навыков, способствующим тяге к непрерывному

познанию и обучению в других направлениях культуры: изобразительное искусство, литература, музыка. Формируются благодаря кинообразованию такие черты характера, как любопытство, эмпатия, устремленность, толерантность и радость, являются ключевыми для личного развития, гражданской ответ-

Навык понимания других людей является очень важным результатом совместного просмотра, так как при последующем обсуждении мы учимся слушать и слышать, что говорит собеседник. Это обогащает наши знания, вырабатывает критическое мышление.

Совместный просмотр важен и для взрослых. Детям могут быть непонятны какие-то мотивы поведения героев, смысл их поступков, эмоции. Взрослый поясняет важные этические и моральные вопросы.

С одной стороны, вожатый помогает детям ориентироваться в сложной для них информации, с другой — становятся очевидны проблемы в эмоциях и поведении ребят, которые требуют бдительности и особого внимания старших. Ну и третье — это доверие между взрослыми и детьми. Высказать своё видение истории, мнение, точку зрения часто бывает сложно даже взрослым людям. При обсуждении фильмов мы учим ребят уважать мнение другого человека, подчёркивая его уникальность.

Воспитательные процессы происходят не только благодаря дружеской и доверительной беседе вожатого и детей. Сама природа кино формирует мировоззрение зрителей.

Ключевые аспекты кино

Ключевые аспекты кино — критический, творческий, культурный. Как эти аспек-

ты воспринимаются зрителями? Как они открывают зрителям возможность участия в кинокультуре?

Критический аспект. Развитие навыков рассуждать, критически и аналитически мыслить — важная часть воспитательного процесса. Способность критически мыслить развивается постепенно в процессе проверки, анализа и оттачивания собственных суждений. Этот процесс носит социальный характер, вот почему онлайн-форумы, киноклубы и кинокритика так популярны. Быть критическим — это способность понимать и исследовать фильмы во всем их многообразии и формировать подход, благодаря которому мы становимся способны постоянно анализировать, какое влияние кино оказывает на нас: побуждает, озадачивает, оспаривает. Важные основы критического подхода включают способность и готовность анализировать, как кино приводит свои доводы и точки зрения о мире. Для развития практики критического подхода главной является способность задавать вопросы о фильме: дети делают это уже с самого раннего возраста. Ребят нужно побуждать задавать вопросы о героях, сюжете, о явлениях, связанных с той или иной темой, о ценностях, раскрывающихся в кино, об эстетических аспектах картины, о замысле создателя, помогать размышлять над результатами своего анализа и приходиться к собственной оценке увиденного.

ственности и перспектив трудоустройства. Эти области находятся за пределами прямой и формальной среды образования. Устремления, сформированные благодаря кинопедагогике, могут быть перенесены в целом в жизнь человека, так же, как и чувство достижения и удовольствия.

• **Общие культурные навыки**, развитые благодаря ос-

мысленному кинопросмотру, могут проявляться в любой сфере трудовой деятельности и способствовать общему развитию личности. Речь идет о таких умениях и навыках, которые способствуют развитию личности: работа в команде, коммуникативные навыки, навык принятия решений, включенность и заинтере-

сованность, тайм-менеджмент, креативность и навыки решения проблем, работа в сжатые сроки, умение принимать ответственность.

• Быть частью кинокультуры и киносообщества, как и обсуждать особые социальные ценности, представленные в фильмах — значит **развивать гражданскую ответственность**.

Как юному, так и взрослому зрителю нужно развивать речь, пополнять словарный запас, чтобы ясно выражать точку зрения, суждения, чувства и вкусы, будь это экзамен или урок в школе, обсуждение с друзьями, разговор с родителями, публикация в блоге или соцсети.

Творческий аспект. Наступление эры цифрового кино привело зрителя к возможности стать создателем. Создание кино требует знания и понимания места кино в современном обществе, понимания того, в каком контексте происходит создание и восприятие фильма. Юные создатели понимают, что их фильм на большом или маленьком экране могут увидеть друзья, одноклассники, семья. Творческие процессы создания кино- или медиапродукта включают исследовательские, аналитические, экспериментальные, практические, технические умения, навыки самовыражения, эстетическое понимание и критическую оценку, интеллектуальные, творческие, интуитивные способности и воображение. Создание кино должно рассматриваться как осмысленный процесс, когда дети вновь и вновь пересматривают свои идеи и подходы, повторно тестируют и испытывают их. Безусловно, важным в процессе создания творческого продукта является наставник — увлечённый и технически подкованный взрослый. Участие в творческом процессе в сообществе с наставниками и единомышленниками даёт ребёнку:

- знание и понимание техник создания кино, которые использовались как кинематографистами прошлого века, так и современными создателями;
- возможность сопоставления своих произведений с работами других авторов;
- формирование своих идей через исследование и эксперименты с техниками и процессами кинопроизводства;
- создание завершённой работы, оценку её эффективности.

Культурный аспект. Кино помогает нам понять самих себя, нашу культурную и национальную идентичность, нашу историю. Но ещё

кино помогает понять других людей, другие культуры, время, идеи и ценности. Чем шире наш доступ к кино, тем больше и глубже будет наше взаимодействие с миром.

Кинокультура всегда основывается на коллекциях, сборниках и категоризации фильмов. Составление списков, формулировка канонов и критериев, дебаты и обсуждение — с помощью всего этого люди вовлекаются в осмысление кинопроцессов. Понимание того, что фильмы «говорят» друг с другом в форме взаимовлияния, цитирования и упоминания — важная характеристика кинокультуры. Более того, обсуждение и оспаривание каких-либо критериев, по которым люди определяют великие фильмы, не менее важный способ участия в кинокультуре.

Кино — это также набор социальных, исторических, образовательных и культурных практик. Начиная с ребёнка, выбирающего любимый фильм на стриминговом сервисе и заканчивая людьми, создающими плейлисты, или директором международного кинофестиваля, можно говорить о существовании непрерывного процесса, где просмотр, рефлексия, выбор, возможность поделиться — это практики, которые все глубже укореняются и развиваются.

Кино — это социальная форма, вписанная в исторические рамки. Просмотр фильма идёт в кинотеатре с другими зрителями, фильмы создаются группами людей, кино само функционирует в социальной структуре, где зритель, фильм и режиссёр объединены общим пониманием и общей реальностью. Следовательно, кино — это точка соприкосновения разных сообществ, культур и историй, так же, как и путь к пониманию этих культур, чувствованию и участию в них.

Фильмы — это, по сути, истории о ценностях. Образы героев, их характеры, поступки, моральные ориентиры, убеждения, внешний вид говорят нам о том, какие ценности важны для авторов. Дружба, выбор, доброта, забота и поддержка, семья, любовь, созидание — основные понятия в становлении детей

и подростков. Эти ключевые ценности нужно систематически обсуждать, чтобы они стали привычными для детей.

Фильмы помогают понять и профессиональные потребности ребят. Кем стать и что делать? Как стать профессионалом своего дела? Почему деятельность важна для любого человека? На эти вопросы можно найти ответы не только в художественном, но и в документальном кино. Когда реальные люди рассказывают о том, какое значение их труд имеет для всей страны, это становится источником размышления зрителей о собственном призвании.

Кроме этого подростки могут вдохновиться самой кинематографией и захотеть снимать кино. Это тоже важный воспитательный фактор. Дети начинают понимать техническую и творческую природу кинематографа.

Таким образом, совместный просмотр помогает решать задачи полноценного развития личности.

Кинопросмотр — триединство элементов: ведущий — зритель — тема

Кинопросмотр как деятельность можно условно разделить на две категории: простой просмотр, ориентированный на потребление информации, и осмысленный просмотр, благодаря которому возможен процесс познания через киноматериал. Осмысленный просмотр максимально эффективно может состояться при наличии триединства элементов: **ведущий — зритель — тема**.



Ведущий — ключевая фигура в кинопросмотре. Ведущий должен понимать задачу кинопоказа — воспитательную, информативную, связанную с досугом, командообразующую и др. Важно наличие сценария, когда кинопоказ и процесс обсуждения логически выстроены подобно производству: есть начало, кульминация и завершение. Важно умение ведущего доводить мысль до логического завершения — будь это его собственная мысль или идея, высказанная участниками.

Тема, выбранная ведущим для просмотра, является его инструментом. При выборе темы учитываются возраст **зрителей**, психологический, ситуационный, социально-культурный контексты, в которых участники просмотра находятся; зона ближайшего развития.

Ведущий строит обсуждение в позитивном ключе, с открытием перспектив в любых, даже трудных вопросах; трансформирует негатив, случись ему проявиться, в позитив, проблему — в задачу и способы её решения, безвыходность — в светлую надежду, скепсис — в допуск возможностей. Ведущему надо быть гибким, эрудированным и разумным в процессе кинопоказа и диалога с аудиторией, находить подход к каждому или почти к каждому.

Ещё одним важным фактором, который важно учитывать ведущему, является запрос, который можно описать как желание или интерес исследовать что-то конкретное в процессе кинопросмотра — что-то узнать, понять, выявить, сравнить, подтвердить. Запрос может быть как личным, так и групповым, сформулированным ведущим или группой зрителей.

Ключевым инструментом ведущего при работе со зрителем является **акцент**, то есть направление внимания зрителя на темы, смыслы и конкретные элементы в фильме перед или во время кинопросмотра.

Есть два вида акцента: внешний и внутренний. К внешнему акценту относятся

АЛГОРИТМ КИНОПОКАЗА



жанр, пространство и время, система персонажей, конфликт, сюжетная структура, личные качества персонажей, ценности, главное и второстепенное в фильме, детали и символы, звуковое решение, визуальный стиль. Другими словами, всё перечисленное является внешними объектами, которые мы можем наблюдать и анализировать в фильме.

Внутренний акцент направлен во внутренний мир зрителя; зритель задаёт вопрос себе и стремится на него ответить: в чём актуальность того, что я увидел, для меня? Что полезного хочу взять для себя? На какие вопросы хочу ответить?

В основе акцента лежит внимание. Каждому этапу психофизического развития человека соответствует определённый вид внимания. Объём внимания **младенца** можно охарактеризовать как **бдительность**. Младенцам свойственны рефлексы, фиксация внимания на предметах, активность. Органы чувств ещё формируются, и кино-материал не воспринимается. Знакомство с аудиовизуальным материалом может происходить через статичные изображения, звуковые предметы: музыкальные книжки, погремушки, поющие игрушки.

Диапазон внимания **ребёнка** — это **сосредоточенность**. Для ребёнка типичны подражание, копирование, социальная адап-

тация, у него всегда есть интерес к новому. Характеризующие фразы в данном возрасте — «мне нравится», «я хочу — не хочу», «моё», «мне надо — не надо». На этом этапе кино уже может способствовать развитию сосредоточенности за счет акцента при кинопросмотре на том, что нравится юному зрителю, что он заметил в мультфильме: герой, предмет, цвет, фраза, музыка, фрагмент.

Внимание **подростка** растёт, и в активную фазу вступает **концентрация** — в основном на всём, что касается личности подростка. Для подростка важно, как его воспринимают другие, что от других он может взять для себя, к какому образу он стремится. Психические особенности подростка проявляются в автономии, конкуренции, самоопределении, самопроявлении. Кино в этом возрасте надо применять именно с фокусом на развитие концентрации, ставя акценты при просмотре на героев: их внешность, характер, действия, на то, какой герой вызывает симпатию или антипатию и почему; на ценности и качества и то, как они проявляются у героев; на предпочтения зрителя (как он поступит в той или иной ситуации, что выберет, что скажет); на жизненном опыте зрителя (что он умеет, любит, делает).

Для **юношеского этапа** развития диапазон внимания расширяется до **анализа**,

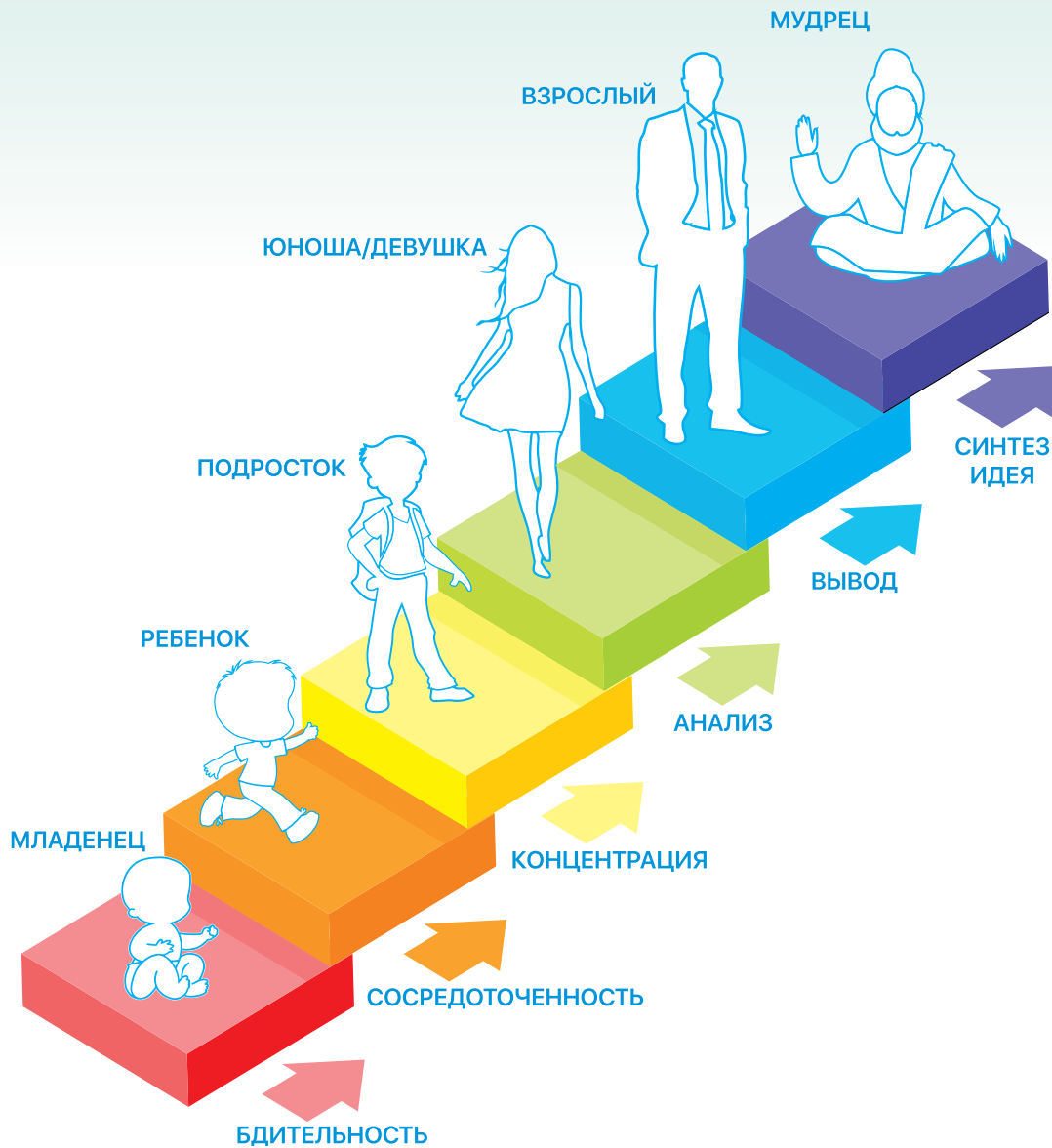

то есть способности юноши или девушки анализировать. Характерные фразы: «Как я оцениваю эту ситуацию?», «Как к этому отношусь?», «Как поступаю?». На этом этапе для человека важны поиск свободы, укрепление самоидентичности, создание связей и отношений, интерес к познанию. Кино очень хорошо развивает навыки анализа. При просмотре важна работа с акцентами на героев: сравнение героев, значение их поступков; мотивы и цели героев (их осуществление или неосуществление), причины развивающихся

событий; сопоставление ситуаций в фильме и ситуаций в жизни зрителя; вывод на основе увиденного.

Следующий этап — это **взрослый**. Отметим, что понятие «взрослый» здесь относится не столько к возрасту, сколько к виду внимания, которым человек оперирует. И в данном случае для объёма внимания взрослого человека свойственно умение делать **выводы** — всегда и во всём. Взрослый задает себе вопросы о том, чем для него полезна ситуация, в которой он оказывается, он

расставляет приоритеты, определяя главное и второстепенное. Его психофизические особенности — в движении к самореализации, в расширении и применении взаимосвязей, в развитии интереса к жизни, в познании причин и следствий, нравственности и духовности. В этом контексте кино помогает формировать мировоззрение и способствует самореализации. При кинопросмотре акцент делается на героях, их целях, ценностях; и ключевой работой при просмотре становится поиск и формулировка выводов относительно того, как взрослый может применить то новое, с чем встретился в фильме, увидеть пользу этого для общества и жизни.

Финальным видом внимания становится **синтез** или **идея**, что свойственно **мудрецам**. Такие люди руководствуются вдохновением, самоотдачей, жизненной мудростью и постоянным познанием жизни, они генерируют новые идеи, и кинопросмотр будет способствовать созданию нового.

Итак, осмысленный кинопросмотр является инструментом развития внимания, мышления и сознания человека. Для вожатых кино становится действенным механизмом в реализации воспитательных задач. Главное — учиться самим смотреть фильм так, как мы хотели бы, чтобы его смотрели дети: осмысленно.



Практики и полезные советы

Как работать с фильмами? Существует несколько способов взаимодействия с фильмами и с аудиторией: это **устные, письменные и игровые формы**.

К **устным формам** относятся вступительное слово вожатого перед просмотром, обобщение увиденного после просмотра, чтение во время занятий отрывков из опубликованного в кинолитературе (по поводу данного фильма или о проблеме, с ним связанной), дискуссия после просмотра, просмотры-сравнения на материале фильмов-экранизаций.

Письменные формы: рецензии на фильм (в том числе сравнительные — на экранизацию), сочинение по фильму, отзывы, рецензирование, реферирование литературы о кино, переложение на язык фильма отрывка из литературного произведения (опыт написания сценария), создание школьных уголков кино.

К **игровым формам** относятся рисунки, коллажи на темы просмотренного фильма; составление сюжета из разрозненного набора кадров, киновикторины, кино вечера и киноутренники, кинотурниры между классами и школами; выставки.

Чтобы кинопросмотр прошёл продуктивно, запомним его **структуру**:

- ведение (ставим акценты, настраиваем на просмотр, обращаем внимание на культуру просмотра, обозначаем темы разговора, изучаем, как аудитория реагирует на будущее обсуждение);
- просмотр (происходит в помещении с обязательным затемнением, чтобы погрузить зрителя в атмосферу кинотеатрального показа);
- обсуждение (зависит от темы, которая обозначена в начале кинопоказа);
- завершение (финал самого обсуждения, к чему пришли зрители, обсуждая ту или иную тему);
- итог (личный вывод зрителя, что стало важным на этом показе, что открыл для себя, чего не знал раньше или понял совершенно по-другому).

Как провести интересную беседу о фильме?

Можно воспользоваться следующими вопросами:

- Кто герой фильма? Какой это герой?

Какие у него эмоции и чувства?

- Что герой хочет и не может получить?
- Есть ли в фильме конфликт или сложная ситуация, как они решаются или не решаются?
 - Каков мир фильма, по каким законам работает? Как меняется или не меняется?
 - Какой ключевой момент или событие повлияли на героя, на ход сюжета?
 - Какой финал фильма — открытый или закрытый? Обнадёживающий или печальный?
 - Как изменился герой? Что-то поменялось в нём к финалу?
 - Какие ассоциации про героя или ситуацию появились при просмотре фильма?
 - Какую фразу героя или целый диалог вы считаете ключевым для всей истории?
 - Актуален ли фильм для нас сегодня и в чём его актуальность?
 - Насколько эта история может быть реальной?
 - Какой новый опыт получили после просмотра, что узнали о себе, чего не знали раньше?

После просмотра у зрителей уже сложилось какое-то впечатление о фильме. При обсуждении нужно учесть важные моменты:

1. Постарайтесь избежать вопроса «понравилось или нет». Это вопрос-ловушка, который ориентирован на оправданные и неоправданные ожидания зрителя, ждущего определённого сценария.

2. Формулируйте первый вопрос таким образом, чтобы ответ на него не был очевиден и требовал некоторых размышлений, например:

- Что было бы, если главным героем был другой персонаж фильма?
- Что в герое есть от реального человека?
- Мог бы кто-то из нас быть героем фильма и как бы этот человек поступил на месте героя истории?
- Какой эпизод или сцена были самыми важными в фильме и почему?
- Что нас привлекает в герое?

- Какие поступки героя повлияли на историю?
- Мог ли герой поступить иначе?

3. Если вы запланировали просмотр с целью обсудить важную тему, то вопрос лучше всего сформулировать на основе сюжета фильма.

4. Важно продумать заранее вопросы, которые бы помогли в осмыслении фильма. Это вопросы про героя, его эмоции, конфликты и ситуации, совпадение художественного мира с реальным и т.д.

5. Самый лучший способ понять маленьких зрителей — отказаться от советов, правильного мнения и навязывания своего видения. Формулируйте не советы, а вопросы, ответы на которые помогут вам увидеть знания и позицию ребёнка в обсуждаемой теме.

6. Попросите зрителей объяснить вам то, что вы могли как бы «не понять». Таким образом, вы поменяетесь ролями, а дети и подростки смогут показать то, в чём они компетентны.

7. Внимательно слушайте детей и подростков, дайте им сформулировать ответ так, как они могут.

8. Обязательно обсудите сложные сцены, в которых есть (если есть) насилие или печальные события.

9. Уточните, всё ли было понятно в сюжете, в диалогах, в поступках героев.

10. Попросите детей высказаться по очереди, что важного они узнали после просмотра, сделайте акцент на духовные и нравственные моменты.

11. Проведите викторину на самые смешные сцены в фильме (или что-то другое). Победитель может получить небольшой приз за внимательность.

12. Можно завершить совместный просмотр планированием следующего, таким образом организуя традицию кинопросмотров в группе.

После просмотра и обсуждения кажется, что уже больше ничего и не придумать для того, чтобы продолжить изучать фильм. Но есть замечательная практика творческих

проектов, которые можно предложить ребятам для продления удовольствия от просмотра фильма.

Младшие школьники любят играть, их творческое осмысление в игровой форме поможет закрепить положительные навыки и утверждения.

Что можно сделать?

- нарисовать героев;
- придумать продолжение истории;
- переозвучить понравившийся эпизод по ролям или разыграть его;
- вспомнить цитаты из фильма;
- сделать коллаж истории;
- создать из картона или пластилина героя и начать снимать мультфильм;
- сделать пальчиковые куклы, придумать и показать спектакль по мотивам мультфильма или фильма;
- сделать фотографию, которая бы подходила к тематике просмотренного фильма.

Подростки и молодёжь уже владеют многими медиатехнологиями, которые можно творчески осмыслить. Например:

- записать совместный видеозвонок о фильме в соцсетях;
- придумать сценарий своего фильма с этими же героями, но поменять главного героя и антагониста местами;
- снять и смонтировать мини-сценку по мотивам фильма;
- сделать комикс из фильма;
- создать карту эмоций главного героя от начала фильма к концу;
- подобрать другой саундтрек к фильму;
- найти произведение живописи, которое бы было созвучно идее фильма.

Проведение интересного кинопросмотра подготовит детей и подростков к самостоятельному осознанному смотрению фильмов. Очень важно развивать внимательный и вдумчивый просмотр у детей, потому что со временем выработается навык, возникнет привычка, сформируется вкус, а потом — творческая личность.

Кино, которое можно посмотреть и обсудить с детьми

Младшие школьники (7–10 лет)

«Листок» (реж. Р. Пожидаев, Россия, 2014)

«Пожарник» (реж. И. Алферов, Россия, 2015)

«Не надо врать» (реж. Е. Карпенко, Россия, 2015)

«Монах и обезьяна» (реж. Б. Кэрл, Ф. Джиролидини, США, 2010)

«Качори» (реж. А. Дабрал, Индия, 2017)

«Баба» (реж. Р. Колчагова, Болгария, 2017)

«Сокровище» (реж. К. Рамиро, Ф. Завала, Мексика, 2016)

«Телёнок» (реж. В. Рунцова, Россия, 2019)

«Девочка, наступившая на хлеб» (реж. Е. Лапшина, Россия, 2007)

«Как звучат пузыри» (реж. М. Дульчи, Аргентина, 2021)

Подростки (11–14 лет)

«Дорогой Вадим Николаевич» (реж. В. Уфимцев, Россия, 2014)

«Бриллианты для моих муравьёв» (реж. К. Виленкина, Россия, 2016)

«Сила слова» (реж. А. Кузовков, Россия, 2016)

«Кнопка» (реж.
М. Куликов, Россия, 2016)

«Окошко» (реж.
Д. Кадакиа, П. Сабхервал,
Индия, 2020)

«Ай да Пушкин» (реж.
Р. Шарафутдинов, Россия,
2018)

«Верни!?» (реж.
Р. Эренхолт, Израиль, 2019)

«Победитель» (реж.
А. Кейван, Иран, 2021)

«Лила» (реж. К. Ласкано,
Испания, Аргентина, 2014)

«Торговля лимонадом»
(реж. Д. Андерсен, США,
2013)

Старшеклассники (15–17 лет)

«Другие люди» (реж.
К. Косолапов, Россия, 2015)

«Правда Саманты Смит»
(реж. А. Соболев, Россия,
2015)

«Не по регламенту» (реж.
Ш. Агаев, Россия, 2016)

«Космос без границ» (реж.
Р. Трофимов, Россия, 2015)

«Строгий выговор» (реж.
С. Целиков, Россия, 2016)

«Доживём
до понедельника» (реж.
С. Ростоцкий, СССР, 1968)

«Большая восьмёрка»
(реж. И. Соснин, Россия,
2020)

«Наше имя Анна» (реж.
М. Ваннузи, Италия, 2021)

«#ОднаПобеда: по следам
медиаэкспедиции» (реж.
А. Зубов, Россия, 2016)

«Крик тишины» (реж.
В. Потапов, Россия, 2019)

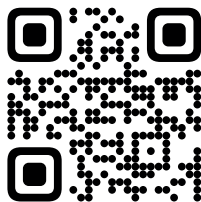

Все эти фильмы можно
посмотреть
на образовательном
аудиовизуальном сервисе
zeroplus.tv

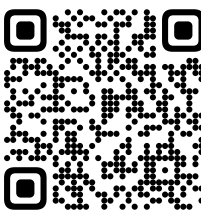

Telegram-канал
«Кинопедагогика» со статьями,
новостями, анонсами
и методическими материалами
по кинопедагогике

5. Как открыть ребёнку мир науки

Наука может быть увлекательной, а ее изучение — интересный и полезный процесс. Например, дети могут изучать животных, растения, планеты и другие объекты в природе, проводить эксперименты с водой, огнём и другими материалами, изучать принципы работы электричества, механики, законы других наук. В процессе изучения науки дети учатся выдвигать гипотезы, анализировать данные, делать выводы и решать проблемы. Наука помогает им понимать мир и открывать для себя новые горизонты знаний.

Однако не все дети знают, что наука — это увлекательный и неизведанный мир. Некоторые считают её скучной и сложной. Уверены, что вы хотя бы раз слышали от ребёнка, которого заставляют учить какой-либо закон или формулу: «А где мне это пригодится в будущем?». Застывшие, превратившиеся в доказанные до него кем-то законы и теоремы, формулы и правила безжизненны для ребёнка, поскольку никак не связаны с практической применимостью в повседневной жизни.

Чтобы увлечь ребенка наукой, не обязательно штудировать с ним научно-популярную литературу и энциклопедии, хотя это тоже не помешает. Вожатому просто нужно найти способы, как сделать науку более доступной и интересной для детей. Дети любопытны от природы, и это значительно упрощает задачу вожатому. Не надо ничего выдумывать, достаточно вовремя подхватить интерес ребенка и разжечь его интересными вопросами. Не пытаться сразу же выдать готовый ответ ребёнку, а рассуждать вместе с ним, развивая у него критическое мышление и привычку проверять знания при помощи гипотезы и эксперимента. Гораздо важнее

отыскивать математическую начинку в повседневных привычных вещах, «открывать» физические законы дома и на прогулках.

Русский и советский физик, основатель Института физических проблем Пётр Леонидович Капица ещё с детства не желал ничего принимать за неоспоримый факт. Ему требовалось до всего докопаться самому и непременно доказать или опровергнуть. К примеру, всем известно, что рыбий жир полезен. Но чем? И почему? После серьёзного исследования вышла первая полунучная статья Петра Капицы, которая касалась именно этого продукта и рассказывала о его добыче.

Отец известного физика Ричарда Фейнмана, лауреата Нобелевской премии, одного из создателей квантовой электродинамики и разработчиков атомной бомбы, старался развить в сыне интерес к познанию окружающего мира. Он не заставлял Ричарда штудировать учебники по физике, не загружал голову формулами, а просто беседовал обо всём, что видел вокруг: о предметах, явлениях, жизни. Отец учил Ричарда не просто смотреть, а вглядываться, проникая в суть вещей. Не принимать ничего на веру, а исследовать и анализировать. «Ты можешь знать название этой птицы на разных языках мира, но, когда ты закончишь перечислять эти названия, ты ничего не будешь знать о самой птице. Поэтому давай посмотрим на эту птицу и на то, что она делает — вот что имеет значение».

Прогулки по городу или лесу подбирают массу интересных тем для разговоров и идей, гипотез и их проверок. Даже простой одуванчик может стать темой интересных размышлений: куда деваются жёлтые цветки, зачем его семенам парашют, почему

у него такой длинный стебель и почему сок одуванчика не отстирывается со штанов?

Или бежит мимо бродячая собака, в шерсти которой застрял колючий репейник. И вот уже готова тема для следующего разговора — о путешествии растений.

Важно показать ребёнку, что наука не ограничивается рамками школьных учебников, и любые математические закономерности можно разглядеть в природе. Покажите, что логарифм — не мёртвая формула из задачника по алгебре. В логарифмические спирали закручены раковины улиток, рога горных козлов, семена подсолнуха, чешуйки сосновых шишек и даже наша Галактика.



Возьмите на прогулку с ребятами лупы, чтобы они рассматривали и изучали микромиры: листья растений, пыльцу на цветках, ползающих насекомых, крылья бабочки. Это породит новые вопросы, с которыми ребята придут к вам, чтобы в поиске ответов на эти вопросы создать свой первый научный проект. И вожатый может выступить здесь в роли научного руководителя, наставника и помощника.

Ребёнок может выбрать любую интересную тему и провести настоящее научное исследование. Причём результат исследования может получиться в виде статьи в детском научном журнале, в виде книги, презентации, макета, инфографики и даже мультфильма.

Обычно работа над проектом делится на несколько этапов.

Выбор темы. На этом этапе важно участие вожатого, который подкинет ребёнку интересные идеи и заразит энтузиазмом. Возьмём в качестве примера тему «Как измерить высоту школы подручными средствами».

Определение цели проекта. Важно правильно сформулировать цель — желаемый результат, который ребёнок планирует достичь в результате работы. Лучше всего формулировать цель как можно более простыми словами. Обычно в начале предложения используют одно из этих слов: изучить, выяснить, узнать, исследовать, обосновать, показать, проверить. В нашем случае цель проекта — узнать, как измерить высоту здания подручными средствами, без измерительных приборов.

Постановка задачи. После того, как мы выяснили цель проекта, нужно определить, какие задачи ребёнок будет решать в процессе исследования. Для этого последовательно ответим на вопрос: «Что мне сделать, чтобы достичь цели исследования?» Например, придумать разные способы измерения высоты здания, найти наиболее простой способ, сравнить, какой из методов точнее всего измеряет высоту.

Выбор методов исследования. Наблюдения, опрос, счет, измерение, сравнение, фотографирование помогают изучить явления, на основе которых ребёнок формулирует свои гипотезы. Эксперименты, опыты, макеты, анализ помогают ребёнку не только собрать факты, но проверить их, систематизировать и найти закономерности.

В своём исследовании мы будем пользоваться несколькими методами. Сначала мы проведём анализ: выпишем различные способы измерения высоты объектов подручными средствами. Потом проведём эксперимент: измерим здание школы разными способами. В конце исследования мы выпишем полученные результаты в таблицу, сравним цифры и вычислим среднее арифметическое значение.

Мы измерим здание пятью способами:

1. При помощи модели равнобедренного треугольника, одним из катетов кото-

рого будет школа. Для этого возьмём треугольник и приложим его к глазу так, чтобы одна его сторона была параллельна земле, а другая совпадала с крышей здания. Измерим рост ребёнка и расстояние от его ног до здания. Оно равно 12,1 м (рис.1).



Рис. 1

2. Сделаем фотографию ребёнка на фоне школы. Рост ребёнка равен 1,3 м, его рост на фотографии — 2 см, высота школы на фотографии — 15,7 см. Определим реальную высоту школы: $1,3 \times 15,7 / 2$. В этом случае высота школы равна 10,2 м (рис.2).



Рис. 2

3. Измерим длину школы при помощи карандаша. Поставим ребёнка возле колонны школы, а сами отойдём так, чтобы видеть всё здание целиком. Вытянем перед собой руку с карандашом так, чтобы он полностью совпадал с размерами школы. Затем повернём карандаш на 90 градусов, чтобы он оказался параллельно земле, при этом основание карандаша должно совпадать с основанием школы.

Попросим ребёнка двигаться в сторону, дойти до воображаемого острия карандаша и остановиться.

Теперь измерим расстояние от школы до ребёнка — это и будет длина здания (рис. 3).



Рис. 3

4. В безветренный день в качестве линейки будем использовать гелиевый шарик с привязанной нитью. Отпустим шарик до тех пор, пока он не достигнет верхушки школы. Измерим длину нити и определим высоту школы (рис. 4).

5. В солнечный день измерим длину школы при помощи тени. Измерим длину тени ребёнка и длину тени школы.

Затем приведём измерения к нужным пропорциям и узнаем длину здания: $\text{рост ребёнка} / \text{длину тени школы} \times \text{длину тени ребёнка}$ (рис. 5).



Рис. 4

Теперь сравним результаты и выясним, какой способ оказался точнее.



Реальная высота — 12,3 м
Гелиевый шар — 12,26 м
Карандаш — 12,25 м
Треугольник — 12,20 м
Тень — 12,15 м
Фотография — 10,2 м

Оформление работы, подготовка к защите и вопросам.

Чтобы успешно защитить свой проект, ребёнок должен всю основную работу по проекту выполнить сам. Но это не значит, что нужно его оставлять один на один с задачей. Родитель или вожатый могут помочь определить цели, задачи и последовательность действий, подсказать, где искать дополнительную информацию, как лучше всего проиллюстрировать опыты и показать результаты.

Игровая деятельность — это беспригрышный вариант вовлечения детей в научный поиск. Есть замечательные игры, в которых необходимо опытным путём достичь результата, применив на практике имеющиеся знания по физике, математике, информатике.



Рис. 5

А какие-то закономерности откроются в процессе выполнения заданий.

Игра «Хрустальный предмет»

Главная задача для команд: при помощи данного им инструмента и инвентаря необходимо построить самостоятельно устойчивое (без посторонней помощи и без посторонних предметов) устройство, по которому должно спуститься в свободном падении с высоты 50 см (спинка стула) сырое яйцо (само яйцо не должно быть упаковано во что-либо) и не разбиться или повредиться. Подвесным сооружение делать нельзя. Яйцо должно скатиться вниз, на пол. Форму строительства устройства и взаимодействие участников между собой во время строительства каждая команда вырабатывает самостоятельно.

Каждой команде для строительства надо выдать: сырые яйца — 2 штуки; полиэтиленовый пакет — 1 штука (2 штуки, если пакеты небольшие); скотч маленький — 1 штука; бумага А4 - 5 листов; ножницы — 1 пара; воздушные шарики — 2 штуки; стул со спинкой, высота которой не менее 50 см от основания стула (пола).

В игре выигрывает та команда, у которой яйцо, сброшенное ведущим с указанной высоты, скатилось вниз на пол и не разбилось. Устройство должно держаться без посторонней помощи (рук, ног и других частей тела участников), без дополнительных приспособлений, не выданных команде в начале

игры, не прикреплено к стенам, потолку или столбам и сооружениям любого характера.

Игра «Мост»

Главная задача игры: при помощи данного инвентаря построить без посторонней помощи и без посторонних предметов устойчивый мост, который должен соответствовать определённым размерам (высота — 50 см, длина — 70 см, ширина — не менее 5 см), а также удерживать определённый вес в течение минуты. Форму строительства моста и взаимодействие во время строительства участников между собой и командами каждая команда вырабатывает самостоятельно.

Каждой команде для строительства даётся: 7 листов офсетной бумаги формата А-4. Остальное (тонкий скотч, ножницы, линейка) предоставляется командам в пользование на 3 минуты и распределяется между командами (если их 3) или находится у ведущего (если команд меньше или больше 3). Или можно дать все материалы командам (на усмотрение ведущего).

В игре выигрывает та команда, у которой мост максимально соответствует приближенным размерам и держит вес в момент проверки минуту; стоит без помощи рук, ног и других частей тела участников; без дополнительных устройств, не выданных команде в начале игры и не прикреплен к стенам, стульям, потолку или столбам и сооружениям любого характера.

Командная игра с инженерно-конструкторским уклоном «Заумная машина»

Машина Голдберга, машина Руба Голдберга, машина Робинсона-Голдберга, машина Робинсона или заумная машина — это устройство, которое выполняет очень простое действие чрезвычайно сложным образом, как правило, посредством длинной последовательности взаимодействий по «принципу домино». Эти машины получили своё название от имён американского карикатуриста и изобретате-

ля Руба Голдберга и английского художника Уильяма Робинсона, которые использовали изображения таких машин в своих работах.

Таким образом, в основе принципа работы машины Голдберга лежит простое действие, выполненное посредством сложной цепной реакции, где каждый компонент цепи является критически важным элементом, без которого вся цепь перестаёт работать в случае его отказа.

Не правда ли, это напоминает проектную работу, работу современного предприятия или компании, где от взаимодействия каждого участника производственной цепочки зависит общий успех и достижение единой цели. Именно поэтому командная игра «Заумная машина» является идеальным форматом командообразующего проектного мероприятия, где каждый участник на практике может использовать знания по физике и математике.

Участникам необходимо сконструировать сложный механизм, состоящий из простых элементов, где каждый предыдущий элемент запускает последующий определённым способом, создавая цепную реакцию.

Каждая из команд отвечает за свой рабочий участок, где разрабатывает инженерное решение, используя для этого определённые подручные средства, а также договаривается с участниками других команд о том, как будет взаимодействовать их механизм с другими. При этом есть условие: каждый из участков механизма должен быть уникален. Запуск одного элемента должен запустить цепную реакцию во всей системе и привести её в движение. Например, катящийся по наклонной плоскости шар должен толкать гирику, которая, в свою очередь, при помощи системы противовесов должна приводить в действие вращающуюся шестерёнку и т.д.

Первый этап. Разработка концепции заумной машины.

- Все участники делятся на команды механиков, которым предстоит создать свой индивидуальный участок цепной реакции;

- в каждой команде выбирается инженер — специалист по созданию заумной машины, который будет осуществлять помощь командам;
- каждая команда должна разработать свой участок цепи таким образом, чтобы цепная реакция не только прошла по их участку, но и успешно перешла к соседней команде;
- возглавляет постройку заумной машины главный механик (выбирают одного человека), который осуществляет общее руководство и знает общую концепцию постройки;
- команды разрабатывают чертежи и обсуждают с соседними командами стратегию и тактику приёма-передачи цепной реакции на своём участке.

Второй этап. Постройка и запуск заумной машины.

- Команды получают всю необходимый материал для строительства заумной машины;
- под руководством инженеров участники игры приступают к постройке заумной машины;
- по окончании постройки команды имеют возможность проверить работоспособность своего участка и способы приёма-передачи цепной реакции соседних команд;
- по окончании проверки и тренировки главный механик производит запуск заумной машины;
- победой будет являться прохождение цепной реакции по всему маршруту.

Примерный перечень материалов, используемых для построения заумной машины (он может изменяться, дополняться):

1. Деревянные рейки (3 штуки).
2. Домино.
3. Одноразовый пластиковый стаканчик.
4. 2 надувных шарика.
5. Скотч.
6. 10 листов бумаги формата А4.
7. Линейка.
8. Пластиковый шарик.
9. Моток ниток.

В результате игры «Заумная машина» достигаются следующие цели:

- мотивация участников на амбициозные задачи;
- командное взаимодействие по принятию решений в условиях ограниченного времени;
- развитие чувства персональной ответственности за конечный результат;
- укрепление командного духа и коллективной ответственности;
- выработка правильных стратегий для достижения конечного результата.

В завершение важно сказать о том, что процесс научного познания мира позволяет детям развить любознательность и жажду знаний, что может стать мощным двигателем для их будущего успеха. Поэтому важно уже с малых лет создавать условия для развития научного мышления у детей. Вожатые могут помочь детям обнаружить интерес к науке, проводя интересные и познавательные занятия, эксперименты и исследования, организуя экскурсии в музеи и лаборатории, а также поддерживая их участие в научных конкурсах и олимпиадах.

Вовремя поддержанное детское любопытство — основа для мечты, открытия и рождения великого учёного!



6. Как научиться играть

Учиться, познавать, общаться можно и всерьёз, а можно, играя. Множество игр, используемых в современном мире в различных сферах человеческой жизни, свидетельствует о безграничном воспитательном, познавательном и социальной потенциале игровой деятельности.

Для детей игра – это средство познания окружающего мира и самая доступная форма деятельности. К.Д. Ушинский писал об игре: «Для дитяти игра – действительность, и действительность гораздо более интересная, чем та, которая его окружает... В игре дитя живет...».

Игра обогащает ребёнка знаниями, будит его фантазию и воображение, имеет большое значение для его социализации, усвоения им нравственных норм, правил поведения в обществе. В игре происходит становление личности ребёнка, развиваются черты его характера, формируется общительность, активность, инициативность. В игре ребёнок получает удовольствие, развивается эмоционально. Именно игра ведёт ребёнка от развлечения к развитию.

Игра для вожатого — это инструмент, предоставляющий уникальные возможности для познания с детьми явлений, людей, отношений. Игра служит для детей «игровым испытанием» интеллекта, терпеливости и решительности, понимания своих личностных качеств и возможностей. Наблюдения за детьми в процессе этого вида деятельности даёт вожатому богатый материал для изучения ребят, помогает найти правильный подход к каждому ребёнку.

Для того, чтобы воспитательное значение игры не уменьшалось, необходимо, чтобы игра была именно игрой, а не имитацией. В ней должны иметь место преодоление стереотипов повседневной жизни, неопределённость, самостоятельный выбор, высокая активизация жизненных сил.

Особым эффектом игрового взаимодействия является получение ребёнком опыта со-

циальной коммуникации. Через призму игровой реакции других участников игры, которые зачастую действуют импульсивно, реагируют непосредственно, игра может служить своеобразным индикатором, примером различных моделей поведения и поступков, обусловленных складом характера личности человека.

Как и при организации любой деятельности, игра требует от вожатого не только знаний о её воспитательном и развивающем потенциале, но и владения технологией организации игровой деятельности.

Есть золотые законы игры, которые были сформулированы игровой практикой многих педагогов и стали ориентирами для успешного проведения игры.

Первый закон «Игра – дело серьёзное»

Вожатый должен уметь выбирать игры, которые имеют огромное воспитательное значение и способствуют развитию качеств, способностей и интересов его воспитанников, учитывают возраст детей, их интеллектуальное развитие, физическую подготовленность, интересы, уровни общения в коллективе. Важно, чтобы ребята имели представление о целях игры и возможность осмыслить полученный игровой опыт: «Чему я научился?», «Почему я действовал именно так, а не иначе?», «Какие качества я открыл у других ребят?» и т.д.

Второй закон «Игра – дело добровольное»

Основопологающим в работе вожатого при организации игровой деятельности является отсутствие принуждения детей к игре. Директивность требований к участию в игре

разрушают саму природу игры. А именно настроение в игре поддерживает включенный познавательный интерес ребёнка и создает атмосферу взаимоуважения играющих. Можно привлекать ребят к выбору игр, вместе с ними придумывать игры. Всё это позволит сделать ребят соавторами, и они, в свою очередь, почувствуют ответственность за сделанный выбор.

Третий закон «Игра – это атмосфера»

Игра должна создавать условия для проявления настоящих чувств детей, не стимулировать к ложным эмоциям и агрессивным проявлениям. Способы поддержания атмосферы игры должны быть изначально заложены в правила, которые обуславливают игровое общение, сотрудничество, обеспечивают снятие всех моментов, провоцирующих конфликты.

Четвёртый закон «Игра против скуки»

Игра должна быть всегда в развитии, которое обеспечивается множеством игровых ролей, заданий: разгадать, угадать, распутать, добиться, пусть даже с нескольких попыток, результатов выполнения игровых задач. В игре нет места скуке и равнодушию к происходящему, поэтому игра – это процесс усложнения игровых ситуаций, определение игроками своей стратегии победы, возможность выбрать свою линию поведения. Секрет игры в том, никто что не знает до конца всех способов и действий в решении игровых задач. В этом заключается механизм обеспечения любопытства и радости от игры.

Пятый закон «Игра – это безопасно»

Место игры должно соответствовать её сюжету, содержанию, форме проведения, количеству играющих: быть безопасным,

удобным для детей, не иметь отвлекающих факторов, не пересекаться с другими группами людей, то есть таким, чтобы ребёнок чувствовал себя безопасно и свободно. Должно быть подготовлено игровое оборудование (в достаточном объёме и ориентированное на возраст и место проведения игры).

Пять игр, помогающих познакомиться

«Ассоциации»

Сидящим в кругу ребятам вожатый сообщает, что им нужно познакомиться друг с другом, не называя имен. Можно лишь давать подсказки, которые помогут отгадать имя. Это могут быть любые два слова или известные личности, с которыми ассоциируется имя. Например:

- Я — тётка полководца Суворова (Александр);
- Так же звали и сына Юрия Лермонтова (Михаил);
- Моё имя отражает веру во что-то лучшее (Надежда);
- Моим именем назван цветок (Лилия);
- Мое имя имеет общий корень с названием месяца (Марта) и т.д.

«Живая беседа»

Каждому игроку достаётся карточка, в которой указано 10 занятий. Например: играть в футбол, рисовать, кататься на роликах, заниматься волонтерством, участвовать в организации интересных дела для других ребят и т.д. При этом в карточке предусмотрено пустое место, чтобы внести записи. У каждого игрока есть этот список. Задача участников: напротив каждого занятия написать имя товарища, у которого оно любимое, и, если необходимо, дополнить список занятий и ребят. Для этого игрокам придётся разузнать о том, кто что любит, у остальных участников игры. Побеждает игрок, раньше всех выполнивший задание.

Вторая часть игры состоит в том, что каждый игрок по кругу называет своё имя,

а другие игроки говорят о его интересах. Ребёнок, о котором другие участники давали информацию, вручает жетон тому участнику, который более точно сказал о его интересах или был ближе всего к истине.

«Обмани меня»

Ребята делятся на две команды. Задача участников – придумать три коротких факта о себе, один из которых не соответствует действительности. Эта информация фиксируется участником на небольшом листе, который крепится на одежду. Далее идет свободное общение, в ходе которого участники игры рассказывают другому о себе три факта, задача другого участника – отгадать, какой факт является выдуманным. Игра длится 15 минут. После игры вожатый проводит короткое обсуждение: какие интересные факты вы узнали о своих сверстниках? Кому удалось угадать факты, которые не соответствовали действительности? Чему вас научила игра? Как вы смогли распознать ложную информацию?

«Скажите, как меня зовут?»

Все участники игры сидят в кругу. Важно, чтобы участники игры видели друг друга. Игровая задача – отгадать имя участника. Каждый участник по очереди даёт остальным подсказки, чтобы они могли отгадать его имя. Например: в моём полном и коротком имени 4 буквы, первая буква моего имени – «И», в моём имени 2 согласных (Иван). Игроку, верно отгадавшему имя, достаётся очко. Игрок, набравший большее количество очков, побеждает.

«Давайте поздороваемся»

В начале игры ведущий рассказывает о способах приветствия, принятых в разных странах и у разных народов, а также о шуточных и весёлых приветствиях. Затем детям предлагается называть своё имя и поздороваться, при этом способ приветствия участник должен придумать и поздороваться, используя его. Важным условием является то, что способы приветствия должны быть оригинальными и не должны повторяться.

Пять игр для установления взаимодействия

«Мудрость великих»

Участники становятся в круг. Каждому даётся несколько букв алфавита. Ведущий произносит фразы из произведений великих русских поэтов и писателей, например, «Красота спасёт мир» (Фёдор Достоевский «Идиот»). По знаку ведущего ребята с соответствующей буквой в руках делают шаг вперёд – в порядке, в котором расположены буквы во фразе. Первым выходит тот, у кого буква «К», вторым – буква «Р», и т.д. Надо «выстроить» всю фразу и не ошибиться.

Фразы, которые можно «выстроить»:

«Поверь мне – счастье только там, где любят нас, где верят нам!» (Михаил Лермонтов, «Хаджи Абрек»).

«Ах! злые языки страшнее пистолета» (Александр Грибоедов, «Горе от ума»).

«Часто сквозь видимый миру смех льются невидимые миру слёзы» (Николай Гоголь. «Мёртвые души»).

«Сражение выигрывает тот, кто твёрдо решил его выиграть» (Лев Толстой, «Война и мир».)

По итогам можно провести обсуждение о смысле, который заложен в представленных фразах, как ребята понимают, о каких ценностях хотел сказать автор.

«Символы общения»

Участники игры делятся на четыре команды. Перед каждой командой стоит задача разработать новый символический язык. Главное условие в игре: придуманные символы должны быть понятны всем людям на планете. Перечень слов, к которым нужно придумать и нарисовать символы:

- | | |
|--------------|-----------------|
| — Дружба | — Привязанность |
| — Жизнь | — Проект |
| — Мечта | — Радость |
| — Милосердие | — Родина |
| — Открытие | — Семья |
| — Патриот | — Солнце |
| — Песня | — Созвездие |
| — Прекрасный | — Товарищ |

Команды работают 20 минут, после чего представляют свой вариант.

Вторая часть игры заключается в том, что команды должны придумать и зашифровать с помощью своих символов послание другой команде. На работу выделяется 10 минут, после этого послание передаётся другой команде. Задача команды – расшифровать послание. Команда, которая наиболее точно передала послание, является победителем.

«Ты мне нравишься тем...»

Участники игры встают в круг. Ведущий бросает мяч одному из участников, говоря при этом: «Мне в тебе нравится...» – и называет понравившееся качество. Участник, получивший мяч, бросает его другому человеку и называет понравившееся ему качество. Мяч должен побывать у всех участников.

«Выполни задание»

Участникам игры необходимо встать в определённом порядке:

- по количеству букв в полном имени – от самого длинного имени до самого короткого;
- по цвету одежды (от самого тёмного цвета к самому светлому);
- по дате рождения (от 1 января до 31 декабря);
- по количеству прочитанных рассказов за последний месяц.

На каждое задание даётся от 20 до 30 секунд.

«Коллективный счёт»

Участники игры перед выполнением задания рассчитываются по порядку, чтобы все знали количество членов команды. Ведущий объясняет, что ребятам нужно будет снова рассчитаться по порядку от первого до конечного числа (количества играющих) в хаотичном порядке. При этом нельзя переговариваться между собой, делать друг другу подсказки (словами, взглядами). Нуж-

но достичь самого большого числа. При этом участникам сообщается, что игра начинается заново, если:

- кто-то называет число дважды;
- следующее по порядку число назовут одновременно несколько участников.

Ведущий подчеркивает, что каждый участник должен постараться уловить настроение других. Особо подчеркивается, что чем сплочённее группа, тем до больших чисел она досчитывает. Выполнение задания продолжается, пока цель не будет достигнута.

Пять игр для развития творческого образного мышления

«История вещей»

Ребята разбиваются на группы по два и три человека. Каждой группе дается предмет: старая фронтовая фотография, репродукция картины русского художника В.М. Васнецова «Три богатыря», азбука, мяч, модель самолёта и т.д., которые они рассматривают в течение нескольких минут. За это время они должны не только хорошо рассмотреть предмет, но и заглянуть в его прошлое, придумать ему историю. По итогам работы каждая группа рассказывает про свой предмет. На основе этих историй все вместе с вожатым сочиняют мини-пьесу, в которой принимают участие все предметы.

«Капсула времени»

Группа участников делится на две команды. Каждая команда получает две объёмные картонные коробки. Задача участников – наполнить две «капсулы времени» содержимым, которое расскажет жителям Земли в 2300 году о России. Важно, чтобы у потомков сложилось целостное представление о России: какой она является в наше время и как она будет выглядеть в будущем. Что будет помещено в капсулу – выбор команды. Участники ограничены лишь размером

коробки и временем, данным на выполнение задания (20 минут). Для выполнения задания лучше развести участников по разным комнатам, чтобы они не отвлекались на другую команду.

После выполнения задания команды обмениваются капсулами времени. У них есть 10 минут, чтобы изучить капсулу времени другой команды. После этого они должны рассказать, почему именно эти артефакты лежат в этой коробке. Потом хозяева капсулы рассказывают, что они в действительности хотели показать.

Важно! По итогам игры вожатый организует обмен мнениями и впечатлениями, используя вопросы: трудно ли было наполнить капсулу? Узнали ли вы новое о своей стране? В заключение вожатый подчёркивает символичность вещей для создания преемственности поколений.

«Фото на память»

Участники игры делятся на команды. В каждой должно быть не менее 6 человек. Задача команды – на предложенную тему («Россия», «Профессия», «Активность», «Забота», «Команда», «Дружба») придумать сюжет и сценически представить. В фотосценке должны принять участие все члены команды. Во время показа все участники внимательно смотрят и запоминают фотографии во всех деталях. Вторая часть игры заключается в том, что командам даётся задание воспроизвести фотографию другой команды, а авторы оценивают фотографическую точность представленной фотосцены.

«Гордиев узел»

Участники игры стоят в кругу. Все закрывают глаза и с вытянутыми руками по команде ведущего двигаются в центр круга, пока руки не возьмут чьи-то руки. После этого участники открывают глаза и пробуют развязать узел из рук. При этом руки нельзя отпускать. Можно повторять игру несколько раз, задавая временной промежуток решения игровой задачи.

«В поисках утраченного»

Участники игры делятся на 4 команды и становятся археологами-исследователями. В раскопках им попался свиток со стихами, но многие слова от времени расплылись или истёрлись. Каждой команде нужно восстановить оригинал стихотворения, добавляя наиболее подходящие (по их мнению) слова. Через 20 минут каждая команда зачитывает свой вариант стихотворения, после чего ведущий читает оригинал. В качестве примеров можно воспользоваться произведениями Корнея Чуковского и Ивана Крылова, представленными в таблицах. Кроме того, используя загадки для свитка, который необходимо расшифровать, ребятам также нужно предложить отгадать эти загадки. Команда, чей вариант оказался ближе к тексту, является победителем. По итогам игры с ребятами можно обсудить содержание произведений: какие основные темы и мотивы присутствуют в произведении? Какие персонажи есть в произведении и как они себя ведут в течение сюжета? Какие выводы для себя можно сделать, прочитав стихи?

Пять народных подвижных игр

«Золотые ворота» (русская народная игра)

В начале этой игры (другие варианты её названия – «Гусиный мост», «Золотой мост») выбирают двух игроков. Они будут «солнцем» и «луной». Эти игроки становятся лицом друг к другу, берутся за руки и поднимают их, образуя «ворота».

Остальные играющие берутся за руки и вереницей идут через ворота. Водящие («солнце» и «луна») речитативом повторяют скороговорку:

Золотые ворота пропускают не всегда:
Первый раз прощается,
Второй раз – запрещается,
А на третий раз не пропустим вас!

К. И. Чуковский. Загадки для детей

Пример 1

Лежит, лежит _____ у нашего колодца.
Хорошая _____, а в руки не даётся.
_____ приведите четырнадцать коней,
_____ позовите пятнадцать силачей!
Пускай они _____ копеечку поднять,
Чтоб _____ копеечкой могла бы поиграть!
И кони прискакали, и _____ пришли,
Но _____ копеечки не подняли с земли,
Не подняли, не подняли и _____ не могли.

Лежит, лежит **копеечка** у нашего колодца.
Хорошая **копеечка**, а в руки не даётся.
Подите приведите четырнадцать коней,
Подите позовите пятнадцать силачей!
Пускай они **попробуют** копеечку поднять,
Чтоб **Машенька** копеечкой могла бы поиграть!
И кони прискакали, и **силачи** пришли,
Но **маленькой** копеечки не подняли с земли,
Не подняли, не подняли и **сдвинуть** не могли.

Отгадка: **солнечный луч на земле.**

И.А. Крылов. Синица (басня)

Пример 2

Синица на море _____ :
_____ хвалилась,
Что хочет _____ сжечь.
_____ тотчас о том по свету речь.
Страх обнял жителей _____ столицы;
Летят _____ птицы;
А звери из лесов _____ смотреть,
Как будет Океан и _____ ли гореть.
И даже, говорят, на слух _____ крылатой
Охотники _____ по пирам
Из первых с _____ явились к берегам,
Чтоб похлепать ухи такой _____ ,
Какой-де откупщик и самый _____
Не _____ секретарям.
Толпятся: чуду всяк заранее _____ ,
Молчит и, на море глаза _____ , ждёт;
Лишь изредка иной _____ :
«Вот закипит, вот тотчас _____ !»
Не тут-то: _____ не горит.
Кипит ли хоть? – и _____ .
И чем же кончились _____ величавы?
Синица со стыдом всвояси _____ ;
Наделала Синица _____ ,
А море _____ .

_____ к речи здесь годится,
Но ничего не трогая _____ :
Что _____ , не сведя конца,
Не надобно _____ .

Синица на море **пустилась**:
Она хвалилась,
Что хочет **море** сжечь.
Расславилась тотчас о том по свету речь.
Страх обнял жителей **Нептуновой** столицы;
Летят **стадами** птицы;
А звери из лесов **сбегаются** смотреть,
Как будет Океан и **жарко** ли гореть.
И даже, говорят, на слух **молвы** крылатой
Охотники **таскаться** по пирам
Из первых с **ложками** явились к берегам,
Чтоб похлепать ухи такой **богатой**,
Какой-де откупщик и самый **тароватый**
Не **давал** секретарям.
Толпятся: чуду всяк заранее **дивится**,
Молчит и, на море глаза **уства**, ждёт;
Лишь изредка иной **шепнёт**:
«Вот закипит, вот тотчас **загорится!**»
Не тут-то: **море** не горит.
Кипит ли хоть? – и **не кипит**.
И чем же кончились **затеи** величавы?
Синица со стыдом всвояси **уплыла**;
Наделала Синица **славы**,
А море **не зажгла**.

Примолвить к речи здесь годится,
Но ничего не трогая **лица**:
Что **делом**, не сведя конца,
Не надобно **хвалиться**.

«Ворота» закрываются на последнем слове и ловят того, кто в этот момент проходил через них. Дети, зная, что «ворота» закрываются в конце стихотворения, спешат быстрее проскочить в них. Водящие тоже могут ускорять темп произнесения: так вся игра становится более динамичной и неожиданной. Пойманный игрок становится сзади «луны» или «солнца», и игра продолжается вновь до тех пор, пока все игроки не будут распределены на две команды. Дальше команды устраивают между собой соревнования в перетягивании каната.

«Хищник в море»

(чувашская народная игра)

Для этой игры надо закрепить в центре поля или площадки колышек (столбик). На этот колышек надевается сверху верёвка, которая закрепляется на высоте 20-30 см от поверхности земли с помощью незатягивающейся петли. За другой конец верёвки берется водящий. Он прижимает этот конец верёвки к своему бедру и бежит по кругу. Образованный с помощью верёвки круг – это «море», а верёвка – это «хищник». Остальные дети – «рыбки», которые стремятся убежать от «хищника» – верёвки, перепрыгнув её. «Водящий» может закручивать верёвку то по часовой стрелке, то против, то убыстрять, то замедлять свой бег, а «рыбки», задев «хищника» (верёвку), выбывают из игры. Игру следует продолжать, пока в море не останется всего 2-3 «рыбки». Затем можно выбирать нового водящего и продолжать игру.

Важно! Нельзя поднимать веревку выше уровня бедра, потому что это сделает игру опасной. «Рыбки», выскочившие за пределы «моря», считаются проигравшими.

«Шапка канатоходца»

(адыгейская народная игра)

История этой игры восходит к древним обычаям горских народов, для которых одним из основных умений было умение удерживать

равновесие на крутых горных тропах.

Первоначально в эту игру играли так: располагали два крупных камня высотой до 50 см на расстоянии 3-5 шагов друг от друга и сверху на них клали шест. Игрок должен был перенести шапки всех участников по очереди от одного камня к другому, идя по шесту. При этом нельзя было оступиться и уронить хотя бы одну шапку – это считалось проигрышем.

Для игры можно использовать гимнастическую скамейку, по которой должны будут ходить дети в ходе игры. В этой игре дети могут просто потренироваться переносить в одной руке предметы (например, свои панамки), переходя из одного конца скамейки в другой и возвращаясь обратно. Правила: игрок обязан быстро перенести все шапки, сложенные у основания скамейки, с одной стороны на другую. Нельзя за один раз переносить больше одной шапки. Свою шапку игрок переносит последней. Если игрок устал, он может передохнуть, остановившись на одном краю скамейки, но он не должен спускаться на землю и даже касаться земли ногой.

«Серый волк»

(татарская народная игра)

Одного из играющих назначают серым волком. Присев на корточки, «серый волк» прячется за чертой в одном конце площадки. Остальные играющие находятся за чертой на противоположной стороне. Расстояние между проведёнными линиями должно составлять не менее 20 метров – это «лес». По сигналу все идут в «лес» «собирать грибы, ягоды». Навстречу им выходит ведущий и спрашивает (дети хором отвечают):

Ведущий: Вы, друзья, куда спешите?

Игроки: В лес дремучий мы идём!

Ведущий: Что вы делать там хотите?

Игроки: Там малины наберём!

Ведущий: Вам зачем малина, дети?

Игроки: Мы варенье приготовим!

Ведущий: Если волк в лесу вас встретит?

Игроки: Серый волк нас не догонит!

После этой переключки все подходят к тому месту, где прячется серый волк, и хором говорят, собирая «малину»:

Соберу я ягоды и сварю варенье,
Милой моей бабушке будет угощенье.
Здесь малины много, всю и не собрать,
А волков, медведей вовсе не видеть!

После слов «не видеть» «серый волк» встаёт, а дети быстро бегут за черту. Волк гонится за ними и старается кого-нибудь запятнать. Пленников он уводит в логово – туда, где прятался сам.

Правила игры. Игроку, изображающему серого волка, нельзя выскакивать, а остальным игрокам убежать раньше, чем будут произнесены слова «не видеть». Ловить убегающих можно только «в лесу».

Когда в логове будет 5 игроков, происходит смена «волка»: им становится тот, кого запятнали последним.

«Серебряный пояс» (калмыцкая народная игра)

Участники игры садятся на траву или пол по кругу так, чтобы им было легко подняться. Жеребьёвкой определяется тот, кто должен начать игру. Водящий, взяв серебряный пояс (можно взять любой другой предмет), ходит по кругу за спинами сидящих. Затем незаметно кладет этот пояс (предмет) за кем-либо из сидящих и бежит по кругу. Тот, за чьей спиной оставлен пояс, мгновенно вскакивает и пытается догнать водящего и дотронуться до него этим поясом. Если за три круга он не сможет этого сделать, он становится водящим, а убегающий занимает его место в кругу.



7. Как подготовить разговор о ценностях

Общение со сверстниками в любом возрасте привлекательно для ребёнка. Но когда он становится подростком, общение приобретает исключительное значение. Подросток испытывает «чувство взрослости», выраженное в повышенном интересе подростка к внутреннему миру других людей, в попытке осмыслить этот мир и понять его. Критичность мышления и восприятия повышается, что приводит к категоричности и прямолинейности моральных суждений.

Общение подростков — это не только осмысление мира, но и себя в этом мире. Это возможность найти дорогу в жизнь взрослых и самостоятельных людей. Это возможность думать над тем, как улучшать окружающую жизнь.

Педагогическая задача вожатого — учить детей осмыслению жизни, прививать навыки коллективного анализа, коллективного «думанья», воспитывать в детях культуру общения, то есть учить искусству «разговора».

Вожатому надо учитывать, что для подростков очень важно мнение как взрослых, так и товарищей. Это определяет эмоциональное самочувствие, влияет на настроение и даже на отношение к самому себе. Общественное мнение имеет для них особый вес и значение. В этом особенно нужна помощь. Доброта, человечность, понимание — вот что может помочь подросткам. Для этого нужно общение. Хорошо, если это будут разговоры на определённую тему, с некоторой отвлечённостью, философским или публицистическим содержанием. Предлагаем возможные темы таких разговоров.

«Справедливость»

Мы все борцы за справедливость, мы все добиваемся правды, особенно, если она

нам выгодна. Некоторые люди часто попадают во всякие истории, спорят, конфликтуют, доказывают, что они всегда и во всём правы. Возможно, они и правы. Но если никто никогда и никому не будет уступать, то жить вместе нам будет очень трудно. Всюду будут споры и скандалы. А вы что об этом думаете? Приходилось ли вам выбирать? И как вы лично поступали? Давайте подумаем и порассуждаем.

«Что значит управлять своей речью? Властвовать над нею?»

Часто бывает, что говорим в запальчивости, в гневе, не слыша себя, не отдавая себе отчёта в том, что мы говорим или кричим. Как легко люди обижают и оскорбляют друг друга, не чувствуя, что причиняют боль другому! Надо понимать, что речь дана не напрасно, мы ею управляем, чтобы каждое слово, обращённое к другому человеку, было добрым, возможно, ласковым или хотя бы вежливым. Что вы думаете об этом? Вас так обижали? Получается ли вам самим не обижать других? Что вы для этого делаете?

«О доброте»

Добрые чувства — это то, в чём все нуждаются, но не все могут проявить. Часто мы хотим видеть доброту, добрые чувства в отношении себя, то есть у других, а не в себе.

Присмотритесь к себе: не спят ли ваши добрые чувства? К кому вы испытываете добрые чувства? Как вы их проявляете?

«Что нужно, чтобы тебе доверили державный труд?»

Может быть, сегодня в вашей школе есть будущий президент России, губернатор,

депутат Государственной думы. Можно жить просто для себя, и в этом нет ничего зазорного. Можно мечтать о богатстве, или славе, или об известности. А можно с юных лет мечтать о том, как сделать для своей страны что-то важное, стать полезным своему народу. Тех, кто любит свою страну, свой народ, называют патриотами. Им часто доверяют державный труд. Что вы думаете об этом?

«Личный друг»

Дети испытывают огромную потребность в личном друге, с которым можно всем поделиться и посоветоваться, у которого можно найти поддержку и помощь. Поэтому подростки выдвигают особые требования к дружеским отношениям. От друга ждут откровенности и понимания, чуткости и отзывчивости, умения сопереживать и хранить тайну. Общение, в котором один открывает другому самое важное и сокровенное, обогащает обоих, позволяет лучше осознать то, что происходит в собственной душе, а если этого нет, дружба разрушается. Давайте поговорим о своих друзьях.

Примерные вопросы.

- Что значит иметь сильный и крепкий характер, умение поставить перед собой цель и добиваться её? Как добиваться? Что ты об этом думаешь?
- Что значить быть человеком с чистыми руками и чистой совестью? Есть ли такие примеры в твоём окружении?
- Есть ли необходимость в твёрдых знаниях родной истории, родной культуры, родного языка?
- Умение общаться с людьми, знание и понимание людей, любовь к ним. Что это значит?

Что мы понимаем под целенаправленным общением подростков друг с другом и со взрослыми, например, вожатым? Это обмен информацией интеллектуального, морально-оценочного плана и, конечно же, эмоционального. Вот здесь формируются и проявляются межличностные отношения.

Что может помочь вожатому построить разговор в нужном ему направлении? Существуют различные варианты для старших и младших классов.

Формы проведения таких разговоров

Рассказ-эстафета. Чтобы разнообразить обстановку, романтизировать её, можно передавать друг другу какой-нибудь «символ откровенности» (в зависимости от темы разговора это могут быть игрушка, гильза, камешек, книга, значок). Передавать символ можно тому, кто находится с тобой рядом, а можно тому, чьё мнение ты хотел бы услышать сейчас.

Для рассказа предлагается схема — вопросы, на которые каждый должен ответить:

- Приходилось ли самому решать поднятые вопросы?
- Приходилось ли делать выбор и как ты поступил?
- Что можешь предложить всем по данному вопросу?
- От чего предостеречь?
- Какие вопросы у тебя остались? Если сможешь, скажи, что очень волнует.

Очень важно с самого начала задать темы разговора. Достигается это тем, что сам вожатый первым начинает говорить приблизительно по предложенной схеме, т. е. показывает ребятам, как это делать.

Вожатый обязательно реагирует на высказывания детей, комментирует их, задаёт вопросы, уточняет, просит спеть песню, прочитать стихотворение (в зависимости от конкретной ситуации), поделиться примерами из их жизни. Подчёркивает нравственные черты и переживания.

Тематический разговор «Мой идеал» или «Мой любимый герой». Это тоже рассказ-эстафета, но высказывают свою точку зрения через поступки и рассуждения своего любимого героя. Это может быть как литературный герой, так и реальный образ (отец, мама, брат и т. д.). После того как

ребёнок рассказал о своём идеале, вожатый предлагает детям высказать своё мнение о том, какие черты выступивший ценит в своём любимом герое, что можно сказать о самом выступившем, судя по его герою, и т.д. Таким образом в разговор вовлекаются все присутствующие.

«Письмо другу». Можно предложить каждому написать «друг» и расшифровать, о чём будет в письме:

Д — душа

Р — радость

У — удивление

Г — гордость

А потом остановиться на любой из этих характеристик.

Разговор может получиться, а может и не получиться. Здесь смогут помочь не чужие методики, а только собственный опыт и работа сердца. Главный секрет — это сердечность, естественность, кровная заинтересованность.

Искусство общения состоит в том, что в нём нет и быть не может ничего заранее предугаданного, каждый момент нов и непредсказуем.

Подготовка к разговору включает в себя три компонента:

1. Личная подготовка вожатого.

2. Подготовка соведущего.

3. Подготовка участников (класс, отряд, группа ребят).

Прежде всего вожатый должен понимать, чего он сам хочет от разговора с детьми на данную тему, чем будет аргументировать, чему будет учить этот разговор ребят, т.е. вожатому необходимо сформулировать собственную позицию. И только после этого он переходит к подготовке соведущего и вместе с ним обсуждает, на кого в данном разговоре можно опереться, кому и какие задать вопросы.

Подготовить ведущего просто. Обратите внимание на те моменты, которые надо обсудить в ходе разговора. Объясните, что

в ходе разговора ведущий находится рядом с вожатым, чтобы видеть его реакцию, слышать его комментарии и реплики.

Вожатый готовит ребят к разговору не один день. Все они должны знать, о чём будут говорить, что обсуждать. Находясь рядом с детьми, вожатый может поговорить то с одним, то другим ребёнком и предложить им обязательно высказать свою точку зрения при разговоре.

Для того, чтобы разговор был рациональным и важным для каждого, необходимо обеспечить логичный порядок проведения.

1. Обязательно должен быть ведущий разговора или ведущие (среди них вожатый и один-два ребёнка). Все должны хорошо понимать, о чём будет разговор и ради чего. Ведущий предлагает схему разговора и в течение разговора ей следует.

2. Ведущий просит ребят аргументировать или обосновывать свои высказывания, утверждения, предложения. Эмоциональное восприятие не должно стоять во главе разговора. Нужен трезвый анализ, обоснованные суждения, высказывания своего личного мнения.

3. Сказанное выше не означает отсутствие эмоционального настроения, эмоционального фона. Иначе всё превратится в сухое собрание. Эмоциональный настрой может обеспечить место и время проведения разговора, рассаживание детей (хорошо бы всем видеть друг друга, а не говорить «в спины»). Ведущий говорит специальные слова, настраивающие на соответствующий лад. Здесь очень важен тон, эмоциональный подтекст, доброжелательность.

4. В формировании лирического настроения разговора решающее значение имеет песня. Во время пения ребята настраиваются на разговор, некоторые успокаиваются, задумываются. Возможно, кто-то захочет прочесть стихи, возможно, стихи прочтёт сам вожатый.

8. Как научиться петь

Музыка и песня несут в себе неоченимый образовательный потенциал в работе с детьми: песни не только объединяют, они воспитывают, учат ребят слушать друг друга, дают осознание того, что каждый голос важен.

Есть и научное обоснование того, что исполнение общей песни положительно сказывается на коллективе. Исследования влияния музыкальных ритмов и хорового пения на организм человека доказывают, что коллективное пение синхронизирует сердечный ритм и пульс поющих, что настраивает команду быть единым целым: вместе принимать решения, переживать трудные периоды и радоваться за успех каждого.

В детских лагерях ребята слышат голоса звучат повсюду: они поют, когда идут в столовую, готовят отрядное дело, готовятся ко встрече с важными гостями. Хорошо, если в лагере или школе есть своя сложившаяся музыкальная и песенная культура, традиция доброго отношения к песне, которая передаётся из поколения в поколение.

Вот несколько правил обращения с песнями, которые важно соблюдать самому вожатому.

- Надо дослушивать и допевать песню до конца, не прерывая её.
- Нужно знать песни, их историю, авторов, год написания — так проявляется уважение к людям, написавшим её.
- Необходимо сохранять в своём репертуаре лучшие песни предыдущих поколений;
- Важно тактично относиться к содержанию и характеру песни — знать место и время для её исполнения.
- Нужно не кричать песни, а петь их; не начинать песню, если её не знаешь.

Так своим собственным поведением вожатый закладывает основу доброго отношения к песне.

Как выбрать песню для исполнения

Существует несколько принципов выбора песни для детского коллектива.

Первый принцип — своевременность её исполнения. Например, утром лучше петь произведения громкие, энергичные, ритмичные: они взбодрят, настроят ребят на день, поднимут настроение. Днём целесообразно выбирать песни, настраивающие на события: они могут эффективно заполнить возникающие паузы. Вечером лучше исполнять сочинения тихие, лиричные, мелодичные, эмоционально и содержательно завершающие день.

Выбор песни может зависеть и от того, что произошло с детским коллективом, ведь произведение способно поддержать ребёнка или группу детей, помочь переосмыслить прожитое или настроиться на предстоящие события.

Второй принцип — соответствие возрасту. Подбор репертуара должен совпадать с ведущими потребностями возраста детей.

Младшие школьники открывают для себя окружающий мир, мир человеческих отношений, поэтому для них будут актуальны песни про дружбу. Подойдут такие песни, как «Ты да я, да мы с тобой» (сл. В. Потоцкого, муз. В. Иванова), «Алые паруса» (или «У синего моря») (авторы слов и музыки неизвестны), «Оркестр» (авторы слов и музыки неизвестны), «Совершите чудо» (сл. М. Пляцковского, муз. Е. Птичкина), «С нами друг» (сл. Н. Соловьёвой, муз. Г. Струве), «Песня о России» (или «Хохлома») (сл. и муз. Ю. Тарана), «Синий краб» (сл. В. Крапивина, муз. Ю. Устинова), «Это мы — орлята» (сл. П. Синявского, муз. В. Шаинского).

Подростки 11-14 лет нуждаются в общении, понимании себя, открытии собственного

«я», самоутверждении. Им будут интересны следующие песни: «Море» (сл. и муз. Н. Матвеевой), «Весеннее танго» (сл. и муз. В. Миляева), «Облака» (сл. и муз. ВИА Дворца пионеров, г. Могилёв), «Люди идут по свету» (сл. И. Сидорова, муз. Р. Ченборисовой), «Кораблик детства» (сл. и муз. Е. Зубкова).

Подростки 15–17 лет задумываются над выбором собственного будущего, самоопределения, о смысле жизни, их ведущая потребность — интеллектуальное, интересное общение. А настрой для такого общения создадут следующие песни: «Снег» (сл. и муз. И. Воронцова), «Философы в тринадцать с половиной» (сл. В. Белякова, муз. П. Кайро), «Сплавная» (сл. и муз. В. Дергунова), «В парусиновых брюках» (сл. и муз. В. Дергунова), «Звездопад» (сл. Н. Добронравова, муз. А. Пахмутовой), «Вечер бродит» (сл. и муз. А. Якушевой).

Третий принцип выбора песни — её соответствие содержанию и задачам воспитательной деятельности.

Например, в детском лагере задачи каждого периода смены решаются, в том числе, и через использование конкретных песен, которые вожатый разучивает и поёт вместе со своим отрядом.

Музыкальный час

Потребность петь у детей и взрослых возникает в различных ситуациях: в автобусе, возле костра, в походах, на общелагерных (общешкольных) мероприятиях. Чтобы ребята могли её реализовать, существует такая форма работы, как музыкальный час.

Его главные задачи — создание позитивного эмоционального настроения на день, на предстоящую деятельность, управление содержательной и эмоциональной частью жизни детского коллектива.

Во время музыкального часа разучиваются и исполняются песни, идет беседа по поводу того, что и как мы поем, налаживается общение между вожатым и ребятами.

Особенности проведения музыкального часа:

- организация целесообразного и удобного для общения пространства (расположение участников по кругу, определение центра внимания, доступного для наблюдения всех присутствующих);
- коммуникативная атака (эмоциональный вызов, рассказ, легенда, притча, любимая песня, игра с залом и т.п.);
- исполнение известных песен, которое важно сделать разнообразным (чередовать исполнение песен с играми, сопровождать какими-либо движениями, пританцовывать, «запускать волну» и т.д.);
- разучивание новой песни;
- совместное исполнение любимой песни;
- завершение общения (шуточная история, пожелание на новый день).

В начале музыкального часа необходимо обеспечить удобное положение во время исполнения песен (сидя или стоя в кругу). Если занятие проводится на улице, позаботьтесь, чтобы ребята стояли в тени.

Важно, чтобы был контакт с ребятами, поэтому не стоит стоять далеко на сцене. Наоборот, следует максимально сократить дистанцию, чтобы ваша энергия более плотно охватывала участников процесса.

В самом начале музыкального часа важно создать позитивное эмоциональное состояние. Надо почувствовать: если у ребят нет настроения бодриться и сразу петь зажигательные песни — не стоит нажимать, петь веселые песни через силу. Однако опыт показывает, что иногда стоит мощным энергичным порывом — зажигательной песней — переломить ситуацию, раскатать ребят, воодушевить.

Выстраивая цепочку песен, нужно начинать с известных, чтобы ребята распелись, вошли во вкус. Первыми можно спеть 1–2 любимых песни, можно вспомнить недавно выученную песню. Далее провести игру с залом, постепенно включая ребят в действие.

Ребята очень любят петь старые, давно известные песни, но им не очень нравится песни учить. Тут нужно проявить чутьё, чтобы выбрать стоящую песню. Хорошо запоминаются те песни, которые успешно проанонсированы, или те, которые обладают интересным текстом, ритмом, мелодией, популярны в молодёжной среде.

Как разучить песню

Прежде чем представить песню отряду, необходимо выучить её самому. Для этого не обязательно обладать звонким певчим голосом. Нужен развитый музыкальный слух и некоторые навыки пения — качества, позволяющие правильно исполнить мелодию, донести до слушателя характер песни, а в дальнейшем услышать ошибки в исполнении ребята и суметь их исправить.

Способы разучивания песни различны. Можно установить лишь последовательность ключевых этапов этого процесса:

- краткое вступительное слово;
- исполнение (показ) песни;
- беседа о песне;
- чтение поэтического текста песни;
- разучивание песни.

В кратком вступительном слове сообщите детям название песни, расскажите о том, кто её сочинил, поясните её содержание. Объяснения должны быть краткими и образными, тогда они достигнут своей цели.

Показ песни лучше начинать со слов: «Послушайте песню, которую мы будем разучивать». Основные требования к демонстрации песни: играть (или ставить в записи) аккомпанемент немного тише, чем петь мелодию, тогда текст более понятен. Нельзя допускать ошибок, остановок, незнания слов.

Песня должна быть выучена и исполнена эмоционально, с хорошей дикцией, выразительно, исполнение должно создавать яркий, впечатляющий художественный образ.

Важный момент в работе — беседа о песне. Она должна строиться с учётом воз-

растных особенностей ребят и предполагает знакомство с другими сочинениями авторов музыки и поэтического текста песни, разбор эмоционально-смыслового содержания, использование наглядности, обращение к воображению детей. Такая беседа имеет большое значение для ребёнка и запоминается надолго.

Поэтический текст песни читается педагогом выразительно, чтобы помочь ребятам понять смысл, идею песни. Объяснение непонятных слов и стилистических особенностей текста должно быть заранее продумано и передано детям в кратких и понятных выражениях. Затем необходимо предложить всем вместе выразительно прочитать текст.

Ребята должны читать его негромко, ясно и отчетливо, выговаривая слова. Для ознакомления с текстом можно использовать плакат или текст, заранее подготовленный для каждого. Содержание песни воспринимается эмоциональнее, если на плакате, кроме текста, есть рисунок, соответствующий содержанию песни.

Грубейшей ошибкой является заучивание текста с детьми методом скандирования: ведь выразительное чтение способствует более глубокому проникновению в его эмоционально-смысловое содержание.

При разучивании песню разбивают по частям, чтобы каждая из них имела законченную музыкальную фразу. Обычно это бывает мелодия на первые две строчки запева, а потом на последующие слова запева до припева. Если припев большой, то его тоже надо разделить на несколько частей. Но принцип деления остаётся тот же: каждая часть — законченная музыкальная фраза.

Если хорошо выучен первый куплет — остальные куплеты разучиваются быстро и легко, так как мелодия уже знакома.

В качестве примера рассмотрим песню «Отрядная», которую очень любят и часто поют в детских лагерях нашей страны.

Руководитель или вожатый пропевает в медленном темпе несколько раз две первые строки под инструмент или без:

***Мы пройдем сквозь земной простор
По равнинам и перевалам...***

Потом эти две строки пропеваются вместе с детьми в медленном темпе под инструмент.

Следующие две строчки учатся таким же образом:

***По вершинам огромных гор,
Сквозь земной простор небывалый.***

Далее соединяем воедино весь куплет:

***Мы пройдем сквозь земной простор
По равнинам и перевалам,
По вершинам огромных гор,
Сквозь земной простор небывалый.***

Таким же образом и в таком же порядке разучивается припев песни (построчно):

***Ведь недаром встаёт заря,
Небосвод от зари весь красный,
Только знать бы, что всё не зря,
Только знать бы, что не напрасно.***

Две последние строчки повторяются дважды. В медленном темпе пропевается вся песня, от начала до конца. Песня повторяется несколько раз, постепенно убыстряя темп.

Когда дети усвоят мелодию песни — нужно расставить акценты: фразу, где необходимо сделать паузу, нужно выделить интонационно.

Например, в последнем припеве меняются последние строки:

Но мы знаем, что всё не зря

А последняя строчка не поётся, а чётко и уверенно проговаривается с акцентом на «уверены»:

И уверены, что не напрасно!

Процесс разучивания песен достаточно рутинный, но другого способа освоения материала ещё никто не придумал. Главное — продумать все нюансы заранее, определить репертуар, отработать стратегию его освоения и помнить: хорошая песня, исполненная вместе, — залог единения отряда.

Каждая песня имеет своё место и время. Выбор песен отражает ход становления и развития детского коллектива. Все важные события воспринимаются по-особенному, если они прожиты с песней. Например, в детском лагере в первые дни смены часто поются песни-«повторялки»: вожатый поёт строчку, которую затем повторяют ребята. Эти песни легко запоминаются, а вместе с ними — и имена вожатых, ребят из отряда, и территория детского лагеря. С песнями хорошо ходить в походы, встречать закаты у моря, отмечать памятные события. А когда наступает трогательный момент расставания, поются лирические прощальные песни.

Отрядная

Эта песня известна в нашей стране под разными названиями: «Отрядная», «Заря», «Мы пройдем сквозь земной простор...» Благодаря особой торжественной ритмичности песню используют в качестве гимна различные детские лагеря, детские общественные организации. Основные идеи и смысл песни отзываются в душе каждого, кто работает с детьми: жизнь полна трудностей и препятствий, но если объединиться, помогать друг другу, поддерживать свой коллектив, своих друзей и близких – можно преодолеть всё.



Совет вожатому

Песни, которые вы поёте вместе с ребятами, должны нравиться, прежде всего, вам. Очень важно знать историю создания этих песен, чтобы ребята, так же, как и вы, их полюбили и пели вместе с вами. Так полюбившиеся песни станут спутниками ваших детей на всю жизнь.

Авторы слов и музыки неизвестны

Em
Мы пройдем сквозь земной простор
Am H7
По равнинам и перевалам,
Em
По вершинам огромных гор
Am D
Сквозь земной простор небывалый

Припев:
G D C
Ведь недаром встаёт заря,
Am D G
Небосвод от зари весь красный.
Am H7 C
Только знать бы, что всё не зря,
Am H7 Em
Только знать бы, что не напрасно.
Am D G
Только знать бы, что всё не зря,
Am H7 Em
Только знать бы, что не напрасно.

Не бывает на свете чудес,
Всё мы сделаем своими руками.
Города, что встают до небес,
Никогда не построятся сами.

Припев.

Мы пройдем сквозь земной простор,
Будет много нас, будем мы вместе.
Ну а те, что придут потом,
Пусть подхватят вот эту песню.

Припев.

Песня о России

Слова и музыка Юрия Тарана

A_m D_m
Хохлома, волжский плес,
G C
Ширь полей, плач берёз.

D_m A_m
Это ты, Родина моя,
D_m E₇
Это ты, Россия.

Купола, неба высь.
Для тебя наша жизнь.
Это ты, Родина моя.
В мире нет красивей.

Припев:

A_m D_m E₇
Россия, Россия - ты моя звезда
A_m D₇
Россия, Россия - ты моя судьба
D_m A_m F
Россия, Россия - повторю я вновь
D_m E₇
Россия, Россия - ты моя любовь!

Журавли, тополя,
Хлеб, да соль, вид Кремля —
Это ты, Родина моя,
Это ты, Россия.

Детский смех, перепляс.
Доброта синих глаз.
Это ты, Родина моя.
В мире нет красивей.

Припев.

Россия – огромная многонациональная страна, которая, как ковёр искусницы, соткана из разных культур, традиций и обычаев. И каждый орнамент, узор – это чья-то судьба. Дети из разных регионов нашей страны, собираясь вместе, познают радость открытий, мир друга, а в нём – как отражение – свой собственный мир. Изучая культуру и историю своей Родины, дети познают окружающий мир и себя, учатся действовать на благо людям, гордятся тем, что они россияне.



**Совет
водителю**

Очень важно вместе с ребятами создавать песенную традицию вашего коллектива. Обсуждайте и подбирайте песни для каждого момента вашей совместной коллективной жизни: песня-встреча, песня для похода, песня в подарок, песня-настроение, песня-напутствие.

Философы в тринадцать с половиной

Эта песня родилась в «Артеке» в 70-х годах XX века. Её авторы – Владимир Беляков и Павел Кайро – были артековскими вожатыми. Эта песня – своеобразный вожатский гимн, поскольку её главный смысл – забота о ребёнке, его поддержка и готовность всегда помочь. А ещё эта песня о вожатской чести, искренности и долге. Её строки находят отклик в каждом вожатском сердце. Именно поэтому все так любят и ценят эту песню.



Совет вожатому

Здорово, если вы играете на гитаре. А если нет — никогда не поздно этому научиться. Обычно любую простую песню можно сыграть на пяти аккордах.

Играющий на гитаре вожатый — центр притяжения для детей.

Слова Владимира Белякова
Музыка Павла Кайро

A_m D_m
Перелистав известные тома,
 G_7 C
Мы научились говорить красиво,
 D_m E_7 F
Словами Пушкина, Макаренко, Дюма,
 D_m E_7
Но ведь не только в этом наша сила.

Припев:

F_7 D_m
И каждый час, и каждую минуту
 G_7 C
О чьих-то судьбах вечная забота.
 D_7 E_7 F
Кусочек сердца отдавать кому-то —
 D_m E_7 A^2
Такая, брат, у нас с тобой работа.

Они порою знают больше нас,
Философы в тринадцать с половиной.
Мечтая, забывают все подчас,
Присев с свечой у тёплого камина.

Припев.

А если не решается вопрос,
Они спешат к тебе, ища подмоги,
Устраивают жизненный допрос,
Хоть мы с тобою, старина, не боги.

Припев.

Перелистав известные тома,
Мы учим их словами и делами.
Мы знаем — наша помощь им нужна —
Ребятам с любопытными глазами.

Море

Слова и музыка Новеллы Матвеевой

D_m G_m A_7 D_m
Видишь – зелёным бархатом отливая,
 D_m G_m A_7 D_m
Море лежит спокойнее, чем земля.
 G_m A_7 D_m
Видишь – как будто ломтик от каравая,
 D_m A_7 D_7
Шлюпка отшвартовалась от корабля.
 G_m A_7 D_m
Видишь – как будто ломтик от каравая,
 D_m A_7 D_m
Шлюпка отшвартовалась от корабля.

Яхты и пароходы ушли куда-то.
Видишь – по краю моря они прошли,
Словно, как по натянутому канату
В цирке канатоходцы пройти смогли.

Ты же так хорошо это море знаешь,
Ты же такие песни о нём поешь...
Что ж ты за горизонтом не исчезаешь,
Что ж ты за пароходами не плывешь?

Дальше по краю моря обрыв отвесный,
Яхты и пароходы идут скользя.
Робко и осторожно держась над бездной,
Помни, что оступиться никак нельзя.

Снова как по натянутому канату,
В цирке канатоходцы пройти смогли...
Снова – Константинополь, Суэц, Канада,
Снова – по краю моря на край земли...

Песню «Море» Новелла Матвеева написала в 1961 году, а позже подарила её «Орлёнку». Для многих людей эта песня навсегда связана с «Орлёнком».

Лирический герой песни – наблюдатель, любующийся морем не только как стихией, но и как сценой, где происходят разные события, меняются декорации. Эти наблюдения вызывают размышлению о жизни, её быстротечности и глубине. Так в песне происходит открытие бытия через ассоциации, передающие таинственные сплетения всего существующего на Земле.



Совет водителю

Песня — это один из способов неформального общения людей, создания дружеской, позитивной атмосферы.

Не превращайте разучивание песен в скучное мероприятие.

Ленинградская

Слова и музыка Михаила Бесчальника

Основной лейтмотив «Ленинградской», которую написал Михаил Бесчальник – ценность жизненных моментов. Каждое событие, каждая встреча, каждый день неповторимы. Поэтому важно по-настоящему прожить эти моменты, разделить их с друзьями, близкими людьми.

А ещё такие моменты всегда дарят вдохновение, мечты, планы, идеи путешествий, которые всегда завершаются радостью новой встречи со старыми друзьями.



Совет вожатому

Чтобы разучивание песен стало увлекательным занятием для ребят, можно включить элементы дыхательной гимнастики, помогающей лучше петь, песни-«повторялки», песни-«потешки», пропевать песни по ролям, организовать инсценировку песни.

H_m $F_7^\#$
Все расстояния когда-нибудь в круг замыкаются,
 H_m H_7

Все из разлук обязательно встречей кончаются.

E_m A
Должны, проплыв вокруг земли,
 D H_m

Вернуться в гавань корабли,

E_m $F_7^\#$ H_m

Все поезда в свои вернуться города.

Шумный вокзал то встречает друзей, то прощается.

Мы расстаемся и снова назад возвращаемся,

Чтоб снова встать в орлятский круг,

И снова знать, что рядом друг,

И песни петь, чтоб больше не было разлук.

Все расстояния когда-нибудь в круг замыкаются.

Все из разлук обязательно встречей кончаются.

И через год, и через пять

Мы с вами встретимся опять:

Ничто не в силах нашей дружбе помешать.

ОРКЕСТР

Авторы слов и музыки неизвестны

C
Мы все знакомы, мы все знакомы
Am Am Dm
Очень давно, очень давно.
Dm G
Хоть и не часто, но всё-таки случилось:

C
Смотрели мы, смотрели мы
Am Dm
В одно окно, в одно окно,
Dm G
И иногда даже получалось.

Припев:

Dm G C Am
Не забывайте, что мы все вместе, все вместе.
Dm G Am
Не забывайте, что мы – друзья.
Dm G C Am
Друзья, не забывайте, что мы – оркестр, оркестр,
F G C
Не забывай, что ты – это я!

Мы все взрослеем, мы все взрослеем,
Это не изменить, это не изменить.
Уходит детство в никуда.
У нас у всех, у нас у всех
Тревоги свои, тревоги свои,
Но мы ведь вместе навсегда.

Припев.

Не разойтись, не разойтись
Нам никогда, нам никогда:
На небе встретимся мы снова.
Ведь вы же все, ведь вы же все
Мои друзья, мои друзья –
У нас у всех одна дорога.

Припев.

Песня «Оркестр» любима многими поколениями ребят и вожатых. Секрет её успеха не только не в ритмичной, энергичной мелодии и повторяющихся строках, которые легко запомнить. Заложенный в ней смысл близок и понятен каждому – бескорыстная дружба с самого детства, радость общения, поддержка друзей и единомышленников в любых жизненных обстоятельствах. Несмотря на то, что жизнь меняется и все становится взрослее, это дружеское единение и создаёт неповторимый оркестр, где каждый играет свою роль, но все вместе создают удивительную музыку.



Совет вожатому

Для осмысленного восприятия текстов песен иногда важно сфокусировать внимание на одной песне, раскрыть интересные факты и смыслы, скрытые между строк.

После такого интересного обсуждения все последующие песни будут запоминаться через образы и эмоциональные коды.

Ты, да я, да мы с тобой

Слова Владимира Потоцкого
Музыка Валерия Иванова

Песня «Ты, да я, да мы с тобой» была написана для кинофильма «Тихие троечники» (реж. В. Никифоров, СССР, 1980), который рассказывает о дружбе и приключениях двух мальчишек-троечников, которые совсем не думают об учёбе, но, увлечённые поисками подземной речки, приходят к пониманию того, что знания всё-таки нужны и важны.

Дружить – это добровольно делиться с другим тем, что для вас важно, будь то ваше время или тайны, особенность или чувства. Делиться не всегда означает давать, скорее, это желание позволить другому участвовать в том, что тебе дорого. Крепкая дружба подразумевает общие идеалы, жизненные позиции и даже общие представления о прекрасном.



Совет водителю

Используйте песню как способ формирования коллектива, так как совместное пение создаёт неповторимую атмосферу единения и дружбы.

A_m A_m A_m A_m
Ты, да я, да мы с тобой. Ты, да я, да мы с тобой.

A_7 A_7 D_m
Здорово, когда на свете есть друзья.

D_m G_7 C F
Если б жили все в одиночку, то уже давно на кусочки

D_m E_7 A_7
Развалилась бы, наверное, Земля.

D_m G_7 C F
Если б жили все в одиночку, то уже давно на кусочки

D_m E_7 A_m
Развалилась бы, наверное, Земля.

Ты, да я, да мы с тобой. Ты, да я, да мы с тобой.
Землю обойдём, потом махнём на Марс.
Может, у оранжевой речки там уже грустят человечки
От того, что слишком долго нету нас (2 р.)

Ты, да я, да мы с тобой. Ты, да я, да мы с тобой.
Нас не разлучит ничто и никогда.
Даже если мы расстаёмся, дружба все равно остаётся,
Дружба остаётся с нами навсегда (2 р.)

Совершите чудо

Слова Михаила Пляцковского
Музыка Евгения Птичкина

A_m A_m D_m D_m
Землю обмотали (землю обмотали) тоненькие нити:
 E_7 E_7 A_m A_m
Нити параллелей (нити параллелей) и зелёных рек,
 A_7 A_7 D_m D_m
Совершите чудо (совершите чудо) – руку протяните,
 A_m D_m E_7 A_m
Надо, чтобы в дружбу верил каждый человек
(две последние строки повторяются)

Обогрейте словом, обласкайте взглядом,
От весёлой шутки тает даже снег,
Это так чудесно, если с вами рядом
Улыбнется незнакомый хмурый человек (2 р.)

Мы не зря мечтали о волшебном чуде,
Пусть планету кружит всемогущий век,
Совершите чудо: пусть выходит в люди,
Пусть выходит, пусть выходит в люди человек (2 р.)

Звонкая, добрая и солнечная песня «Совершите чудо» из кинофильма «Семь стариков и одна девушка» (реж. Е. Карелов, СССР, 1968) сразу стала популярной. Сегодня немногие вспомнят фильм, а вот песню наверняка узнают, услышав первые аккорды.

Эта песня о том, что каждый человек может совершить маленькое чудо – уделить внимание, поддержать тех, кто рядом, откликнуться на зов и не пройти мимо, найти несколько добрых слов даже для незнакомого человека. И эти простые шаги, маленькие добрые дела сделают мир вокруг лучше и светлее.



Совет вожатому

Если вы не уверены в собственных вокальных данных, не стесняйтесь обратиться за помощью к своим детям: как правило, в любом коллективе есть ребята, умеющие играть на музыкальных инструментах или просто хорошо поющие. Они могут стать проводниками всего коллектива в песенную культуру.

Звездопад

Песня «Звездопад» была написана Александрой Пахмутовой и Николаем Добронравовым в «Орлёнке» в далёком 1965 году и подарена орлятам. Авторы были воодушевлены удивительной атмосферой лагеря, талантливым коллективом педагогов, вожатых, которые по зову души работали с ребятами, настраивая «высокие струны души», создавая пространство высокой и насыщенной духовной жизни. Всё это нашло отражение в песне «Звездопад», которая до сих пор – одна из самых любимых в «Орлёнке». Эта песня связывает через года разные поколения орлят стремлением быть выше, быть лучше, быть людьми с большой буквы.

В песне упоминаются созвездие Орла и звезда Альтаир. И это не случайно: в созвездии Орла Альтаир – самая яркая звезда, и именно так назывался отряд, с которым особенно сдружилась А.Н. Пахмутова в «Орлёнке».

Слова Николая Добронравова
Музыка Александры Пахмутовой

D_7 G_m C_m D_7
С неба лиловые падают звёзды,
 G_m F_7 B_b
Даже желанье придумать непросто.
 C_m F_7 B_b
На небосклоне привычных квартир
 C_m G_m C_m D_7 G_m
Пусть загорится звезда Альтаир.

Припев:

C_m G_m
Звездопад, звездопад...
 C_m F_7 B_7
Это к счастью, друзья говорят...
 F_m G_7 C_m B_b
Мы оставим на память в палатках
 G_m A_7 C_m D_7 G_m
Эту песню для новых орлят.

Что пожелать вам, мальчишки, девчонки?
Встретиться снова бы в нашем «Орлёнке»!
Будет и солнце, и пенный прибой,
Только не будет смены такой...

Припев.

Пусть перед нами дороги земные,
Слышим мы дальних миров позывные.
Юность и песню, и крылья дала
Тем, кто поверил в созвездье Орла.

Припев.

Как бесконечные звёздные дали,
Мы бы на яркость людей проверяли.
Прав лишь горящий, презревший покой,
К людям летящий яркой звездой...

Припев.

9. Как научиться танцевать

Отличная идея — научить детей танцевать! И если получится, то ребята будут не только красиво двигаться, но и станут больше уважать друг друга, подружатся, научатся работать в команде да и просто влюбятся в танец.

Место проведения готово? Им может быть танцевальный класс, большой холл, беседка, спортивная площадка. Музыка и оборудование есть? Ребята одеты в одежду, не сковывающую движений? На них удобная обувь? Пора начинать! Но до этого вожатый сам выучил танец, научил ребят красиво и правильно ходить.

Вот перечень танцев, которые мы рекомендуем к разучиванию и исполнению с ребятами.

Парные танцы: вальс, блюз, русская кадриль, падеграс, полька, «Здравствуй, это я!»

Массовые танцы: «Казачок», «Тюбетейка» (татарский игровой), «Круче всех».

Танцевальные игры: «Ручеёк», «Змейка», танец с хлопками.

«Здравствуй, это я!»

Это парный танец, но одновременно его может исполнять большая группа ребят — класс, отряд. Поэтому его также называют массовым круговым танцем. Он исполняется ритмично, занимает 8 тактов музыкального сопровождения мелодии в ритме танца ча-ча-ча. Музыкальный размер 2/4. Танцующие образуют круг, затем поворачиваются лицом друг к другу, образуя пары.



Рис. 1



Рис. 2

На 1-2 такты делают два приставных шага в правую сторону, начиная с правой ноги (рис. 1, 2). На 3-4 такты такие же шаги — в левую сторону с левой ноги.

На 5-й такт — на «раз» сделать шаг правой ногой в сторону направо, на «и» приставить левую ногу и одновременно хлопнуть в ладоши (рис. 3, 4).



Рис. 3



Рис. 4



Рис. 5



Рис. 6

На 6-й такт — повторить в обратном направлении.

На 7-й и 8-й такты, махнув правой рукой партнёру, танцующие делают вперёд 4 шага, начиная с правой ноги, и оказываются перед новым партнёром.

Весь танец начинается сначала и длится до тех пор, пока, пройдя полный круг, партнёры не встретятся вновь (рис. 5, 6).

Лучше всего выучить движения, стоя лицом к зеркалу, а только потом делать круг.

Особенно внимательно и бережно надо относиться к народным танцам. В них все детали, незаметные на первый взгляд (характер шага, поворот головы, наклон корпуса), имеют значение.

Для того, чтобы хорошо танцевать, мало точно знать движения и иметь чувство ритма. Нужно уверенно держаться, умело вести партнёршу или легко следовать за партнёром, чётко выполнять движения ногами.

«Казачок»

«Казачок» — это массовый круговой танец. Он создан на основе бального танца «Казачок». Исполняется задорно и весело. Предлагаем упрощённый вариант. Танец занимает 48 тактов музыкального сопровождения. Музыкальный размер 2/4. Темп умеренно быстрый.

Позиция ног — свободно соединённые ступни.

1 такт. «Раз-и» — хлопок в ладоши у правого плеча, слегка наклонив корпус вправо (рис. 1). «Два-и» — также хлопнуть у левого плеча, наклонив корпус влево (рис. 2).



Рис. 1



Рис. 2

2 такт. «Раз-и-два» — три коротких хлопка справа (рис. 3). «И» — пауза.



Рис. 3

3-4 такты. Повторить, начиная влево.

5-6 такты. С левой ноги сделать 3 шага к центру круга (рис. 4), на 4-й поставить левую ногу на каблук, слегка присев на опорной правой ноге (рис. 5).

7-8 такты. С левой ноги сделать 3 шага назад, на 4-й счёт приставить правую ногу к левой.

9-16 такты. Всё повторить сначала.

17-20 такты. Взявшись за руки, танцу-



Рис. 4



Рис. 5

ющие идут с правой ноги 8 шагов по кругу (против хода часовой стрелки). Во время движения по кругу они выполняют покачивания соединёнными руками вниз-вверх (рис. 6).

21-24 такты. Танцующие двигаются в обратном направлении.

25-28 такты. Немного присев и опустив соединённые руки вниз, танцующие с правой ноги делают 6 шагов к центру круга, постепенно «вырастая» и собираясь в маленький



Рис. 6

кружок (рис. 7). Подняв руки над головой, хлопают в ладоши 3 раза, при этом громко и весело произносят: «Казачок» (рис. 8).



Рис. 7



Рис. 8

29-32 такты. С левой ноги делают 7 шагов обратно, постепенно опуская соединённые руки (рис. 9). Топают правой ногой, приставляя её к левой (рис. 10).

Весь танец повторяется сначала.



Рис. 9



Рис. 10

«Тюбетейка»

Игровой татарский танец **«Тюбетейка»**. Музыкальный материал — народная татарская мелодия. Танец занимает 32 такта музыкального сопровождения 2/4. Исполняется весело, озорно. Построение танца линейное, можно танцевать сольно или парами.

Звучит вступление мелодии. В это время можно слегка произвольно пританцовывать.

1 такт — два хлопка ладонями по верхней части ноги (рис. 1).



Рис. 1

2 такт — сложив две руки рядом ладонями вверх, протянуть их направо, как бы показывая свою тюбетейку (рис. 2).



Рис. 2

3-4 такты — повторить 1-2-й такты в левую сторону.

5-8 такты — повторить 1-4-й такты.

9 такт — два хлопка ладонями по ногам (рис. 3).



Рис. 3

10 такт — протянуть руки вперёд (рис. 4).



Рис. 4

11-12 такт — покачать руками 4 раза вправо-влево, любясь своей тюбетейкой.

13-14 такт — поднимая руки вверх, положить тюбетейку на голову (рис. 5).



Рис. 5

15-16 такт — 4 раза покачать головой, придерживая воображаемую тюбетейку (рис. 6, 7).



Рис. 6



Рис. 7

17–20 такт — развернувшись корпусом направо, положив правую руку на пояс, а левую на затылок, сделать 4 маленьких полуприседаний, как бы хвастаясь (рис. 8).



Рис. 8

21–24 такт — повторить в другую сторону (рис. 9).



Рис. 9

25–28 такты — взять в руки воображаемую скалку и, делая круговые движения от себя 4 раза, представить, что раскатываем тесто для татарской сладости «чак-чак» (рис. 10).



Рис. 10

29–32 такты — 8 мелких переступаний на месте, начиная с правой ноги, изображая чувство радости. Руки остались в положении 25–28 тактов. Ноги — на ширине плеч (рис. 11, 12).



Рис. 11



Рис. 12

Танец построен на воображаемых предметах, что даёт возможность каждому исполнителю ощущать себя солистом!

«Круче всех»

А ещё можно станцевать современный танец «Круче всех» под весёлую ритмичную музыку. Здесь пригодится любая современная мелодия или песня с музыкальным размером 2/4.

Построение линейное. Можно танцевать парами — лицом друг к другу. Можно танцевать, сидя в зрительном зале.

1 такт — раз — хлопок по ногам (рис. 1).

И — хлопок в ладоши перед собой (рис. 2).



Рис. 1



Рис. 2

Два — щелчок пальцами рук. Руки разведены в стороны на уровне плеч. (рис 3.)

2 такт — повторить, как 1 такт.



Рис. 3

3 такт. «Раз-и» — повернуть корпус направо и сделать вращательное движение руками (рис 4.) «Два-и» — повторить в левую сторону (рис 5.)



Рис. 4



Рис. 5

4 такт повторить, как 3 такт.
5-8 такты повторить, как 1-4 такты.
9 такт. «Раз-и» — правой рукой сделать «маленькую волну» в левую сторону на уровне груди (рис. 6). Два и — сделать волну левой рукой в правую сторону (рис. 7).
10 такт — повторить, как 9 такт.



Рис. 6



Рис. 7

11 и 12 такты — повторить волну, сделав ее большой (рис. 8 и 9).



Рис. 8



Рис. 9

13 такт — сложить руки перед грудью (правая рука поверх левой) (рис. 10).



Рис. 10

«Раз-и» — приподняв кисть правой руки, слегка хлопнуть по руке на месте сгиба локтя. (рис. 11). «Два» — ещё раз хлопнуть, «и» — приподнять кисть руки.

14 такт — повторить, как 13 такт.

15 и 16 такты повторить, как 13 и 14 такты, только хлопок по руке делать не кистью, а всей частью руки до локтя (рис. 12, 13).



Рис. 11



Рис. 12



Рис. 13

Разучивая танцы «Здравствуй, это я!», «Казачок», «Тюбетейка», «Круче всех» во время танцевального часа, дети учатся слушать музыку, видеть и чувствовать партнёра, запоминают рисунок танца. Эти танцы также способствуют развитию ритмичности движений, координации, гибкости и физической формы.

Танцевальные занятия помогают детям подружиться и научиться работать в команде, развивать социальные навыки, такие как коммуникация, сотрудничество и уважение к другим. Кроме того, танцы могут быть весёлой и увлекательной формой организации отдыха и досуга детей и подростков.

Через танец ребёнок учится выражать свои эмоции, развивает свою индивидуальность и уверенность в себе. Занятия танцами раскрывают творческий потенциал ребёнка через создание своих собственных хореографических композиций.

С помощью танцев вожатый вместе с детьми может открывать культуру, традиции и обычаи народов России и других стран. Это может помочь детям расширить свой кругозор и научиться уважать и ценить разнообразие культур.

Танцуя, ребёнок передаёт свои чувства, раскрывает своё понимание музыки, проявляет способность к творчеству.

Никогда человек, который по-настоящему чувствует и понимает прекрасное, не будет танцевать грубо и вульгарно. Любой самый современный танец он сумеет облагородить, наполнить богатством своего душевного мира.

10. Как подготовить и провести кукольную мини-постановку

Кукольный театр всем знаком с детства, и он не теряет своей актуальности. Кукольные представления, как магнит, притягивают к себе и зачаровывают детей и взрослых. Как же возник кукольный театр? Почему он так привлекает нас и востребован в работе с ребятами? Как подготовить кукольную мини-постановку?

Издавна была замечена способность человека к фантазии, и на смену неподвижным изображением богов — а в древние времена они были в каждом доме — пришли движущиеся фигурки, которые человек наделял особым отношением. Это и стало началом театра кукол. Люди поняли, что кукла может быть хорошей артисткой, что она способна передавать человеческие характеры, высмеивать зло и пороки и прославлять смелость, бескорыстие, благородство людей.

Во многих странах кукольный театр стал одним из самых популярных народных зрелищ. У каждого народа появились свои национальные герои: Панч — у англичан, Карагез — у турок, Полишинель и Гиньоль — у французов, Петрушка — у русских. Куклы разных стран отличались друг от друга не только именами, но и конструкцией. Наибольшее распространение получили перчаточные куклы (петрушки), подвесные (марионетки), плоские тростевые фигурки.

Русские скоморохи (петрушечники) разыгрывали весёлые кукольные сценки ещё в те времена, когда в России не было книгопечатания. Бродячие петрушечники выступали на ярмарках и базарных площадях. Все их имущество помещалось в заплечном мешке.

Когда нужно было давать представление, они укрепляли над собой большой обруч, от которого шло вниз широкое холщовое полотнище. Ткань со всех сторон окружала петрушечника, образуя просторный мешок. Там скоморох надевал кукол на руки и, подняв их высоко над головой, показывал сценки.

Непременным участником всех представлений являлся Петрушка, или Ванька Рютютю, с длинным носом и шутовским колпаком на голове.

Петрушка высмеивал угнетателей народа, никогда не унывал и выходил победителем из любых переделок. Популярность Петрушки была огромна. По его имени все перчаточные куклы стали называться в нашей стране петрушками.

Современные кукольные театры и их представления, конечно, не напоминают спектакли бродячих артистов. Практически в каждом городе есть кукольный театр, где работают квалифицированные художники, режиссёры, артисты, музыканты. Существуют самодеятельные коллективы при центрах детского творчества, школах, детских садах, детских лагерях. Театр кукол является одной из форм досуговой деятельности, внеклассной работы с детьми. В основе этой работы лежит интересный, увлекательный, любимый детьми вид театрального зрелища — театр кукол с его выразительными, острыми сценическими образами, со всеми скрытыми от зрителей «секретами» спектакля.

Ребята очень любят этот вид искусства. Он привлекает их своей яркостью, красоч-

ностью и динамикой. Оживает знакомый сказочный мир, близкие и любимые образы, знакомые с детства. Куклы спектакля напоминают кукол-игрушек, и представление построено по тому же принципу, что и любая детская игра: люди двигают кукол и говорят за них, стремясь создать впечатление, что куклы всё делают сами. Посещение кукольного спектакля, а тем более участие в нём обладает большой силой воздействия на детей и подростков.

Важно через театральную кукольную постановку показать ребятам, что такое хорошо и что такое плохо. Дети очень чувствительны и хорошо понимают тонкую грань между злом и добром, дружбой и предательством, смелостью и трусостью. Яркое и насыщенное представление даёт возможность ребятам эмоционально пережить ситуацию, помогает им выработать своё отношение к увиденному.

Эмоционально пережитый спектакль помогает определить отношение детей к действующим лицам к их поступкам, вызывает желание подражать положительным героям и быть непохожим на отрицательных. Благодаря этому дети и подростки усваивают социальные нормы поведения, развивают себя как личность.

Кукольный театр способствует формированию нравственных убеждений, творческих способностей, развивает воображение, эстетические чувства и понимание прекрасного.

Организация кукольного коллектива

Организация театра кукол в школе или детском лагере — дело увлекательное и полезное. Здесь одновременно сочетаются различные сферы искусств и профессий. Перед вожатым и ребятами возникает много вопросов. Как сделать кукол? Как правильно управлять ими? Какую пьесу ставить и как её репетировать? Как сделать ширму? На эти и многие другие вопросы мы дадим ответы.

Начать нужно с организации коллектива. Возможно, это будет класс, отряд или же, наоборот, ребята из разных классов или отрядов, увлекающиеся актёрским мастерством и желающие принять участие в постановке кукольного мини-спектакля.

Очень хорошо, если участники такого коллектива делают всё сами и каждый занимает определённую «должность» — помощник режиссёра, артист, осветитель, художник, звукорежиссёр и т. д.

В таком коллективе должно быть две группы: художественно-постановочная и актёрская. Но актёры помогают в изготовлении реквизита и кукол, а оформители помогают за ширмой во время представления.

Количество участников группы может быть разным. Важно помочь каждому ребёнку найти свою роль и место в процессе подготовки и показа спектакля.

Наиболее распространённые куклы

Верховые куклы — **тростевые** и **перчаточные (петрушки)**.

Внутри тростевой куклы (рис. 1, 2) находится стержень (гапит) с механизмом для поворота головы. Артист не надевает куклу на руку, а держит её за нижний конец гапита. Руки куклы управляются при помощи длинных проволочек (тростей), прикреплённых к её ладоням или запястьям. Тростевая кукла крупнее

перчаточной и обладает более выразительным жестом. Поэтому людей в профессиональных театрах изображают обычно тростевыми куклами.

Петрушки (рис. 3) используются при постановке спектаклей в самодеятельных коллективах. Там они играют почти все роли — людей, животных. В театре петрушки изображают лишь мелкие роли животных —

белок, зайцев и т. д.

Куклы на нитках — марионетки (рис. 4) — настолько сильно отличаются от верховых кукол, что почти никогда не появляются с ними в спектаклях одновременно. Для марионеток нужно совсем другое устройство сцены. Театр марионеток является одной из разновидностей кукольного театра и в самодеятельном творчестве распространён очень мало.



Советы вожатому

Ребята, которые заняты в спектакле, должны быть примерно одинакового роста, так как при выступлении разница в росте создаёт много неудобств.

Наиболее интересные постановки, художественно полноценные спектакли получаются с участием ребят среднего и старшего школьного возраста. С ребятами младшего возраста лучше ставить лёгкие спектакли.

готовить спектакль: для своих сверстников или это будут ребята младшего возраста. Ребятам младшего возраста подойдёт спектакль с простым и ясным сюжетом, знакомыми персонажами, а ребятам постарше хочется видеть динамическое развитие сюжетной линии, острые столкновения и обязательно торжество добра над злом, над несправедливостью и ложью.

Выбирает пьесу вожатый, но желательно, чтобы ребята тоже принимали участие. Поэтому можно предложить на выбор коллективу две пьесы.

Вначале разрабатывается сценарий, в котором последовательно излагается сценическое действие по актам и отдельным сценам.

Подготовка кукольной мини-постановки

Как правило, подготовка кукольной мини-постановки включает в себя следующие этапы:

1. Выбор пьесы.
2. Контуры будущего спектакля.
3. Оформление спектакля.
4. Работа с исполнителями.
5. Работа над спектаклем.
6. Показ спектакля.

1. Выбор пьесы

Выбор пьесы зависит от возможностей сложившегося коллектива: возраста, количества, подготовленности участников, соотношения количества мальчиков и девочек. Необходимо учитывать, для кого решено го-



Советы вожатому

Не стоит сразу браться за постановку большой и сложной пьесы. Может пропасть интерес и вера в свои силы и у тебя, и у ребят. Начни с простого!

Пьеса может не соответствовать возрасту исполнителей в том случае, если ребята более старшего возраста решат поставить спектакль для ребят младшего возраста. Тогда пьеса выбирается соответственно возрасту будущей аудитории.

2. Контуры будущего спектакля

Работа над спектаклем начинается с анализа пьесы, её содержания, идеи,



Рис. 1



Рис. 2

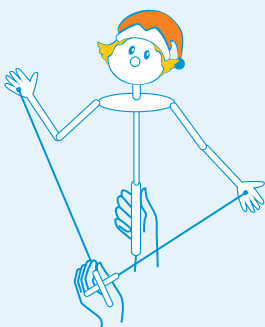

Рис. 3

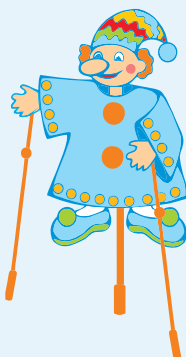

Рис. 4

истолкования образов и средств сценического их воплощения. Это первоначальный анализ должен дать ребятам представление о дальнейшей работе над спектаклем. Ребята должны понять поведение всех персонажей, хорошо представлять идейную ценность: что хотят сказать зрителям, для чего постановка?

Примерные вопросы для беседы.

Какие персонажи действуют в пьесе?

Кому из них автор сочувствует, а кого осуждает?

Каковы основные события пьесы?

Чего хотят положительные герои и почему им мешают отрицательные герои?

Что каждый герой думает о самом себе и что говорят о нём другие персонажи?

Чего и какими способами добивается каждый персонаж на протяжении всей пьесы?

Есть ли острая борьба между действующими лицами? В чём её содержание?

Кто и почему побеждает в борьбе?

Чему учит пьеса?

При обсуждении пьесы и будущего спектакля надо решить, каким должен быть спектакль: комедийным, лирическим или героико-романтическим? Какие куклы нужны для осуществления театра — перчаточные или тростевые, из какого материала их делать? Какой должна быть ширма? Какие будут декорации и как их менять? Каким будет музыкальное оформление? Нужно ли вносить изменения в пьесу — сокращать или дополнять её, вводить новых персонажей или уменьшить их количество?

Затем вожатый самостоятельно или с ребятами разрабатывает постановочный план, учитывая все составляющие спектакля. Разработанный план — это основа для начала работы.

3. Оформление спектакля

Необходимо продумать оформление кукольного спектакля — куклы, ширма, декорации и различный реквизит, который необходим по ходу действия. Это должно опережать репетиционную работу. При отсутствии кукол

репетиции фактически начинать нельзя!

Мы расскажем о постановке кукольного мини-спектакля с перчаточными куклами.

Изготовление кукол

После того, как был определён тип куклы, сделан её эскиз, мы приступаем к её изготовлению.

Изготовление любой куклы начинается с головы. Широко применяются современные синтетические материалы, например, пенопласт, синтепон. Из толстого куска поролона можно выстричь необходимую форму ножницами. Узкие и тонкие полоски поролона применяются для изготовления паричков и деталей костюма куклы.

Возможно использование готовых форм, например, деревянных и пластмассовых шариков, мячиков и т.п. Голова при этом остаётся совершенно круглой и только раскрашивается, либо на неё наклеиваются детали — нос, уши, рот, глаза и т.п. Волосы и прочее делаются также более условно и обобщённо, без мелких деталей.

Когда необходимо сделать кукол очень быстро, например, для выступления на га-ла-концерте либо для кукольной мини-постановки, то подойдут так называемые «импровизированные куклы», т.е. сделанные на «скорую руку», может быть, даже для единственного выступления. В таких случаях можно сделать бумажных кукол, свернув, к примеру, кусок плотной бумаги (ватман) в виде трубки или конуса, как кулёк. Нарисованные глаза и рот, приклеенные из бумаги нос, губы, борода, волосы из полосок цветной бумаги, шляпа, воротничок придают такой кукле изящество.

Вместо рубашки или платья достаточно задрапировать руку куском ткани. Голову укрепляют обычно на палке, которую исполнитель держит в руке, а руки куклы делаются по типу тростевых или же в разрез плаща просовывается вторая рука.

Такого типа куклы недолговечны. Они годятся для подготовки небольших выступлений, инсценировки басни, маленького шуточного стихотворения и т.д. Задача вожатого состоит

в том, чтобы научить ребёнка подходить творчески к данному вопросу, научить креативно мыслить и использовать различные материалы.



Советы водителю

Кукла – не муляж, не чучело, а самостоятельный художественный образ!

Изображая человека или животное, кукла должна быть похожа на него, но не до мельчайших подробностей – иначе она станет «мёртвой». Главное в том, чтобы кукла точно и ярко передавала содержание образа и правдиво «жила» на сцене.

Сцена для кукольного спектакля

Для выступления кукол нужна специальная сцена. Её главное назначение – скрыть от глаз зрителей кукловодов, нижнюю часть кукол и подставки для декораций. Вот основные элементы сцены для игры кукол – ширмы (рис. 5)



Рис. 5

1. Грядка — верхний край плоскости ширмы или первый план.

2. Занавес — элемент ширмы, закрывающий сцену для игры кукол от зрительного зала перед началом спектакля и после его завершения, между действиями.

3. Задник — фон, на котором играют куклы.

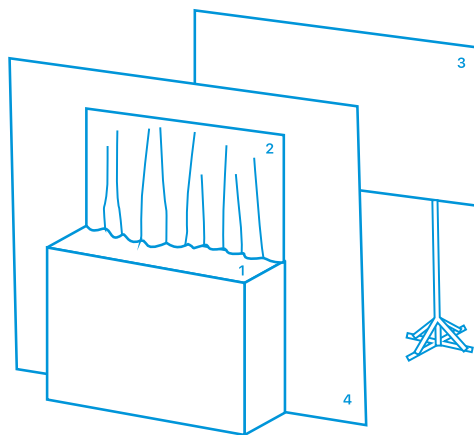
4. Портальная арка или порталные кулисы — элементы ширмы, ограничиваю-

щие игровое пространство сцены с боков и сверху или только справа и слева.

В самодеятельных кукольных театрах не следует делать ширму большой и сложной. Соразмерная куклам миниатюрная сцена, простые, негромоздкие декорации легко воспринимаются зрителями.

Простейшая импровизированная ширма — это любая плоскость, из-за которой можно показывать кукол. Для такой ширмы годится перевернутый стол, лист фанеры, перекинутое через верёвку покрывало. Главное, чтобы высота ширмы соответствовала росту юных артистов. Сцену для кукол можно оборудовать даже в дверном проёме (рис. 6). Над дверью устроен занавес, фон для кукол и декораций — растянутая позади ширмы простыня или скатерть.



Рис. 6

Ширма, сделанная из картона (рис. 7), хорошо укрепляется тонкими рейками с тыльной стороны. Приступая к изготовлению ширмы, надо тщательно продумать, какой будет её обтяжка. Для этого выбирают ткань спокойного, нейтрального цвета, без рисунка. Чёрный цвет не всегда хорош, он мрачен. Ткани светлых тонов быстро пачкаются. Не стоит использовать дорогие блестящие ткани: блеск материи утомляет глаза. Лучше всего взять самые простые и даже грубые ткани — холст, дерюжку.

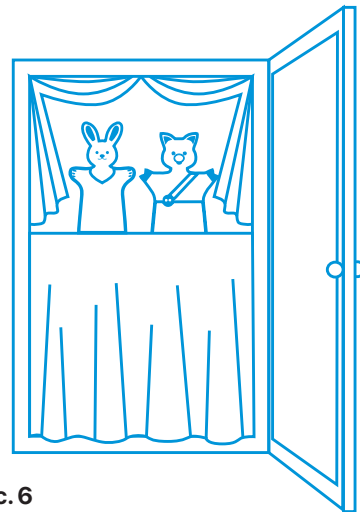

Рис. 7

Ширму для кукольного спектакля ребята могут изготовить сами. Высота её зависит от роста участников спектакля. Выглядит она так (рис. 8).

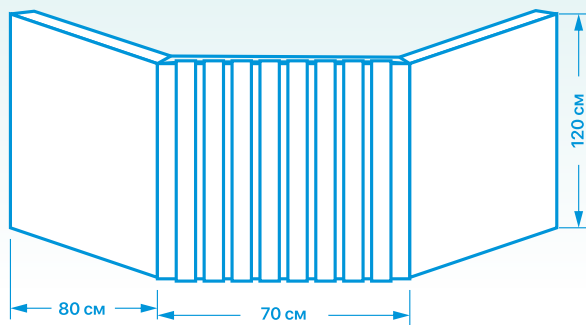

Рис. 8

На двух стойках-подставках лежит перекладина, на ней висит занавеска. Высота перекладины регулируется с помощью болтов. Такая ширма хороша при наличии сценического занавеса.

В остальных случаях лучше пользоваться ширмой, состоящей из трёх створок: двух боковых и одной передней (рис. 9). Все три створки обтянуты тканью и соединены друг с другом петлями-навесками. Такая ширма расставляется и складывается в две-три минуты, она удобна при переноске. На боковых створках можно укрепить продольную планку и установить на ней декорацию.

Конструкция ширмы зависит от сложности пьесы и общего решения спектакля.

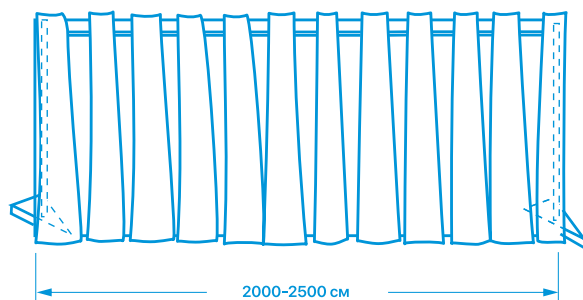
Спектакль петрушек редко проходит на пустой ширме. Но на ширму ставится только то, что необходимо для показа данного спектакля.



Рис. 9

Все предметы, находящиеся на ширме, должны быть обыграны. Если ставят куст, дерево, пенёк, то за куст или дерево кукла может спрятаться, поискать грибы, на пенёк сесть.

Не нужно загромождать ширму ненужными предметами, которые в спектакле не играют, или показывать на ширме и воспроизводить на ней точную жизненную обстановку.

Различные детали оформления укрепляют на ширме при помощи палочек и крепят на грядке. На палочку прикрепляется деталь оформления. Декорации, реквизит делают немного больше самой куклы.

Размер ширмы и кукол зависит от места. Если это небольшое помещение, значит, ширму нужно делать небольшую. Если спектакль рассчитан на большую аудиторию, то ширма и куклы должны соответствовать выбранному месту показа.

Нельзя забывать, что главное на ширме — куклы. Пусть ярче всего будут они: одна — красная, другая — зелёная. Фон декорации, портал, задник надо сделать контрастными по цвету и однотонными.

Музыкальное оформление

Музыка является неотъемлемой частью кукольного спектакля. Она может предшествовать началу спектакля и служить фоном

для его отдельных моментов. Музыка подчёркивает ритмичность движений кукол. Кроме того, редкий спектакль проходит без пения и плясок кукол.

4. Работа с исполнителями

Распределение ролей

Распределение ролей — трудный и ответственный момент, в котором вожатый должен проявить особый такт. Даже если исполнитель роли скрыт за ширмой, его темперамент всегда проявляется в игре с куклой. Большое значение имеет голос, манера речи, тембр, вокальные данные.

Важно! Внешность не имеет никакого значения! Поэтому необходимо искать слияния зрительного образа куклы с голосом исполнителя.

Роли можно распределить коллективно в результате прослушивания чтения отрывков, а при наличии готовых кукол — в результате работы с ней.

На каждую роль можно назначить дублёра. Когда ролей больше, чем исполнителей, то можно дать ребятам по две или три короткие роли.



Совет вожатому

Не стоит на одну роль назначать по два исполнителя: чтеца и кукловода. Это неудобно, когда один говорит, другой водит куклу! Можно весь спектакль вместе с музыкой записать, а ребята-актёры будут молча управлять куклами, заботясь, чтобы движения совпадали со звуком.

Работа за столом

Текст и полностью вся сцена данного персонажа должны быть розданы исполнителям, одну сторону листа надо оставить чистой для пометок. Цель данной работы — разобрать текст пьесы, расставить акценты с точки зрения содержания спектакля, его идеи, темы и характера персонажа. Очень важно дать ребятам волю воображению,

научить их мыслить в образах театра кукол, а не представлять живых людей. Обсуждая действия своих персонажей, исполнители должны задумываться о том, как осуществить эти действия на ширме.

Совет вожатому

В работу за столом не следует вносить элементы игры, побуждать к «переживанию» или включать работу со словом. В отрыве от куклы это не принесёт пользы.

Работа с куклой

Работа исполнителя с куклой начинается с ознакомления с ней. Если исполнитель не сам сделал куклу, то прежде всего он знакомится с её техническим устройством, способами управления.

Приступая к работе с новой куклой, исполнитель продельывает с ней ряд движений, вкладывая в них конкретные задания, присущие роли. В этот период можно свободно импровизировать, отрабатывать различные движения.

Задача исполнителя — придать физическим действиям куклы максимум выразительности и правдоподобия. Кукла должна всё время «жить», т.е. что-то делать, своими движениями подтверждать текст. Если кукла останется без движений, то она «застынет» и станет неинтересной.

Кукла на ширме должна всё время реагировать на всё происходящее на сцене: на приход и уход других кукол, на их обращение к ней и разговор. Чтобы показать, что кукла смотрит, слушает, надо иногда чуть заметно наклонить её голову, слегка повернуть туловище, шевельнуть рукой. Если кукла разговаривает со зрителями, она поворачивается к ним, если с одним ребёнком, то она обращается именно к нему.

Отдельные отрывки из текста, наиболее трудные в исполнении, надо повторять несколько раз. Во время репетиций чётко отрабатывается «умение» кукол брать, переносить и класть вещи.

Лучше всего рассматривать куклу и отрабатывать движения перед зеркалом. Основное правило искусства вождения куклы: исполнитель держит куклу под контролем глаз.

Работа на ширме

Работа на ширме ведётся в двух направлениях: индивидуальная работа с каждым исполнителем и общая работа над спектаклем. Общая работа — это постановочная. Индивидуальная — это педагогическая работа.

Вожатый проверяет, как осуществляются задуманные в спектакле положения, как обыгрываются куклами все предметы и декорации, находит новые приспособления.

Пока текст не выучен наизусть, его можно передавать приблизительно. Это даёт простор творческой импровизации, помогает войти в роль. Намечаются мизансцены: откуда кукла выходит, что делает, куда идёт дальше, куда уходит.

Если на ширме находятся одновременно несколько кукол, то для каждой из них определяют место. Каждое перемещение куклы по ширме должно быть с определённой целью. При переходе кукол с места на место заранее устанавливается, какая из них идёт ближе к ширме, какая дальше. При изменении места расположения кукол меняются местами и кукловоды.

На этом этапе работы исполнители ищут наиболее интересные и характерные движения для каждой куклы.

5. Работа над спектаклем

Работа над спектаклем начинается с общих планировок мизансцен, с крупных физических действий, затем постепенно уточняется и отрабатывается каждое движение куклы.

От вожатого требуется большой такт и умение. Предъявляя вначале чёткие, но несложные требования, постепенно усложняя их, приучать исполнителя к обстановке за ширмой и выполнению разнообразных движений куклы.

К этому времени должны быть полностью созданы декорации, изготовлена ширма, реквизит, установлены тропы (подставки за повышенными планами), т. е. создан за ширмой необходимый порядок. Все участники — те, что заняты в спектакле как исполнители, и те, кто обслуживает спектакль, — должны знать свои места, свои задачи; куклы и реквизит должны лежать на своих местах. Необходимо выделить вопросам организации ребят за ширмой дополнительное время.



Совет вожатому

Стол или стулья, на которых раскладываются куклы, декорации и бутафория ставятся приблизительно на 0,5 – 1 м от ширмы и накрываются чем-нибудь мягким, чтобы не было стука, когда на них будут класть те или иные предметы. Желательно, чтобы у исполнителей на ногах были мягкие туфли или кроссовки.

Простые упражнения с куклами

Играть куклой в спектакле, чтобы она казалась живой, трудно. Кукла в руках новичка неповоротлива, её движения бессмысленны и случайны. Играть куклой надо учиться. Вначале выполняются простые упражнения. Для первых упражнений с куклами лучше всего использовать «петрушек». Упражнения лучше всего проводить на ширме и под музыку.

Первое упражнение

Отработка уровня и вертикальности куклы. Ребята выставляются за ширмой и по сигналу поднимают вверх кукол. Куклы должны быть видны из зала на $\frac{3}{4}$ своего роста. При отработке этого упражнения следует все время заботиться о правильном положении куклы на ширме.

Ошибками считаются случай-

ное изменение роста куклы, когда видна вся рука исполнителя, резкие отклонения куклы от вертикального положения.

Второе упражнение

«Зарядка». Это простые гимнастические движения, доступные перчаточной кукле: сведение и разведение рук, наклоны и повороты корпуса, приседания.

6. Показ спектакля

Пьеса репетируется на ширме и показывается по частям. Вначале отрабатываются небольшие эпизоды или отрезки действия: например, как Емеля едет с песней к речке, колет лёд в проруби и достаёт воду и т. п. (пьеса «По щучьему велению» Е. Тараховской). В каждом отрезке (игровом куске) ищутся верные движения и мизансцены. Найденное сейчас же повторяется на ширме. Так постепенно, по небольшим кусочкам рождается вся картина. Когда ребята запомнят, что делают их куклы в каждом игровом куске, картина проигрывается несколько раз с начала до конца. Следующая репетиция начинается опять с повторения этой картины, и лишь затем репетируется новая. Когда вся пьеса «разведена», то есть найдены основные мизансцены и движения кукол, наступает период шлифовки каждого игрового куска.

Многочисленное повторение отдельных эпизодов помогает исполнителям запомнить не только последовательность действий своей куклы, слова роли, но и все дополнительные обязанности, которые им надо выполнять, когда они не заняты на ширме (производить разные звуковые эффекты, подавать реквизит и т. д.)

Когда все картины отрепетированы, можно приступать к перестановкам декораций.

Следующий этап подготовки спектакля — прогонные репетиции. На них проигрываются все картины подряд, без повторений.

Вожатый не останавливает исполнителей во время действия, а записывает все замечания на листок, чтобы потом их проанализировать вместе с ребятами.

Генеральные репетиции проходят в полном оформлении, с музыкой и светом. Музыкант устраивается так, чтобы видеть кукол. Реплики, являющиеся сигналом для начала музыки, ему следует знать наизусть.

Если постановка идёт с ребятами старшего возраста, то одного из них можно назначить своим помощником. Он следит за порядком внутри ширмы, проверяет готовность исполнителей к выходу, распоряжается во время перестановок, даёт сигнал к началу следующей картины. Вожатый может находиться в зале либо за ширмой вместе с ребятами, но не вмешивается в ход действия на ширме.

За несколько дней до представления можно вывесить красочную афишу с названием спектакля, фамилиями автора, режиссёра, художника, артистов. Можно заранее пригласить несколько отрядов или классов на представление. Нужно позаботиться, чтобы зрителям было удобно смотреть спектакль. Если спектакль намечен в классе, отрядной комнате или на улице, то очень важно правильно расположить ширму по отношению к свету. В помещении ширма ставится против окон или сбоку, но не на фоне окна. На улице её поворачивают грядкой к солнцу. В ветреную погоду играть на воздухе не следует: ветер будет раздувать задник

Третье упражнение

Ходьба и бег. Эти движения похожи, но для куклы сложны.

Ходьба — это не только повороты корпуса, соответствующие шагу правой и левой ноги, но и лёгкое припадание на каждую ногу в конце шага.

При беге все движения куклы убыстряются, становятся резче и крупнее, её корпус наклонён

вперёд. При этом нужно учитывать индивидуальные черты персонажа: либо это царевна, генерал, либо это Иван-дурак.

Четвёртое упражнение

Работа с предметами. Кукла должна брать и класть различные предметы, носить их по сцене. Исполнитель держит в одной руке куклу, а в другой руке пред-

мет, например, цветок или корбочку. Кукла смотрит на предмет, затем подходит к нему, наклоняется вперёд и срывает цветок, берёт в свои руки (своими пальцами держит цветок). Если предмет тяжёлый, то корпус куклы прогибается назад.

Важно выполнять эти упражнения регулярно и синхронно всем актёрским составом.

или стойки ширмы могут упасть.

Премьера — праздник, день рождения спектакля. Желательно, чтобы не только исполнители, но и все, кто займёт места в зрительном зале, ощущали, что они на премьере.

Встреча со зрителями всегда приносит много неожиданного. Одни ребята смотрят с интересом, другие могут воспринимать равнодушно. Зрители разного возраста реагируют на спектакль по-разному. Детей младшего школьного возраста увлекают в основном движения кукол, а детей постарше — острые конфликты, столкновения характеров. Те и другие охотно отвечают на вопросы, обращённые им со сцены, хлопают в такт во время музыки. Ребята старшего возраста не верят, как малыши, в подлинность событий на сцене. Кукла для них ни на минуту не перестаёт быть куклой. Но если спектакль поставлен хорошо, он им всё равно понравится.

Даже после нескольких представлений в спектакль вносятся поправки, подсказанные реакцией зрительного зала.

Предлагаем вашему вниманию театральную мини-постановку русской народной сказки «Пых» (автор текста — А. Медведева). Эту постановку можно подготовить и показать с группой младших школьников. Также этот спектакль могут подготовить старшеклассники для младших школьников. Он достаточно простой в подготовке и исполнении, поэтому хорошо подходит в качестве первой пробы для ребят, которые никогда раньше не занимались кукольным театром.

Вот несколько рекомендаций по подго-

товке к данной мини-постановке.

В спектакле участвуют перчаточные куклы. Воспользовавшись выкройками, можно изготовить таких кукол из ткани (лучше всего использовать бумазею, байку, плюш, велюр). Больше всего внимания нужно уделить самому сложному и трудоёмкому элементу куклы — голове. Важно придать лицу героев постановки выразительные черты, отражающие их характер.

Изготовление перчаточных кукол — это отдельный интересный и творческий проект, хорошо вовлечь в него заинтересованных лиц, которые готовы помогать ребятам — например, родителей, ребят из старших классов и др.

Более простой вариант — изготовление полуобъёмных кукол с подвижными головками. Для этого из картона вырезаются силуэты главных действующих лиц. На туловище приклеиваются цветные лоскутки. Голова подвижно прикрепляется к шее и при помощи ниточки, которую дёргает кукловод, приводится в движение.

Ёжика можно сделать полуобъёмного, он неподвижно крепится к палочке. Выкройки кукол представлены ниже.

Оформление сцены должно быть ярким и красочным, так как действие происходит в жаркий летний день.

Грядки можно изобразить одной лишь репой, свёклой, морковкой и капустой, разместив их возле куста, на некотором расстоянии друг от друга, так, чтобы оставить побольше места для выхода и игры кукол. Сзади можно поставить небольшой плоскостной домик, из-за которого будут выходить куклы.

Способы управления перчаточными куклами

1. Указательный палец держит голову куклы, большой и средний входят в рукава, мизинец и безымянный прижимаются к ладони (рис.1)

2. Указательный палец держит голову, мизинец и большой палец образуют ручки кукол, средний и безымянный прижимаются к ладони (рис.2).



Рис. 1



Рис. 2

Театральная мини-постановка «Пых»

(Русская народная сказка)

А. Медведева

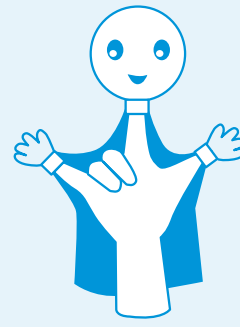
Участвуют куклы:

Дед

Баба

Ёжик

Внучка Алёнушка

Актёры: Сказочник или Сказочница

На краю ширмы небольшой развесистый куст. Вплотную к нему расположена грядка с большой репой. К центру, на расстоянии 4–5 см от неё — грядки с морковью, затем со свёклой и капустой. Выходит сказочник (в русском народном костюме) и встаёт перед ширмой.

Сказочник. Здравствуйте, ребята! Послушайте и посмотрите сказку про страшного Пыха. В одной деревушке, в маленькой избушке жили-были дед, да бабка, да внучка Алёнушка. Встаёт она ранёхонько, умоется белёхонько, песенку запоёт...

Алёнушка. (Поёт за ширмой)
Зовут меня Алёнка,
Пою я песни звонко.

Сказочник. Слышите? Сюда идёт! Т-с-с!! (Уходит)

Алёнушка. (Выбегает с лейкой в руках, поёт).
Танцую и играю,
Но дел не забываю!
Смотрите-ка, ребятки,
Я поливаю грядки... (Поливает).
Хоть и жарко — не беда,
Нам помощница — вода.

3. Указательный палец держит голову, все остальные пальцы прижаты к ладони. Ручки куклы свободно болтаются. Такие куклы обычно делают для второстепенных персонажей (рис. 3).

4. Когда кукле-петрушке нужны ноги, необходим более широкий рукав — штаны, чтобы вторая рука кукловода свободно попадала в патронки ног (рис. 4).



Рис. 3



Рис. 4

С ней дружу я крепко,
Поливаю репку,
Капусту да морковку,
Красную свеколку...
Разрастайся, огород, —
Пусть любитесь народ!
Вот и готово! Побегу бабушке помогать. (Убегает).

Дед. (Выходит, останавливается, смотрит во все стороны).
В огороде-то жарко... В огороде-то тихо... Только пчёлки жужжат да комарики
звенят! А мне, ребятки, захотелось репки! Где же она тут? Ну-ка, поищем... Первая
грядка с чем? С капустой. Вторая ... со свёклой! Третья ... с морковкой. А четвёртая?
Да вот она и репка! Красавица! Золотая да наливная! (Наклоняется к репке).

Куст колыхнется. Из-под куста голос: «Пых, пых!». Дед выпрямляется.

Голос. «Пых, пых, пых!»

Дед. (Отступая). Батюшки! Страсти какие! (Поворачивается и бежит, падает, быстро встаёт,
снова бежит).

Баба. (Выходит навстречу). Что с тобой, дедка?

Дед. Ох, бабка, хотел репку сорвать, а из-под куста зверь какой-то: «Пых-пых!» Насилу
ноги унёс! (Прячется за бабку).

Баба. Да полно тебе! В огороде-то жарко-жарко... В огороде-то тихо-тихо! Только пчёлки
жужжат да комарики звенят. Пойдём сорвём репку. (Старается выдвинуть деда вперёд).

Дед. Нет уж! Иди сама. Я тут посижу. (Садится в дальнем углу).

Баба. Эх, ты, трус! Куста испугался! (Идёт к кусту). Это грядка с капустой. Эта — со свёклой,
эта — с морковкой. А вот и репка! До чего же хороша, сама в руки просится!
(Наклоняется).

Колыхнется куст, из-под куста слышен голос:

«Пых, пых, пых!» Бабка выпрямляется. Голос из-под куста: «Пых, пых, пых!»

Баба. Ах, батюшки! (Бежит к деду, встаёт за ним. Оба смотрят в сторону куста и дрожат).
Из-за куста всё громче: «Пых, пых!»

Дед. Говорил же я тебе!

Баба. Бежим домой, дед!

Дед. Бежим! (Убегают).

Сказочник. (Выходит). Бежали-бежали дед с бабушкой, со страху еле до избы добрались. Сели на лавку, никак не отдышатся. Пожалела их внучка Алёнушка. Побежала в огород, чтобы им репку сорвать. (Уходит).

Алёнушка. (Выходит задумавшись). И чего это дедушка с бабушкой испугались? Какого-то Пыха выдумали! В огороде-то тихо-тихо... Только пчёлы жужжат да комарики звенят. Пойду им репу сорву! Вот грядка с капустой, вот со свёклой, тут с морковкой, а вот и репка! Ай да репка! Золотая да наливная! Сейчас выдерну... (Наклоняется к репке).

Колышется куст, из-под куста слышен голос:
«Пых, пых, пых!»

Алёнушка. Здравствуй, я — Алёнушка, за репкой пришла!

Голос из-под куста: «Пых, пых, пых! Пш-ш-ш!»

Алёнушка. А ты кто такой? Зачем меня пугаешь? Молчишь? (Заглядывает под куст с разных сторон. Из куста опять: «Пых, пых, пых! Пш-ш-ш!») Сейчас я тебя найду. (Ищет. Из-под куста вылезает ёжик). Ёжик! Колючий ёжик! Это ты дедушку с бабушкой напугал? Это ты их домой прогнал?

Ёжик. Пых, пых, пых!

Алёнушка. И не стыдно тебе?

Дед и баба. (Из-за ширмы). Алёнушка! Алёнушка!

Алёнушка. Спрячемся от них. (Прячутся за куст. Вбегают дед с палкой и бабка с кочергой).

Дед. Алёнушка, где ты?

Баба. Неужели её Пых съел?

Дед. Ох, горюшко, горе!

Баба. Пропала наша внученька!

Дед. Пойдём, он тут живёт.

Алёнушка. (Из куста). Пых, пых! Не ходите сюда, не то будет беда!

Дед. Ну, нет. Теперь уж не испугаемся! Мы внучку выручать пришли!

Баба. Отдай нашу Алёнушку! (Наступает).

Алёнушка. (Выскакивает со смехом). Ай да дедушка! Ай да бабушка! К Пыху сами пришли, не испугались!

- Дед. Мы тебя выручать прибежали.
- Баба. Подумали, что Пых тебя съест.
- Алёнушка. Пых? А вы знаете, кто это пыхтел? Ну-ка, страшный Пых, выходи сюда! Да смотри, бабушку и дедушку не съешь!
- Ёжик. (Вылезает из-под куста). Пых, пых!
- Алёнушка. Вот страшный Пых, которого вы испугались. Смотрите, он вас сам боится. (Ёжик дрожит).
- Дед. Ах ты, разбойник! (Бросает палку в сторону).
- Баба. Возьмём его в избу. Он мышей пугать будет.
- Дед. Пугать-то он мастер! Давай возьмём!
- Баба. Полезай в фартук! Клади его, Алёнушка.
- Алёнушка. (Кладёт ежа в фартук бабушке). Иди в фартук, страшный зверь! (Вытягивает репку). Вот тебе, дедушка, репка!
(Дёргает следующую репку). А это тебе, бабушка.
(Вытягивает ещё одну репку).
А самую маленькую — ёжику. (Кладёт репку в фартук к бабушке).
- Дед. А теперь скорей домой!
- Баба и Алёнушка (Вместе). Домой!
- Дед. Пройдём грядку с морковкой!
- Баба. Пройдем грядку со свёклой!
- Алёнушка. Пройдём грядку с капустой.
- Дед. Присядем на завалинку, репку поедем!
- Алёнушка. (Смеясь). На страшного зверя поглядим. (Уходят).
- Сказочник. (Выходит). Пошли дедка, бабка да Алёнушка репку есть. А вы, коли репки захотите, в другой раз приходите, Алёнушку позовите — она вам всем по репке даст. На этом сказке конец, а мне мёду корец! До свидания! (Низко кланяется и уходит).

Карта анализа образов персонажей театральной мини-постановки «Пых»



1. Опиши, как выглядит Дед.
2. Какие качества характера присущи Деду?
3. Какие действия совершает Дед на протяжении всей пьесы?
4. Какие отношения связывают Деда с другими персонажами пьесы?



1. Опиши, как выглядит Баба.
2. Какие качества характера присущи Бабе?
3. Какие действия совершает Баба на протяжении всей пьесы?
4. Какие отношения связывают Бабу с другими персонажами пьесы?



1. Опиши, как выглядит Внучка Алёнушка.
2. Какие качества характера присущи Внучке Алёнушке?
3. Какие действия совершает Внучка Алёнушка на протяжении всей пьесы?
4. Какие отношения связывают Внучку Алёнушку с другими персонажами пьесы?



1. Опиши, как выглядит Ёжик.
2. Какие качества характера Ёжику?
3. Какие действия совершает Ёжик на протяжении всей пьесы?
4. Какие отношения связывают Ёжика с другими персонажами пьесы?

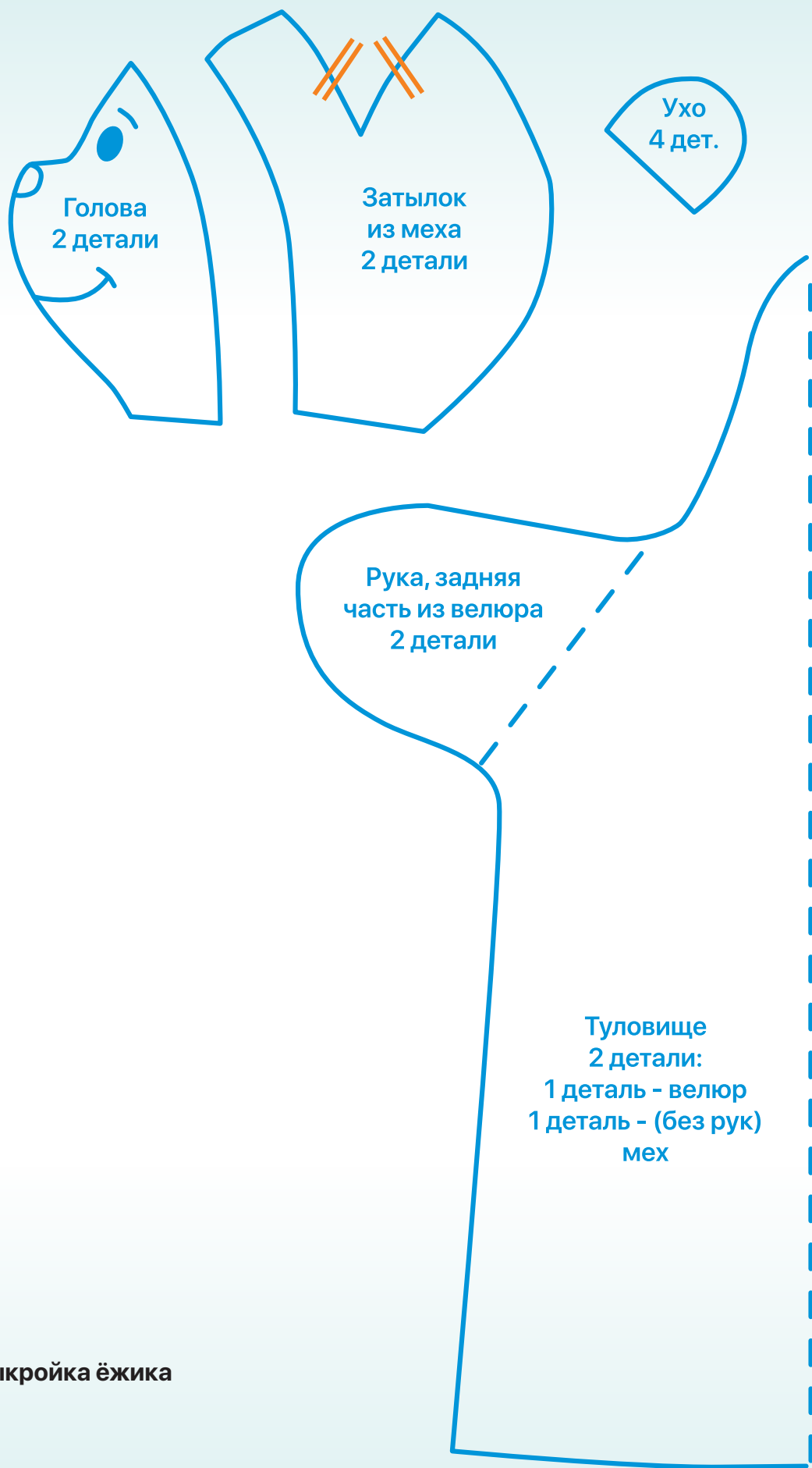

Выкройка ёжика

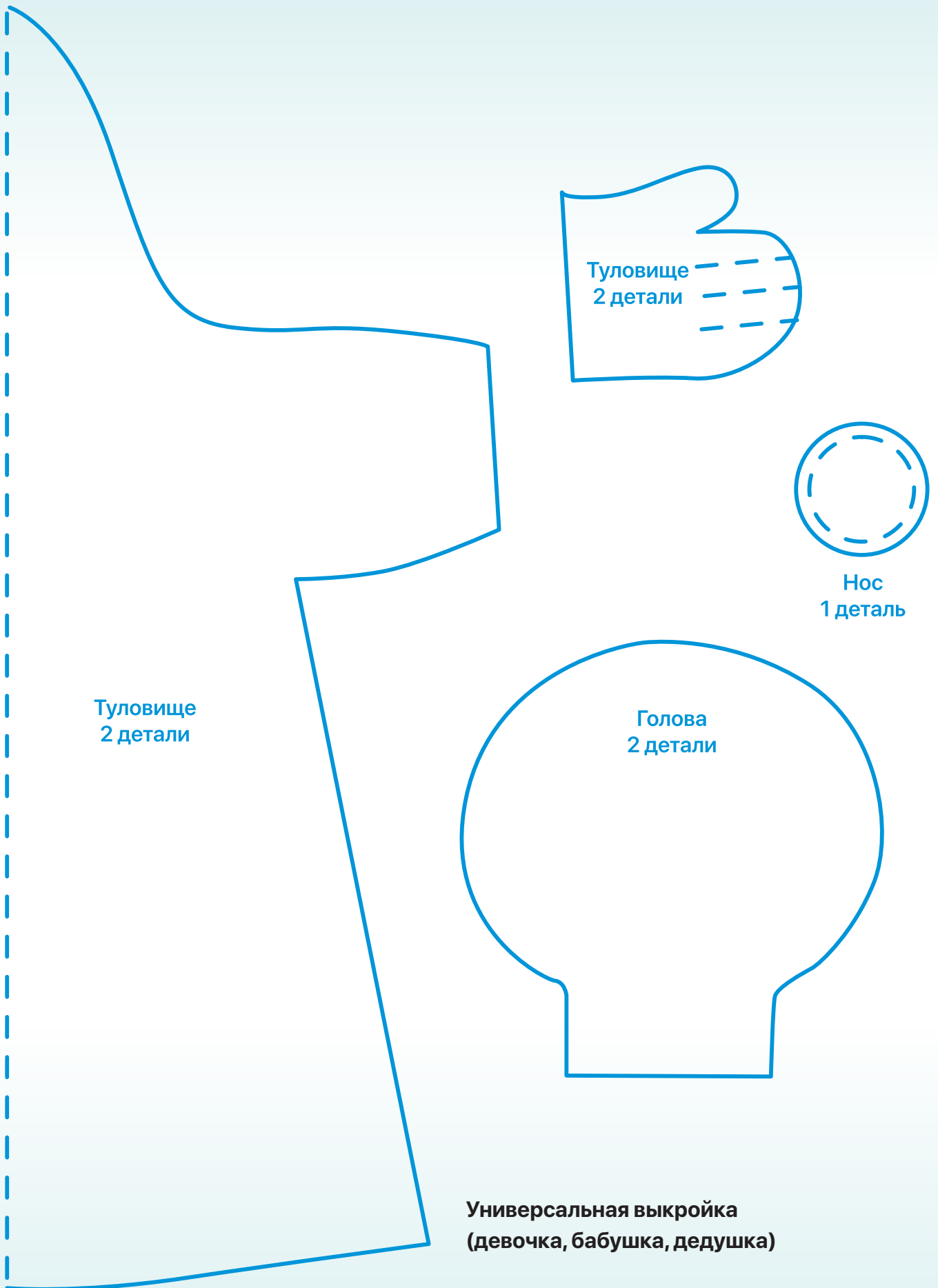

11. Как подготовить и провести художественный салон

Здесь речь пойдет о интересном диалоге между ребёнком и вожатым на языке художника! Предлагаем нестандартную форму работы с детьми, которую можно реализовать в школе, организации дополнительного образования, любом детском лагере — **художественный салон**.

Во все времена творческие люди объединялись по интересам, такие сборы назывались салонами. Литераторы, учёные, художники собирались на приёмы, чтобы продемонстрировать свои труды, поделиться опытом, быть понятыми и услышанными среди единомышленников. Подобную камерную обстановку воссоздаёт наш художественный салон. Это не классический урок рисования в обычном его понимании, а яркая культурная площадка, которая позволяет каждому побыть в роли художника — написать картину, используя простые материалы. Художественный салон по форме планирования и проведения напоминает современную форму «воркшоп», основная задача которого —

обмен знаниями. Каждый участник делится опытом, в непринуждённом рабочем диалоге развивается творческий потенциал!

Существует несколько нюансов, которые необходимо учесть для проведения художественного салона. В первую очередь, он ориентирован на детей, которые имеют базовый уровень подготовки в области изобразительного искусства (художественная школа или студия). Возрастной и количественный состав группы — 15 человек (подростки 11–16 лет).

Проведение художественного салона предполагает несколько этапов: подготовительное мероприятие, комбинированное обучающее занятие итоговое мероприятие (выставка).

Большое внимание необходимо уделить выбору темы для художественного салона. Тема может быть связана с какой-то знаменательной датой, юбилеем известного писателя, художника, учёного. Если вы располагаете временем, можно устроить обсужде-



Что такое техника в изобразительном искусстве?

Техника (от греч. *technike* — искусство, мастерство) — совокупность специальных навыков, способов и приёмов, посредством которых выполняется художественное произведение.

Рекомендуемые техники:

Акварель (от франц. *aquarelle* — «водянистая») — техника живописи красками на водной основе. Существуют несколь-

ко разновидностей техник акварели: по-сухому — живопись по сухой бумаге, с просушиванием каждого слоя краски перед нанесением последующего, по-сырому, мокрая акварель, алла прима — живопись по сырой бумаге.

Гуашь — (от франц. *gouache* — «водяная краска») — техника живописи на бумаге, картоне,

полотне, шелке, кости гуашевыми красками или гуашью (плотные матовые краски из тонко растертого пигмента с водоклевым связующим и белилами).

Монотипия (от греч. *monos* — «один» и *typos* — «отпечаток») — вид печатной графики. На идеально гладкую поверхность печатной формы вручную наносится рисунок красками, затем

ние с ребятами и всем вместе выбрать тему художественного салона. Главное условие – она должна быть интересна участникам. Примерные темы: «Загадочный космос», «Мой Ленинград», «Учителю с любовью», «Экологические зарисовки» и т.п.

Подготовительное мероприятие

На этой стадии происходит знакомство с формами занятия художественного салона и набор желающих. Лучше, если отбор проведёт тот, кто затем будет проводить художественный салон. Для участников важен настрой на работу, поэтому желательно заранее провести небольшую рекламную кампанию: сделать информационную листовку о художественном салоне и раздать её каждому классу или отряду. Отбор предполагает добровольное участие и разновозрастной состав группы. Кроме того, ребята могут иметь разный уровень подготовки. От вожатого потребуются профильные навыки, мастерство в выбранной технике, умение сочетать групповые и индивидуальные способы и приёмы работы.

Художественный салон представляет собой комбинированное обучающее занятие длится 3 часа и включает в себя вступительную часть (знакомство с тематикой, обсуждение техники исполнения работы), основную часть (процесс создания художественных работ, насыщенный разными приёмами, подсказками и дидактическими

материалами), завершающую часть (анализ, подведение итогов, оформление работ, подготовка к выставке). Также возможен вариант проведения двух занятий по 1,5 часа.

Вступительная часть (до 30 минут)

Следует отметить, что дети могут быть отобраны из разных отрядов, классов или других объединений, поэтому первым делом необходимо познакомиться с новым коллективом и наладить контакт. Очень важно правильно донести поставленные задачи. Участники должны понимать, что весь творческий процесс необходимо будет продемонстрировать на итоговом мероприятии, которым станет выставка.

Во вступительной части происходит творческое погружение, обсуждение тематики и техники.

После того как участники получили задание, определились с техникой, необходимо продемонстрировать слайд-презентацию или короткометражный фильм на заданную тему. Перед началом просмотра вожатый делает краткое вступление о том, что дети увидят. Во время показа звучит музыка.

После просмотра следует ещё раз уточнить, что такое эскиз, как он выполняется. Вожатый помогает детям найти интересную идею и её зрительное воплощение, включая в обсуждение ребят, которые находятся рядом. Это очень важный этап, так как идёт активная работа по анализу и синтезу

снимается оттиск увлажненной бумагой на печатном станке или вручную. Полученный на бумаге оттиск всегда уникален и неповторим, поскольку в этой технике можно напечатать только один оттиск.

Скетчинг (от англ. sketch – «набросок», «эскиз», «зарисовка») – техника быстрого рисунка. Выполняется карандашом, маркерами, мягкими ма-

териалами: соус или сангина. Является самым доступным способом рисования.

Коллаж (от фр. collage – оклеивание, приклеивание) – техника и основанная на ней разновидность декоративного искусства, заключающаяся в вырезании фигур по контуру из какого-либо материала: разноцветной бумаги, картона, ткани, кожи и в прикреплении этих фигур к основе.



зрительных образов, отбор композиционных и технологических приёмов, необходимых ребёнку в его работе. Ребятам необходимо сделать несколько эскизов, с которыми можно продолжить работу на этапе создания своей работы. Один и тот же замысел можно компоновать на листе по-разному. Поэтому каждому в самом начале занятия выдаётся несколько листов для эскизов, зарисовок, набросков, записи идей, ключевых слов по ходу первой части занятия. Вожатый фиксирует внимание детей на задаче — сделать несколько зарисовок, вариантов эскизов своей работы. Здесь важно показать образцы эскизов, желательно не репродукции, а реальные наброски, например, к работам самого вожатого.

Основная часть.

Процесс создания творческих работ (1,5 часа)

При проведении художественного салона важна атмосфера доброжелательности, творчества, заинтересованной совместной работы над созданием интересных, наполненных многоплановым смыслом произведений. Для этого важно соблюсти этапность в работе, которая обусловлена психологией творческой деятельности, опытом художников-профессионалов.

Создавая произведение, невозможно обойтись без **этапа созревания замысла**. На этом этапе формируется общее виде-

ние своей работы, определяется техническое исполнение произведения с опорой на предложенные аналоги (примеры картин, иллюстраций). Когда дети сформировали идею, подготовили эскиз, вожатый помогает в подборе материала и инструмента для данного эскиза. Важно, чтобы участники занятия максимально были погружены в материал, чему способствуют визуальный ряд, музыкальное оформление, раздаточный материал. Вожатый, проводящий художественный салон, выступает в роли наставника, помогает раскрыть выбранную тему, разобраться в символике, учит приёмам создания художественного образа и осознанному применению изобразительно-выразительных художественных средств. Например, тема космоса очень интересна и актуальна во все времена. Космос вдохновляет людей искусства и открывает в них способности к творчеству. Здесь примером являются не только картины художников, но и целый ряд интересных открытий в сфере музыки, науки и даже в индустрии питания. Вожатый должен понимать, что участники занятия уже имеют опыт работы в определённых техниках, поэтому он вовремя скорректирует ход работы, предлагает индивидуально усложнить или поменять технику, найти приёмы работы с живописными или графическими материалами. При работе с цветом следует показать способы поиска цветовой гармонии с помощью цветового круга Иттена.

Аудитория для художественного салона

Окружение, в котором находится ребёнок, играет важную роль в успешном результате. Визуальное восприятие ребёнка бывает лучше, если он вдохновляется увиденным! Поэтому аудитория должна располагать к творчеству.

Подготовка аудитории

Для художественного салона необходимо специальное оборудование — мольберты. Но не

в каждой школе и лагере имеется профильное оборудование, поэтому функциональное назначение мольбертов могут выполнить обычные столы или планшеты.

Оформление аудитории.

Делаем акцент на настоящих художественных работах, не используем постеры как основное оформление стен. Кабинет можно оформить ав-

торскими работами вожатого, других педагогов или детскими иллюстрациями. Важно понимать, что вкус воспитывается с раннего детства, и окружение играет важную роль в воспитании. Экспозиция длительного назначения (портреты художников, высказывания) должна размещаться вверху по боковой стене над временными экспозиционными стендами.

Завершающая часть (1 час)

Учитывая разный уровень подготовки ребят и строгий временной регламент, к завершению необходимо иметь законченные хотя бы на 80 процентов работы. Желательно, если позволяют результаты основной части занятия, провести просмотр всех работ. Как раз на этом этапе появляется возможность внесения необходимых корректировок. Такой приём часто используют в профессиональных учебных заведениях с художественным профилем. Предварительный просмотр позволяет увидеть уровень работ, выявить лучшие работы, лучшие технические подходы, провести анализ всего занятия. На этом этапе ребята обмениваются своими мнениями и техническими находками. Обращаем внимание: если ребёнок не видит ошибки, его необходимо сориентировать, объясняя и демонстрируя примеры. Это очень важный этап с анализом и синтезом зрительных образов, отбором композиционных и технологических приёмов. Важно, чтобы вожатый помогал ребёнку в поиске и формировании работы, не жёстко указывая, что делать, а мягко направляя творческий процесс. Последнее слово и окончательное решение — за ребёнком. Он автор, он тот, кто принимает решение и несёт за него ответственность. Но вожатый должен суметь помочь ребёнку исправить ошибку. Это тоже очень полезный опыт для юного художника: планирование работы, принятие решения, выполнение плана, анализ на разных этапах,

корректировка работы (пусть даже это всё с помощью вожатого). Можно просто задать несколько вопросов, на которые каждый ребёнок ответит «про себя». Вопросы могут быть разными в зависимости от возраста, уровня подготовки детей, количества времени: удалось ли сделать творческое открытие? Удалось ли почувствовать себя в роли творца-художника? Удалось ли сделать что-то новое? Понравилось ли занятие?

В процессе занятия вожатый внимательно наблюдает за юными художниками. Ему необходимо отметить ребят, которые готовы выступить в роли экскурсоводов. Не каждый ребёнок готов выступать на публике. Он может в совершенстве владеть техниками рисования, но при этом быть стеснительным и замкнутым. Поэтому необходимо обратить внимание на коммуникативные навыки ребят, уверенность и готовность поделиться впечатлениями от процесса создания творческой работы.

Обычно экскурсоводами становятся один или два ребёнка. Их подготовка происходит в рамках основного этапа. Ориентируя экскурсоводов, вожатый прежде всего даёт возможность желающим выступить в новой роли, отточить свои навыки в публичных выступлениях.

Когда все художественные работы закончены, вожатый объясняет и показывают технологию оформления готовых работ. Участникам необходимо самостоятельно оформить свои работы в бумажные рамки. Это делается после занятия, или выделяется отдельное

Освещение. В помещении должно быть боковое левостороннее освещение на рабочих местах. При двухстороннем освещении при глубине помещения кабинета более 6 м обязательно должно быть устройство правостороннего подсвета, высота которого должна быть не менее 2,2 м от пола. Окна кабинета могут быть ориентированы на все стороны горизонта, в том

числе на север. Южное расположение окон требует применения белых штор или специальных жалюзи от действия прямых солнечных лучей. Желательно, чтобы в кабинете был софит.

Материалы для художественной деятельности: краски акварельные, гуашевые, акриловые, тушь, скетч-маркеры, ручки с перьями, бумага белая и цветная, фломастеры,

восковые мелки, пастель, сангина, уголь, кисти разных размеров (беличьи и щетинные), банки для воды, стеки (набор), пластилин, глина, клей, ножницы, плотный листовой картон для оформления работ.

Мебель в аудитории должна быть мобильной, чтобы в нужный момент аудитория могла трансформироваться в выставочный зал.

время, когда ребята могут прийти в кабинет.

Помимо оформленных работ выставочная экспозиция должна быть оформлена афишей. Обычно для афиши выбирается лучшая работа, которая отражает тему и смысл художественного салона. Выбор происходит вместе с участниками. Чтобы итоговое мероприятие стало удачным, необходимо грамотно определить время проведения и открытия выставки. Например, в детском лагере самый удобный вариант следующий: художественный салон проводится в начале смены, а выставка — во второй половине смены. Тогда у всех участников и организаторов есть время для тщательной подготовки к открытию.

Итоговое мероприятие (выставка)

Основная цель художественного салона — популяризация изобразительного искусства, создание условий для развития творческого потенциала ребёнка.

Достигается эта цель не только во время занятий, но и во время экскурсий по выставке. Экскурсоводы рассказывают о тематике и технике, о различных подходах и выборе материалов. Ребёнок показывает не только технические особенности, но и личное отношение к творческому процессу. Здесь роль вожакого — создание ситуации успеха для ребёнка. Он деликатно дополняет рассказ, задаёт наводящие вопросы, делая рассказ более полным, помогая экскурсоводу совершать открытие в увиденных работах художников, где есть несколько пластов смысла (сюжетный, символический или сакральный, навеянный литературными источниками, отражающий нравственные воззрения автора).

Это примеры работ участников художественного салона, посвящённого Году педагога и наставника. Художественный салон прошёл во Всероссийском детском центре «Орлёнок» в 2023 году.



1. «Встреча учеников». Автор: Арина Блинова, 13 лет, Саратовская область



2. «Любимый учитель». Автор: Яна Корчуганова, 10 лет, г. Самара



3. «Учитель». Автор: Валерия Иванова, 9 лет, г. Москва

12. Как написать сценарий дела

«Вся жизнь — театр, а люди все — актёры», — сказал Уильям Шекспир, и, как всегда, он прав! А если это театр и актёры, значит, сложно обойтись без сценария, в котором расписаны все роли, диалоги и монологи, музыка и песни играют особую эмоциональную роль, а каждый актёр знает, что делать, когда и что говорить, чем завершается действие.

Написание сценария — искусство, которому можно научиться. Наверное, каждый из нас продумывал заранее, например, проведение своего дня рождения: как встретить гостей, какие слова произнести, как рассадить всех за праздничным столом, какую музыку включить и т.д. Это сценарий, который мы продумывали сами. Работа вожатого — творческая профессия, поэтому необходимо освоить умение написания сценария дела или мероприятия. А научить детей писать сценарий — дело тонкое, требующее особого профессионализма и организаторских навыков. Но если знать, как это делать, то всё сложное становится радостным творческим делом. Что же такое сценарий и для чего он необходим?

Сценарий — это последовательное и детальное описание того, как будет проходить какое-либо дело или мероприятие. Это основа, каркас, на котором всё держится. Без сценария история, которую хочется рассказать, будет рассыпаться на части, выглядеть несвязной. Сценарий помогает придать форму истории, рассказать её зрителю шаг за шагом. В этом задействованы слово, музыка, кино, поэзия, пантомима, хореография. Чтобы дело стало настоящим творческим событием для всех его участников, нужно продумать всё до мелочей.

Сценарий включает в себя: тему, название и форму дела; подробное описание каждого этапа его проведения; полный текст ведущих; способы взаимодействия участников (герои, гости и т.д.); задания, вопросы, правила и т.д.; способы подведения итогов.

Но перед тем как начать писать сценарий с детьми, вожатому надо самому подготовиться и продумать:

- цель и задачи;
- состав участников — возраст, количество, другие особенности;
- место и время проведения;
- список необходимых материалов, оборудования и реквизита;
- краткий сценарный план проведения дела.

Например, необходимо продумать сценарный план проведения музыкально-игрового часа. Целью его может стать подготовка ребят к общелагерному или школьному вечеру песни. Значит, его задачи — познакомиться с песенно-музыкальной культурой, изучить истории появления выбранных песен, их авторов и т.д. Место и время проведения музыкально-игрового часа задают форму. Если это вечер, хорошо бы провести его у костра, если день — выбрать место, где ребята смогли бы комфортно разместиться в тени деревьев, попеть и поиграть. Важно заранее подумать о том, что поможет провести дело: материалы, оборудование и реквизит. Возможно, понадобится гитара или фонограмма.

Когда продуманы ответы на эти вопросы, пора приступать к работе над проектом сценария. Можно выбрать несколько тем, названий. Например, тема «Дружба». Возможные названия — «Дружба крепкая»,

«Давайте жить дружно», «Если с другом вышел в путь». Подбор песен и игр зависит, конечно же, от возраста детей. Ребятам младшего школьного возраста интересны песни героев из мультфильмов, сказок, а старшим ребятам — песни посложнее, современные ритмы.

Если готовится сценарий дела обучающего характера (занятие, мастер-класс, интеллектуальная игра, деловая игра и т. д.), то он выстраивается в линейную цепочку: пояснение цели, правил игры, соревнований и т. д. Если сценарий драматургического характера (спектакль), то тема может подсказать развитие сюжета: преодоление жизненных препятствий, поиск близкого друга. Основные этапы:

1. Экспозиция — эмоциональный настрой на восприятие истории, знакомство с героем.

2. Завязка — событие, которое начинает двигать всю историю. Ребята должны понять, что может произойти, если герой не справится.

3. Развитие конфликта — герой преодолевает препятствия, чтобы встретить новые. Происходит усложнение ситуации.

4. Решающая схватка — герой вступает в решающую схватку с антигероем (ситуацией).

5. Развязка — герой либо побеждает, либо нет.

Каждый этап сценария раскрывается через слово, песню, игру. Их необходимо продумать с разными вариациями и связками. Хорошо, если развязка будет «с перспективой будущей радости»: герой обязательно справится со всеми препятствиями, найдёт себе надёжного друга, и в этом ему поможет песня, которую ребята подарят всем участникам.

Когда всё продумано, выстроен проект будущего сценария, можно его интересно представить детям. Надо подготовиться к обсуждению основных идей дела, подбору песен, игр, может быть, легенд или притч, возможных героев сюжета. Очень важна детская инициатива, их предложения. Взрослые должны быть готовы принять их интересные предложения и, возможно, отказаться от своих идей.

Начинается самое интересное — совместная работа с детьми! Ведь научить писать сценарий предстоящего дела возможно только в практической работе. Взрослый — организатор работы ребят над написанием сценария дела. Работу можно построить так:

1. Вначале надо собрать ребят творческой или инициативной группы. Могут подключиться желающие. Надо интересно, воодушевленно рассказать о предстоящем деле — совместном написании сценария. Напомнить ребятам, о каком деле идёт речь (форма дела, название, дата и время его проведения), почему вы вместе будете его готовить и проводить (потому что вы вместе

Как придумать интересное название дела:

- может подсказать сюжет или история;
- строчка из песни, которая станет основной или итоговой в сценарии;
- строчка из стихотворения;
- идеи, придуманные самими детьми.

Как подобрать музыку, песни:

- подскажут герои вашего сценария, их любимые песни;
- музыкальный сюжет может быть единый, повторяющийся;
- может быть звучание гитарного перебора.

Как литературно оформить сценарий:

- изначально должен быть сценарный план: по этапам дела кратко, что, за чем идёт;
- можно начать писать повествовательными фразами;
- если подобрать стихи по теме сценария, то они или строчки из них могут заменить простые фразы в тексте;
- прочитайте сценарий несколько раз, если есть «угловатые», несвязные фразы, попробуйте сделать их проще или заменить.

Помни! Твои помощники:

- хорошее, деловое настроение;
- понимание того, каким должен быть сценарий дела;
- убежденность, что ваше совместное дело будет самым интересным!

Хорошо бы:

- заранее самому продумать сценарный план дела;
- предусмотреть возможные задания для работы микрогрупп;
- зафиксировать все интересные предложения ребят.

Важно:

- знать, для чего проводится то или иное дело;
- ясно представлять место и роль дела в программе воспитания или программе отрядной деятельности, программе детского лагеря;
- поддерживать предложения и идеи ребят, даже самые странные и непонятные, не продвигать своё видение сценария дела.
- понимать, что должно в результате получиться;
- предусмотреть варианты стимулирования работы детей и подростков, если вдруг работа застопорилась.

планировали события и коротко представляли это дело), о чём оно может быть, почему будет интересно и полезно для всех ребят.

Не обойтись без рассказа, зачем нужен сценарий, из каких этапов он состоит. Конечно же, можно взять готовый сценарий подобного дела, но всегда интереснее делать то, что придумал сам, поэтому идеи возможного сюжета, развитие событий и эпилог надо обсудить с ребятами.

2. «Мозговой штурм» поможет собрать самые, казалось бы, невыполнимые идеи. Пусть идей будет много, они помогут в дальнейшем. Главное — договориться, кто может быть героем истории и как будем с ним знакомиться, что в результате должно получиться, какая песня станет лейтмотивом дела, а какую разучим вместе.

3. Сценарий включает в себя описательную и визуальную часть. Работая по группам, ребята придумывают и записывают сюжет, то есть сочиняют будущую историю. Например, в случае музыкально-игрового часа это может быть знакомство с героем, его любимыми играми, песнями, возможно, с друзьями.

4. Собравшись вместе через некоторое время, группы представляют свой результат работы. Из всех предложений вместе выбираем самые интересные и записываем. Так собирается описательная часть сценария. По итогам работы можно по желанию ребят выбрать тех, кто непосредственно займётся написанием сценария.

5. Одновременно можно вместе с ребятами обсудить визуальную часть дела: где будет проходить дело, как оно может быть оформлено, какие костюмы понадобятся, какой нужен музыкальный инструмент, какой отрывок из фильма или мультфильма понадобится для просмотра, какие игры можно предложить ребятам и т.д.

6. И вот настал момент соединения всех составных частей сценария будущего дела. Вместе с ребятами надо прочитать сценарий, вставить в него визуальную часть: выход героев, музыкальный фон, песни, которые знаем и которые надо разучить, финал дела. В результате обсуждения полученного текста сценарий может меняться по сюжету, получить новое название. Например, наш музыкально-игровой час получит название «Вот что значит настоящий верный друг» вместо первоначального скучного «Дружба».

Ещё раз прочитайте весь сценарий. Если появится желание тут же воплощать придуманное — значит, увлекательное дело под названием «Как написать сценарий» получилось!

СЦЕНАРИЙ КОНКУРСНО-ИГРОВОЙ ПРОГРАММЫ «ВМЕСТЕ — ДРУЖНАЯ СЕМЬЯ»

Цель: создание условий для развития нравственных качеств подростков: любви и уважения в семье, к родителям, гордости за свою семью.

Задачи:

— формирование у подростков представления о семье как о людях, которые любят друг друга, заботятся друг о друге;

— создание атмосферы сотворчества и эмоционального подъёма, сплочение коллектива.

Оформление: рисунки «Мой дом. Моя семья»; плакаты: «Как здорово, что все мы здесь сегодня собрались», «Когда семья вместе, так и душа на месте».

Ход дела

Ведущий:

Добрый день! Мы рады видеть вас на нашей конкурсно-игровой программе «Вместе — дружная семья!». Вы, конечно, знаете, что 15 мая во всем мире отмечается Международный день семьи, а сегодня, 8 июля, празднуется День семьи, любви и верности у нас в России.

В Великой России есть праздник красивый,
Название дали ему «День влюбленных»:
8 июля по новому стилю —
Любви настоящей сей день посвященный!

Прекрасную повесть Петра и Февроньи
Хочу рассказать вам, послушайте, люди!
Есть в вечной любви — бесконечная сила!
Пусть в ваших сердцах ей всегда
место будет!

Ведущий:

8 июля мы празднуем День семьи, любви и верности. Это день памяти православных святых супругов Петра и Февронии Муромских, которые издавна почитаемы в России как хранители семьи и брака. Согласно легенде мудрый князь Пётр полюбил простую крестьянскую девушку Февронию, которая не только была красива и честна, но и вылечила его от проказы.

Ведущий:

Влюбленные поженились, но бояре не захотели видеть на престоле княгиню незнатного происхождения, а потому Пётр добровольно отрёкся от княжества. Однако вскоре в Муроме началась смута, и бояре вновь призвали Петра и Февронию на престол. Правили они долго и счастливо и скончались в один день и час 8 июля (по новому стилю) 1228 года. Эта семья — образец любви, верности, святости для всех нас.

Ведущий:

Семья — самое главное в жизни для каждого из нас. Семья — это близкие и родные люди, те, кого мы любим, с кого берем пример, о ком заботимся, кому желаем добра и счастья. Именно в семье мы учимся любви, ответственности, заботе и уважению.

Ведущий:

В семейном кругу мы с вами растем,
Основа основ — родительский дом.
В семейном кругу все корни твои,
И в жизнь ты входил из семьи.

Ведущий:

В конкурсно-игровой программе принимают участие команды, олицетворяющие собой семью. И первое задание заключается в том, чтобы придумать из своих имен и фамилий название (фамилию) своей команде — семье. На выполнение задания — 3 минуты.

Команды выполняют задание.

Ведущий:

Прежде чем команды представят себя, давайте познакомимся с жюри нашей конкурсно-игровой программы.

Идёт представление жюри.

А теперь — представление команд! Итак, в нашей конкурсно-игровой программе принимают участие...

Команды называют фамилию семьи и знакомят с представителями семьи (команды). У каждого участника появляется литера с его ролью в данной игре: папа, мама, бабушка, дедушка, сын, дочь и т.п.

Ведущий:

Самое время начинать нашу конкурсную программу. Наш **первый конкурс — «Счастливая семья»**.

Ведущий раздаёт командам бумажные ромашки.

Ведущий:

Сейчас каждая семья-команда получит цветок — ромашку. На каждом лепестке за 1-2 минуты нужно написать качества вашей счастливой семьи.

Звучит музыка.

Команды выполняют задание.

Ведущий:

Итак, время вышло.

Уважаемые команды, прошу вас рассказать о ваших семьях.

Команды по очереди зачитывают качества своей новой семьи и прикрепляют бумажные цветы с высказываниями на тематический стенд.

Ведущий:

Каждая команда представила всех членов семьи. А сейчас я предлагаю командам стать участниками **конкурса «Родственные узы»**. Им нужно разгадать несложный кроссворд на тему родственных отношений.

Командам вручаются бланки с кроссвордом (рис. 1).

После завершения работы они сдают бланки с ответами жюри.

Ведущий со всеми проговаривает правильные ответы.

Ведущий:

Следующий конкурс «Кулинарный», в котором наши семьи продемонстрируют свои кулинарные знания. От участия каждого зависит общий результат.

Ведущий вручает пакеты с заданиями для трёх групп, а жюри — бланки с ответами на данные задания.

Задания конкурса «Кулинарный» для «бабушек» и «дедушек»

1. Подчеркните лишний напиток: кока-кола, морс, боржоми, фанта, лимонад. (Морс — негазированный напиток).

2. Составьте из букв названия блюд и подчеркните лишнее слово: АЯЦИНЧИ, КЙЕЗЧИК, МЕОТЛ, ЯЗГНАЬЛУ. (Яичница, чизкейк, омлет, глазунья. Лишнее слово — чизкейк, поскольку для его приготовления не используются яйца).

3. Вставьте слово, которым заканчивается первое и начинается второе слово: ТВО (...) АЛИК. (Рог).

4. Напишите название продукта, необходимого для приготовления блюда: РАС (...) НИК. (Соль).

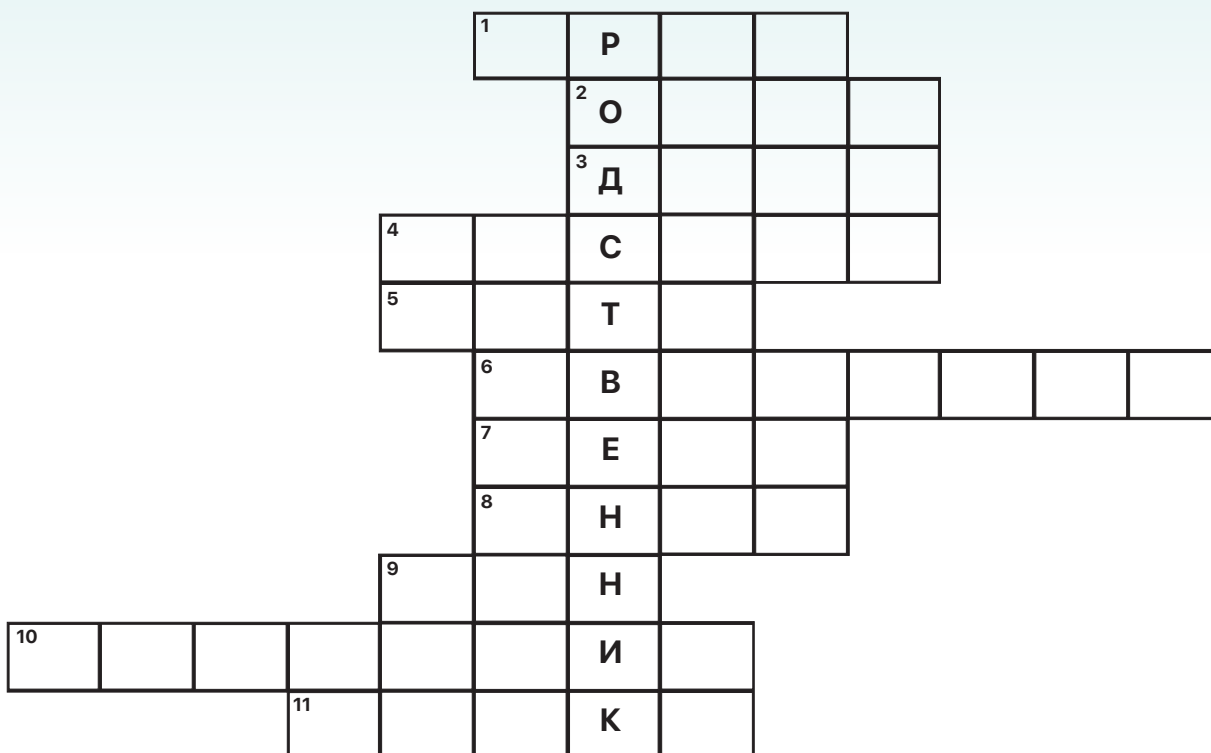

Кроссворд «Родственные узлы»

1. Сын моей матери.
2. Мой родитель.
3. Брат отца или матери.
4. Девочка, которая имеет родителей, как у меня.
5. Та, что дала нам жизнь.
6. «Святая кровь» — мать мужа.
7. Сестра мамы или папы.
8. Сын моего ребёнка.
9. Мой наследник.
10. Сын моей сестры или брата.
11. Отец мужа.

Правильные ответы на кроссворд «Родственные узлы»:

1. Брат. 2. Отец. 3. Дядя. 4. Сестра. 5. Мать. 6. Свекровь. 7. Тётя. 8. Внук. 9. Сын.
10. Племянник. 11. Свёкр.

5. Подберите слова в скобках: (мужское имя) + (местоимение) + ы = изделие из муки. (Макароны).

Ведущий:

А дорогих «мам», «дочерей» и «сестёр» просим в это время написать на листках бумаги меню на заданную букву алфавита.

Задание конкурса «Кулинарный» для «мам», «дочерей» и «сестёр»

Напишите обеденное меню так, чтобы все блюда начинались на одну букву. Ваши буквы для необычного меню — **К** и **С**.

Верные ответы:

К:	С:
Кресс-салат	Салат из свежих овощей
Капустные щи	Суп харчо
Картофельное пюре	Суфле мясное
Котлета	Соус
Компот	Сок

Ведущий:

Наш кулинарный конкурс продолжается. И сейчас командам можно получить дополнительные баллы, разгадав «вкусные загадки». И этим займётся сильная половина семьи — наши «папы», «сыновья», «братья».

Задание конкурса «Кулинарный» для «пап», «сыновей», «братьев»

Разгадайте «вкусные загадки» и напишите ответы.

1. Сваренные в воде фрукты. (Компот).
2. Восточная еда из риса и мяса. (Плов).
3. Большое пирожное. (Торт).
4. Любимая ягода медведя. (Малина).
5. Булочное изделие, которым можно порулить. (Баранка).
6. Картофель всмятку. (Пюре).
7. Околпаченный работник кухни. (Повар).
8. Фирменное блюдо сороки-белобоки. (Кашка).

9. Еда, которой Журавль кормил Лису. (Окрошка).

10. Блюдо, приготовленное из молока и яиц. (Омлет).

11. Хлеб с различными слоями сверху. (Бутерброд).

12. Любимое блюдо украинцев и кубанцев из овощей. (Борщ).

13. Вареное тесто с мясом. (Пельмени).

14. Искусство приготовления пищи. (Кулинария).

15. Соус из растительного масла, яичного желтка и разных приправ. (Майонез).

Ведущий:

Пока жюри подводит итоги, разрешите подарить вам один рецепт — «Рецепт хорошего дня». Берём день и хорошо очищаем его от зависти, ненависти, огорчений, жадности, упрямства, эгоизма, равнодушия. Добавляем три полные (с верхом) ложки оптимизма, большую горсть веры, ложечку терпения, несколько зёрен терпимости, и, наконец, щепотку вежливости и порядочности по отношению ко всем людям. Всю получившуюся смесь заливаем сверху любовью. Теперь, когда блюдо готово, украшаем его лепестками цветов доброты и внимания. Подавать ежедневно с гарниром из тёплых слов и сердечных улыбок, согревающих сердце и душу. Приятного аппетита!

Командам раздаются маркеры и ватманы.

Ведущий:

Следующий конкурс «**На все руки мастера**». Каждый участник команды сейчас получил маркер. Каждой команде одновременно и всем вместе нужно нарисовать животное — четвероногого друга. Но при этом каждый человек рисует только одну часть тела. Конкурс завершается, когда кто-то из участников произнесёт: «Я всё!»

Звучит музыка. Команды выполняют задание. Жюри оценивает.

Ведущий:

А теперь проверим вашу внимательность, логическое мышление и сообразительность. Наш следующий конкурс «Именные ребусы». На сушке (верёвка с прищепками)

развешены ребусы, решив которые, вы узнаете имена своих родственников, от которых вам пришло смс-поздравление. Ваша задача за 2 минуты решить как можно больше ребусов. Время пошло.

 <p>А НА</p> <p>Я=И</p> <p>АЛИНА</p>	 <p>Й</p> <p>АНДРЕЙ</p>	 <p>ВА</p> <p>ВАЛЯ</p>
 <p>А</p> <p>ВАСИЛИСА</p>	 <p>ША</p> <p>МИША</p>	 <p>О</p> <p>ОЛЯ</p>
 <p>Ч=Т</p> <p>СВЕТА</p>	 <p>А</p> <p>ВАСЯ</p>	 <p>Я</p> <p>Д</p> <p>НАДЯ</p>
 <p>с е р е ж а</p> <p>СЕРЕЖА</p>	 <p>Н</p> <p>ИВАН</p>	 <p>н и о л а й</p> <p>НИКОЛАЙ</p>

Задания конкурса «Именные ребусы»

Ведущий:

Вот и наступило время подвести итог нашим конкурсам. Именно сейчас жюри наградит самые лучшие команды-семьи.

Идёт награждение команд.

Ведущий:

Поздравляем всех с заслуженными наградами! Большое спасибо всем за активное участие

в конкурсной программе. Она помогла нам ближе узнать друг друга и объединиться. А ещё мы узнали много нового о семье, о семейных ценностях и истории Дня семьи, любви и верности. Как здорово, что все мы здесь сегодня собрались!

В завершение все встают в орлятский круг и поют песню «Как здорово» (слова и музыка Олега Митяева).

13. Как подготовить литературную гостиную

**В душе каждого ребёнка есть невидимые струны!
Если их тронуть умелой рукой, они красиво зазвучат!**

В. А. Сухомлинский

Мы часто слышим о такой форме работы с ребятами, как литературная гостиная. Что же это такое?

Если окунуться в глубь истории, то можно узнать, что литературные салоны или гостиные возникли в XVIII веке как центр общения и обсуждения литературных новинок и политических новостей. В России литературные салоны достигли своего расцвета в 20–30-х годах XIX века. В них обсуждали новости, читали стихи, музицировали, пели. В салоне можно было блеснуть своими ораторскими дарованиями или оставить в альбоме хозяйке салона меткую эпиграмму. Так, в истории известна литературная гостиная А. Н. Оленина на набережной Фонтанки, которая считалась одной из самых модных в Петербурге. Её называли «Ноевым ковчегом». Именно в ней можно было встретить И. Крылова и восхититься новой басней, И. Гнедича и услышать перевод на русский язык «Илиады», получить набросок своего портрета от О. Кипренского или росчерк пера в альбоме от братьев Брюлловых. Много знаменитых людей посещали этот литературный салон. Охотно бывал здесь и А. Пушкин.

В работе с подростками литературная гостиная — форма работы, предполагающая свободное общение, способ реализации творчества детей, погружение в художественный мир литературного произведения. Такая форма общения интересна и многомерна. Основными задачами литературной гостиной являются развитие коммуникативных и личностных

качеств подростка, создание условий для свободного проявления интеллекта и кругозора, расширение читательской компетенции.

Потенциал литературной гостиной очень огромен, он превосходит по результативности уроки литературы, семинары или читательские конференции. Этот потенциал, который сочетает в себе эстетическую, информационную и воспитательную функции, достигается за счёт синтеза литературы, музыки, живописи и свободного общения ребят.

Отходя от строгих рамок официального мероприятия и применяя способности всех участников процесса, вожатый вместе с подростками расширяет поле совместной деятельности. В литературной гостиной, начиная от замысла и до его реализации, наравне с вожатым участвуют все группы детей, и каждый может найти себе роль, проявить творчество, мастерство и свои способности. Какими же могут быть роли ребят? Организатор, сценарист, режиссёр, осветитель, звукооператор, художник, актёр, видеомонтажёр, костюмер и т.д. Главное — найти ключик к каждому, разглядеть желание и возможности, поддерживать и направить индивидуальную и общую деятельность в правильном направлении. А **сотворчество** и **содружество** в коллективной деятельности ставятся на первое место и не подменяются регламентирующим руководством вожатого.

Формы организации литературных гостиных разнообразны. Но важно помнить

об обязательном единении и содружестве литературы, музыки, театра и живописи. Это может быть прослушивание аудиоспектакля и обсуждение услышанного с использованием картин известных художников, выразительное чтение по ролям и сравнение с лучшими образцами мастеров художественного слова, «круглый стол» с элементами театрализации, фантазмагория литературных героев, театр теней, поэтическая буффонада и многое другое. Особенность литературной гостиной в том, что участники не только знакомятся с биографией писателя или историей произведения, но и высказывают своё личное отношение к нему, проникают в смысл. Участие в литературной гостиной пробуждает творчество ребят.

Воплотить все идеи и замыслы в реальное дело помогут следующие этапы:

1. Подготовительная работа.

Выработка идеи: отметить круглую дату произведения, отпраздновать день рождения писателя, провести диспут о роли стихотворений в жизни человека, провести конкурс чтецов. Выработать идею вам помогут календарь литературных знаменательных дат (он публикуется каждый год на порталах центральных библиотек), сотрудники библиотеки или сами ребята методом мозгового штурма. Мозговой штурм — это такая форма работы, в которой все вместе вырабатывают идею, при этом ответ на поставленный вопрос нужно найти за ограниченный промежуток времени. Ребята разбиваются на микрогруппы и предлагают первые пришедшие на ум варианты. Большинство из вариантов в дальнейшем при обсуждении отсеивается. Главное, чтобы участники штурма безбоязненно предлагали самые креативные и нестандартные идеи. Роль вожатого в данной работе — ставить конкретную задачу для микрогрупп (например, придумать идею оригинальной литературной гостиной по направлению «Писатели-путешественники»), регламентировать время работы групп, координировать наиболее интересные сочетания всех идей, выделять идеи для дальнейшего их развития или обобщения в одно общее дело.

Подбор материала по тематике — литература, просмотр документальной хроники или художественных фильмов, знакомство с фото- и документальным материалом, соотнесение идеи с музыкальным наполнением и изобразительным воплощением. В данном направлении можно работать как всем вместе, так и разбившись на микрогруппы, которые потом вместе обсуждают отобранный материал.

2. Создание сценария предполагает:

- отбор содержательного материала и распределение по этапам (момент погружения всех участников в тематику или раскрытие темы, этапы гостиной с миниблоками и переходами от одного этапа к другому, завершающая часть литературной гостиной);
- подбор будущих «героев» сценария;
- распределение поручений или ролей участников (подбор музыкального и визуального сопровождения, подготовка реквизита и костюмов и т.д.);
- определение роли зрителей в литературной гостиной;
- обсуждение оформления, реквизита, выставок;
- написание сценария.

3. Практическая подготовка включает:

- репетиции — важно помнить, что сценарий литературной гостиной репетируется отдельными частями, чтобы создать момент заинтересованности у самих организаторов;
- корректировку сценария;
- индивидуальную работу (роль и её сценическое воплощение, выразительное чтение текстового материала, упражнения по технике чтения, отработка музыкального и визуального сопровождения);
- подготовку выставок, декораций и реквизита;
- приглашение почётных гостей и участников;
- продумывание и подготовку сюрприза для организаторов (это может сделать

вожатый, не привлекая других ребят), подготовку подарков гостям, активным участникам и лучшим исполнителям.

4. Реклама, приглашение гостей, объявления и пр.

Ни в коем случае не нужно пренебрегать анонсированием предстоящей литературной гостиной. Иначе усилия, связанные с подготовительной работой и репетициями, могут не оправдаться.

Рекламные афиши и объявления, радиодонсы (если в школе или детском лагере есть радио), широкое освещение предстоящего события в социальных сетях, специально изготовленные приглашения для особых, важных гостей (ими могут быть родители, администрация школы или детского лагеря, эксперты, профессионально разбирающиеся в тематике литературно-художественной гостиной и др.). Этот этап подготовки литературной гостиной может рассматриваться как часть системы оформления события, и тогда важно выстроить сотрудничество с группой ребят и педагогов, которые могут придумать интересную творческую идею основной афиши, умеют хорошо рисовать и оформлять. Также на этом этапе будет продуктивным сотрудничество с детским пресс-отрядом школы или детского лагеря.

5. Проведение литературной гостиной:

- эмоциональной настройкой, которая помогут создать оформление входной группы, специальная фотозона, музыкальные фрагменты, демонстрация документальных кадров, интерактивная встреча гостей в литературных образах, обзор книжной выставки и др.;
- вступительное слово и представление гостей;
- проведение традиционного ритуала начала действия. Например, зажжение свечей или исполнение общей песни.
- реализация задуманного сценария;
- эмоциональное завершение, которое плавно переходит в следующий этап. Например, под классическую музыку

или финальное стихотворение гасятся все свечи, и только одна используется на этапе «Рефлексия».

6. Рефлексия — это способность сознательно обращать внимание на свои мысли, эмоции и поведение, оценивать принятые решения и перспективы. Например, можно провести в виде приёма «Свеча по кругу» (участники и зрители передают друг другу свечку и делятся впечатлениями). Или заполнение гостями «Альбома литературной гостиной» отзывами, пожеланиями, стихами, автографами и т.д.

7. Слова благодарности организаторам и участникам, сюрприз и награждение.

Важный момент в завершении литературной гостиной – выражение благодарности организаторам и участникам. Благодарность и признательность – это очень сильные эмоции, которые помогают вожатым укрепить взаимоотношения с ребятами. Они позволяют показать, что взрослые ценят усилия, труд подростков и готовы отвечать тем же на их старание. Вместо банальных «спасибо», «молодцы» и «отличная работа» используйте разные варианты:

- в общем чате-беседе напишите слова восхищения и благодарности в виде стихотворения или оды;
- организуйте овации зрителей (например, «звёздный дождь»: начиная хлопать тихо и медленно, постепенно наращивайте громкость и частоту хлопков);
- подготовьте чаепитие и сладкий сюрприз (например, леденцы успеха и пирог дружбы, мини-боксы с разным наполнением, баночки драже с интересными названиями, печенье с предсказаниями о будущем совместном деле и т.п.);
- создайте для ребят подарок своими руками – рукописная открытка, закладка в книгу, объёмная игрушка;
- подарите экскурсию за кулисы театра или в запасники музея;
- создайте визуальные воспоминания о литературной гостиной. Например, отснятые фотографии или видео смонтируйте в общий фильм, сделайте подписи и комментарии,

запишите отзывы зрителей и самих ребят.

Чем больше вы искренне благодарите подростков, тем больше в ваших взаимоотношениях будет радости, счастья и сотворчества.

8. Подведение итогов с подростками-организаторами: что получилось? Что изменили бы? Какие идеи есть на будущее? Просмотр видео- и фотоматериала от выработки идеи до её реализации.

А чтобы всё получилось, необходимо соблюдать принципы литературной гостиной:

- добровольное участие,
- творчество (со своим творчеством может выступить каждый желающий),
- открытость (на любом этапе организации гостиной в неё могут прийти новые помощники, организаторы),
- учёт индивидуальных способностей и склонностей,
- эстетическое наполнения и нравственность,
- органическое слияние аудио и видео.

Стоит учитывать требования к подготовке и проведению литературной гостиной.

1. Литературная гостиная должна быть направлена на популяризацию книги, творчества автора, осознанное понимание литературного материала.

2. Участников надо вовлечь в общее действие.

3. Мероприятие нельзя затягивать или перегружать датами, событиями, непонятными фразами и цитатами.

4. Действо в гостиной необходимо сделать интересным, с частой сменой сюжетной линии или использованием различных приемов визуализации литературного слова. Это может быть применение игровых, ролевых, интерактивных форм взаимодействия зрителей и организаторов.

5. Не обойтись и без учёта возрастных особенностей участников:

- дети 7-10 лет подвижны и любознательны, эмоциональны, отличаются конкретностью мышления и большой впечатлительностью, не умеют долго концентрировать свое

внимание, любят тайну и приключения. Поэтому время проведения литературной гостиной — 30-40 минут, нужен литературный материал с конкретной направленностью и визуальным сопровождением, надо часто менять деятельность и обязательно включать детей в процесс, дать им возможность выступить. Например, «Пресс-конференция в Тридевятом царстве» — к детям могут прийти герои сказок, и ребята задают им вопросы, а герои в песенно-игровой форме рассказывают, кто они и откуда;

- подростки 11-12 лет ориентируются на общественное мнение, отношения со сверстниками, на оценки их поступков и действий, у них формируется самооценка. Время проведения гостиной — 40-50 минут. Для них необходимо соотнесение литературного материала с романтизмом, подвигом, побуждение к аргументированному выступлению с использованием полученных знаний и личного кругозора. Например, литературная буффонада «Писатели шутят», где подростки представляют, как писатели друг друга разыгрывали, какие шутки использовали в своих произведениях и в жизни;

- подростки 13-14 лет проявляют способность добиваться поставленной цели, готовы к сложной деятельности. Время проведения гостиной — до 1 часа, возможность выступления с серьёзным и искренним взаимодействием на основе морально-ценностных ориентиров. Например, литературное обозрение «СТИХиЯ», где подросткам предлагается найти и прочитать стихотворение, которое больше всего выражает их внутренний мир;

- подростки 15-17 лет имеют своё личное мнение, любят дебаты и споры, взаимодействуют в группе сверстников, стремятся к социальному самоутверждению. Формы работы с ними — дискуссии и публичные выступления. Например, «Литературный вернисаж» с использованием полотен известных художников и классической музыки. Участники подбирают из предложенных книг поэтические произведения, зачитывают их и высказывают своё мнение о том, почему это поэтическое слово, музыку и живопись именно так соединили.

14. Как подготовить экскурсию и экскурсоводов

Ушло тепло с полей, и стаю журавлей
Ведёт вожак в заморский край зелёный.
Летит печально клин, и весел лишь один,
Один какой-то журавлёнок несмышлёный.

Он рвётся в облака, торопит вожака,
Но говорит ему вожак сурово:
«Хоть та земля теплей, а родина милей,
Милей — запомни, журавлёнок, это слово.

Запомни шум берёз и тот крутой откос,
Где мать тебя увидела летящим,
Запомни навсегда. Иначе никогда,
Дружок, не станешь журавлём ты настоящим».

У нас в краю снега, у нас гудит пурга,
И голосов совсем не слышно птичьих,
А где-то там, вдали, курлычут журавли,
Они о родине заснеженной курлычут.



Удивительно точные слова нашёл Игорь Шаферан, лирическую музыку сочинил Эдуард Колмановский. Эта незаслуженно забытая песня понятна каждому, легко запоминается и поётся. Найдите её, выучите с детьми! Она поможет вам в нелёгкой работе — в привитии любви к Родине. Работа эта, бесспорно, одна из трудных в воспитании. «А родина милей» — это слова взрослого. Ребёнок же в песне «рвётся в облака, торопит вожака». Юности свойственно стремление к новому, неизведанному. Привычным, обыденным, не заслуживающим внимания молодость зачастую считает то, что её окружало с детства. Чувство родины приходит разными путями. Чаще оно зреет годами. Но бывает, что внезапно возникает, как от толчка, при взгляде на лес, при звуке птичьего щебетания...

Вот на этот толчок, на пробуждение любви к малой родине и рассчитаны

экскурсии по родному краю. Верно писал К. Паустовский: «Чем больше узнаёшь её, тем всё больше, почти до боли в сердце, начинаешь любить эту обыкновенную землю». Он говорил о Мещёрской стороне, но ведь о любом уголке России можно сказать так же!

С чего же начать?

С себя! Подготовьте и проведите экскурсию, испытайте на себе все трудности этого дела.

Сможете ли вы справиться самостоятельно? Конечно, нет. Найдите помощников: краеведов, сотрудников музея, опытных туристов, учителей, родителей. Заинтересуйте их.

Следует тщательно выбрать и обосновать тему экскурсии. Она будет зависеть от места проведения экскурсии: природа, музей, предприятие, город или посёлок, архитектурные памятники или исторические места родного края. Выбирая тему экскурсии,

следует определить её цель, основные экскурсионные объекты. Объект должен обладать яркими, выразительными, интересными характеристиками. Объектами экскурсии могут быть памятные места, здания и сооружения, природные и производственные объекты, памятники истории, археологические музеи-заповедники, памятники искусства, экспозиции музеев, галерей и выставок.

При отборе экскурсионных объектов необходимо учитывать их познавательную ценность (связь объекта с важным событием, личностью), известность, эстетические свойства и сохранность объекта. Необходимо предусмотреть удобство расположения объекта, эстетичность окружающего ландшафта, его безопасность, возможность работы с микрофоном или без него.

Итак, тема и объект определены, группа поддержки помогла собрать нужную информацию. Выбираем один из видов экскурсии с учётом возраста, интересов школьника, актуальности выбранной темы.

Экскурсии могут быть:



исторические — об определённом периоде истории села, посёлка, города, края;



культурно-исторические — по объектам культурного наследия и святым местам;



военно-исторические — о различных военных сооружениях, связанных с подвигами героев: мостах, башнях, земляных валах, крепостях;



литературные — по местам, связанным с жизнью и творчеством писателей, поэтов, драматургов;



искусствоведческие — о живописи, музыке, скульптуре, театре;



архитектурно-градостроительные — об архитектурных ансамблях, о планировке и застройке городов;



производственные — с посещением предприятий для знакомства школьников с профессиями;



природоведческие — о реках, озёрах, животных, растениях; о заповедных местах и природе родного края.

Надо учесть и состав участников (дети, семьи, участники образовательных проектов и акций) и способ передвижения экскурсантов (пешеходный, транспортный, комбинированный).

Составляем наиболее удобный маршрут экскурсии. Всегда надо помнить о безопасности передвижения группы, наличии оборудованных мест санитарных остановок, соблюдении правил дорожного движения. Маршрут должен быть логичным, переходы от одного объекта к другому необходимо делать последовательными, а содержание одного должно продолжать содержание предыдущей части экскурсии. Количество остановок не должно быть большим.

Заранее нужно пройти по маршруту экскурсии самому: осмотреть все объекты на месте, выбрать лучшие точки их показа, подходы к ним, возможные места остановок и составить точный хронометраж. Он включает время перехода от одного объекта к другому, время остановок для рассказа и показа, фотографирования. Из этого складывается продолжительность экскурсии. Как правило, для младших школьников она длится не более

1,5 часа, для старших — не более 2,5 часов.

После этого составляется итоговый текст экскурсии в хронологическом порядке и в порядке расположения объектов на маршруте. Рассказ экскурсовода должен быть интересным и насыщенным фактами. Хорошо иметь «портфель экскурсовода» — комплект наглядных пособий (фотографии, карты, схемы).

Затем создаётся технологическая карта — итоговая таблица. В ней — перечень объектов, маршрут передвижения от одного объекта к другому. Лучше всего сделать пробный прогон экскурсии, на которую пригласить своих коллег, специалистов в области музееведения и экскурсионного дела.

Текст экскурсии необходимо выучить. Речь должна быть чёткой, понятной и убедительной, вызывать переживания и ответную реакцию. Чтобы говорить уверенно и выразительно, надо всё отрепетировать.

Необходимо продумать и проверить интонацию, темп и ритм речи, выучить отдельные фразы, а затем и весь текст чтобы он звучал с разговорной интонацией, свободно и естественно. Недопустимо говорить слабым монотонным голосом и запинаться. Следует поработать над произношением. С помощью

интонации можно подчеркнуть значение факта, придать рассказу эмоциональную окраску, выразить личное отношение, активизировать внимание школьников.

При пешеходной экскурсии необходимы короткие остановки для отдыха, для переключения внимания ребят. На них можно исполнить песню, провести подвижные игры, поделиться впечатлениями, показать другу другу сделанные фотографии. Это поможет настроиться на продолжение экскурсии, подвигаться, согреться.

В ходе экскурсии показываем объекты, которые были запланированы, воссоздаём зрительную картину исторического события, показывая фотографии исторических лиц и событий. Следует стоять лицом или вполоборота к группе, и только на несколько минут обращаться к объекту показа.

Необходимо обратить внимание на свой внешний вид: он не должен вызывать негативные эмоции.

Помните! Экскурсия — образовательный проект. Выдерживайте тему экскурсии, не отвлекайтесь на вопросы не по теме. Рассказывайте только о том, что можно показать. Избегайте длинных объяснений, показ в экскурсии должен преобладать над рассказом.

С чего начать и как подготовить юного экскурсовода?

Помощниками в проведении экскурсии могут стать школьники, интересующиеся профессией экскурсовода, увлекающиеся изучением родного края. Таким ребятам, как правило, интересны история, география, биология, актёрское мастерство. Они с удовольствием готовы передавать свои знания и демонстрировать умения своим сверстникам.

В образовательной организации разместите на стенде приглашение для участия в подготовке экскурсии. Может быть, свою первую экскурсию вы проведёте с ребятами,

разделив обязанности как в подготовке, так и в проведении.

Знакомство с кандидатами начинаем с игры: расскажи три факта о себе, включая один неверный, остальные должны догадаться, что из сказанного неправда. Затем можно предложить прочесть стихотворение или отрывок из прозы, демонстрируя разные виды интонации. Третьей игрой будет познавательная на знание объектов родного края: узнай и расскажи, что это такое.

На второй встрече обсуждаем воз-

можные объекты для экскурсии, средства и способы подачи материала, учим находить и подбирать необходимую информацию.

На третьей встрече знакомим школьников с деятельностью экскурсовода: находить материалы и документы по теме экскурсии, составлять интересный текст, дополняя его разными увлекательными фактами, продумывать, какие вопросы могут возникнуть у экскурсантов и быть готовым ответить на них, проводить экскурсию, грамотно показывать объекты.

На четвёртой встрече разбираемся в понятии, что такое «экскурсия». Экскурсия — продуманный показ определённых объектов (природы, памятников истории, культуры), рассказ о них и о событиях, связанных с ними. Объясняем, чем экскурсия отличается от беседы или лекции.

Знакомим с особенностями экскурсии: продолжительность по времени, наличие экскурсовода и экскурсантов, показ экскурсионных объектов на месте их расположения, передвижение экскурсантов по заранее составленному маршруту, наличие определённой темы, активное участие экскурсантов (наблюдение, изучение, исследование объектов). Пробуем подготовить и провести небольшую экскурсию по тому месту, где проходит встреча юных экскурсоводов.

Важно при этом, чтобы каждый участник попробовал себя!

На пятой встрече переходим к подготовке текста экскурсии. Для этого разбираем ребят по группам (по желанию, кто с кем хочет работать, или какой объект ему наиболее интересен). Можно использовать разные методы формирования групп (по цвету карточек, временам года, по лепесткам деревьев, по именам и т. д.).

Обсуждаем с ребятами содержание предстоящей экскурсии, составляем маршрут экскурсии, распределяем объекты, которые будем демонстрировать экскурсантам.

Важно! На этой встрече необходимо организовать чёткую работу групп, они

начнут слышать и понимать друг друга, дополнять и вносить свои предложения. Необходимо направить их на поиск интересных материалов, указав источники литературы, публикации в СМИ. Потом они встретятся с сотрудниками музея для того, чтобы поработать с архивными материалами и проверить текст на достоверность, сходят в местную библиотеку, поговорят с интересными людьми.

Не надо напоминать, что вы должны подготовиться к этим встречам. Для этого необходимо договориться с сотрудниками музея, библиотеки, людьми, которые будут помогать детям подобрать необходимые технические средства.

На шестой встрече происходит сборка текста предстоящей экскурсии. Будущие экскурсоводы выстраивают текст в хронологическом порядке и наполняют «портфель экскурсовода» необходимыми фотографиями и документами. Происходит первая проба предстоящей экскурсии. Обращаем внимание на время и способы подачи материала. В тексте следует избегать длинных фраз, перечисления большого количества дат, фамилий, отрывков, не связанных с показом экскурсионного или музейного объекта.

Седьмая встреча — пробная экскурсия на маршруте. На неё можно пригласить актив школы, друзей, ребят младшего школьного возраста, родителей.

Наступает день экскурсии. Красивые и опрятные юные экскурсоводы ждут своих экскурсантов на объектах.

Вы должны настроить ребят, помочь преодолеть волнение.

По завершении экскурсии проводится её анализ с юными экскурсоводами: что получилось? Что необходимо изменить? Что вы чувствовали, когда проводили экскурсию? Кого вы хотите поблагодарить?

Не забывайте о сюрпризе: каждый должен получить от вас слова благодарности за проделанную работу и небольшой подарок.

15. Как оформить пространство

Есть мнение, что среда — второй учитель. А если мы говорим о предметно-пространственной среде школы, общественной организации, детского лагеря, где растёт и развивается подросток, то она ещё и формирует эстетический вкус, понимание гармонии, помогает выстраивать дружескую атмосферу и эффективную командную работу.

Любое образовательное учреждение «оживает» с появлением детей. Наряду с дизайном образовательного пространства школы или детского лагеря — зонированием, материалами, оснащением, навигацией — существуют вариативные элементы этого пространства, которые предполагают и даже поощряют проявление творчества подростков. Например, это могут быть классные уголки или информационные стенды отряда, маркерные стены, стены для декоративной росписи,

специальные пространства для временных выставок детских работ — фотографий, рисунков, плакатов, стенгазет. Подростки вместе с вожатым могут придумать интересное оформление праздника и воплотить его в жизнь.

Замечательно, если вожатый хорошо ориентируется в цифровом пространстве и владеет простейшими графическими редакторами Paint, Gimp, ArtWeaver или умеет работать с графическими приложениями: Ibis Paint X, Autodesk SketchBook, Набросок, Adobe Photoshop Fresco, владеет стандартными художественными и прикладными техниками.

Предлагаем рассмотреть стандартные приёмы и способы оформления, которые помогут вожатому вместе с детьми освоить практические оформительские навыки и создать эстетичное, необычное, дружеское пространство совместного бытия.

Что можно оформить?

Информационный стенд класса / отряда

Это элемент информационно-визуального оформления, отражающий жизнь детского коллектива, важную информацию.

Здесь располагается основная информация: список класса/отряда, органы самоуправления, ФИО классного руководителя, учителей, вожатых, законы и традиции школы/детского лагеря, название, девиз, эмблема, песня класса/отряда; дополнительная информация: дни рождения ребят, графики дежурства, соревнований, кружков, экран чистоты, распорядок дня, «почтовый ящик»; постоянно меняющаяся информация: ново-

сти, поздравления, положения о конкурсах, карта настроения и др.

Мероприятие

Оформление мероприятия — это его визуальная визитная карточка. Флаги, гирлянды флажков, шаров или лампочек, афиши, стенгазеты, летописи, тематические выставки — всё это создаёт определённую атмосферу и визуальный ряд, настраивает на то, что будет происходить. В единой стилистике надо оформить эмблему, визитку, афишу, оформление сцены, зала и всех помещений, задействованных на мероприятии.

Декорации должны быть аппликатив-

ными, легко сооружаемыми. В работе для зонирования любых помещений можно использовать оформление цветочными гирляндами (декоративные цветы), вмонтированными в гимнастические круги и т.п.; а также драпированные ткани. При совмещении этих двух элементов важно учитывать сочетание цветов.

Использование декоративных элементов кажется не очень важным, но это мнение ошибочно. Без декоративных элементов оформительские работы кажутся скучными. Например, нужно оформить сцену к итоговому концерту «Добрый вечер!». Если это задание выполнять без декоративных элементов, то сцена получится пустой и скучной. При помощи декоративных элементов можно создать необходимое настроение, которое нужно на данную программу. Если это весёлое мероприятие, то оформление должно быть яркое. А если программа имеет официальный характер, то и оформление будет более сдержанным. Это не означает, что оно должно быть серым, просто рекомендуется использовать меньше декоративных элементов, чем для развлекательной программы.

Декоративные элементы дополняют и акцентируют название мероприятия, помогают расшифровать и поддержать смысловое содержание ключевого слова. Декоративные оформительские элементы могут быть изготовлены из бумаги, ткани, пластика, картона, а также из воздушных шаров.

При использовании декоративных элементов нужно помнить, что название мероприятия по значимости должно быть на первом

месте, а декоративные элементы на втором. Неопытные оформители пытаются использовать как можно больше декоративных элементов, но их избыток может исказить общее восприятие оформления.

Выставка детских работ

Выставка является одним из самых выигрышных способов быстро и эффектно оформить пространство школы или лагеря. Представленные работы могут быть посвящены как узкой, так и широкой тематике.

Выставка, как правило, имеет название, композиционный центр (самая красивая работа, большая по формату картина или работа с историей и т.п.), необходимые информационные и литературные дополнения (краткая аннотация о выставке), необходимое эстетическое оформление (символика и декоративные элементы в заданной тематике). Стиль для оформления выставки подбирается с учётом темы представленных работ: официальный, свободный, праздничный и т.д. Это относится к выбору цветовой гаммы и подбору шрифта. При оформлении выставки необходимо учесть особенности помещения, в которой будет располагаться выставка: освещение, цветовой колорит, конфигурация и площадь пространства.

Первое впечатление всегда самое сильное. Поэтому творческие работы, открывающие экспозицию, призваны наиболее глубоко и точно отвечать замыслу, задавать эмоциональный тон, вовлекать и увлекать зрителей, вводить их в смысловое пространство выставки.

Как можно оформить?

Для того, чтобы создать любой творческий продукт, необходимо пройти определённые этапы от выработки творческой идеи до её материального воплощения (рис. 1).

Творческая идея — это основа, база в создании любого художественного продукта, где главная роль отведена художнику, дизайнеру, в нашем случае — творческо-

му коллективу, который должен придумать и реализовать замысел, воплотив его в изображение или объёмный объект. Например, при подготовке информационного стенда нужно определиться с общей концепцией его оформления, количеством рубрик. От названия зависит форма стенда, цвет, расположение рубрик, шрифт текста.



Рис. 1. Алгоритм создания творческого продукта

На этапе выработки творческой идеи рекомендуется фиксировать различные варианты, мысли, делая наброски (рис. 2).

Материальное воплощение творческой идеи

Предположим, вы готовите стенгазету. Первым делом необходимо выбрать формат этого творческого продукта. Обычно это лист ватмана форматом А1 (размер 594х841 мм) или листа ватмана форматом А2 (размером 420х594 мм). Когда формат определён, вырисовываются образы и формируется шриф-

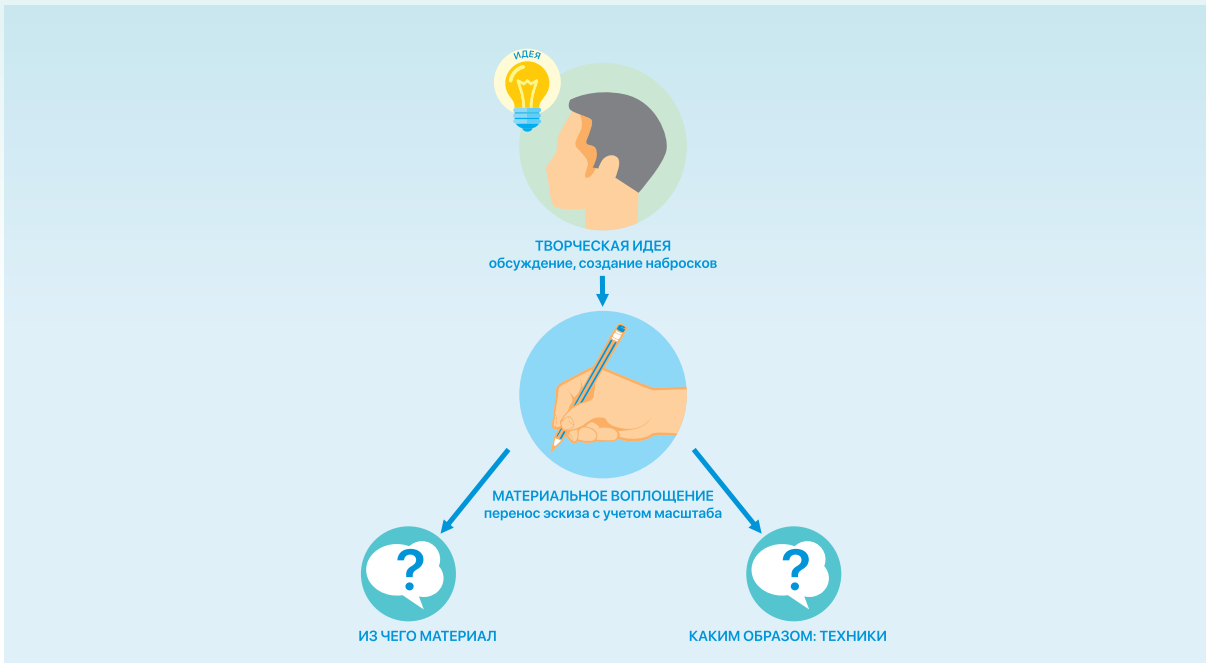
товой блок. При переносе эскиза очень важно соблюдать все пропорции. Текст по отношению к изобразительным образам переносится на бумагу в соответствии с эскизом. Когда эскиз перенесён в карандашный контур, начинается новый этап — работа в цвете. Теперь необходимо правильно выбрать материалы. Отталкиваясь от тематики оформления, следует определить цветовую гамму. Например, поздравление именинников всегда будет ярким, здесь неуместны оттенки серого или чёрного цвета, лучше использовать яркие, открытые цвета. Такой эффект дают кроющие краски, которые плотно закрывают поверхность бумаги и быстро высыхают. К таким краскам можно отнести гуашь, акрил или темпера. Акварель относится к полупрозрачным краскам, поэтому её можно использовать, рисуя живописные фоны или сложные изображения, для равномерного покрытия фона она не подойдёт. После того как выбран материал, начинается самый сложный процесс: работа с цветом в совмещении с шрифтовыми блоками требует общего понимания и видения результата.



Рис. 2. Наброски макета для стенда отряда



Рис. 3. Образец тематического оформления выставки к Дню семьи, любви и верности.

Посредством цвета можно управлять вниманием зрителя, привлекать его взгляд к предметам от главного к второстепенному. Колорит — это система соотношения цветов. По характеру цветовых сочетаний колорит может быть спокойным или напряжённым, холодным или тёплым, а по степени насыщенности и силы цвета — ярким, сдержанным, блёклым.

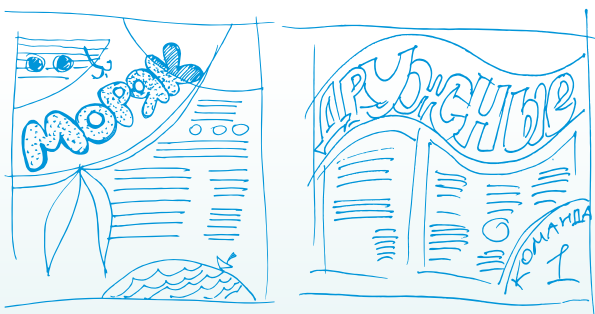
При подборе колористической гаммы для оформления мероприятия необходимо учитывать его настроение и символику. Например, для праздника Дня семьи, любви и верности цветовая гамма должна сочетаться с символом праздника — ромашкой (рис. 3).

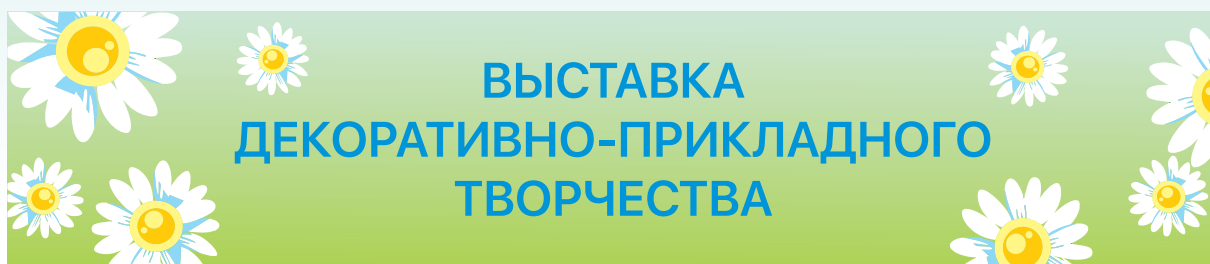

Рис. 4. Цветовые сочетания

Цветовую палитру лучше ограничить заранее. Детям свойственно увлекаться цветом, поэтому буйство красок на плакате может отвлекать от текста, он будет плохо восприниматься, смысл будет утерян.

Достаточно выбрать 4 или 5 цветов, которые будут гармонировать между собой, таким образом работа будет выдержана в определённом колорите.

Если поставлена задача выстроить диалог со зрителем через нарисованные образы, необходимо следовать некоторым условностям: образы должны выполняться в единой стилистике, то есть, если в изображении используется толстый контур-обводка, он должен присутствовать во всех рисунках. Если позволяет тематика, можно вообще создать чёрно-белую афишу, а красный цвет использовать как акцент в заголовке, а также выделить красным главного героя.

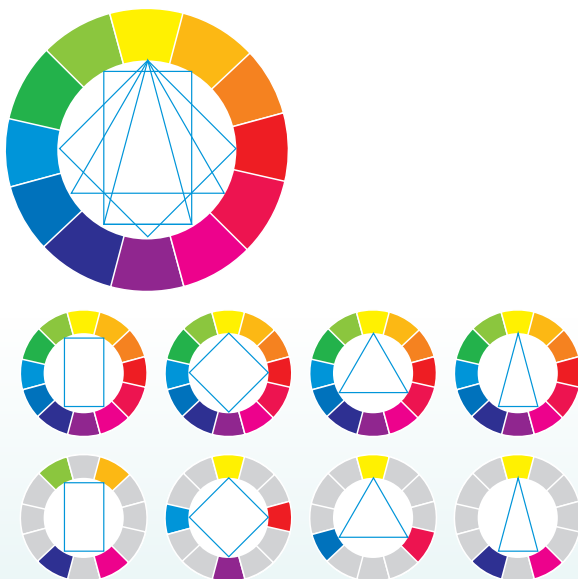
В случае использования «многокolorа» для оформления надписи, необходимо учитывать фон, на котором она будет располагаться, нужно обязательно исключить цвета, совпадающие с цветом фона.

Например, на синем фоне теряются все оттенки синего и фиолетового цветов. В этом случае рекомендуется использовать контрастные к фону цвета.

При подборе цветов для оформления выставок, приглашений, праздников, афиш можно использовать цветовой круг Иттена (рис. 4).

Работа со шрифтом

Шрифт — важная часть любого оформления, его тон и настроение. Правильно подобранные шрифты создают ощущение стиля, законченности и качества. С хорошими шрифтами любой дизайн выглядит более продуманным, а информация — уместной.

Не стоит выбирать более трёх видов шрифта на одном формате, такое разнообразие будет отвлекать читателя.

При оформлении стоит придерживаться выбранной стилистики. Если заголовков будет написан шрифтом с закруглёнными краями, то и остальные шрифты должны подчиняться его очертаниям.

Художественный облик шрифтов очень разнообразен, выбор того или художественного написания зависит от творческой идеи.

1. Декоративный шрифт может использоваться при оформлении информационных стендов, конкурсных программ.



2. Курсив применяется для написания текстов почётных грамот, поздравительных адресов, поздравлений и приглашений.

Очень красивые рукописные шрифты

Очень красивые рукописные шрифты

Очень красивые рукописные шрифты

3. Монументальный шрифт применяется для написания плакатов, транспарантов.



4. Можно придумать интересные способы изображения букв. Такие шрифты называются **свободными или авторскими**.



5. Фольклорный (в данном случае — славянский) шрифт может использоваться при оформлении национальных гостиных, фестивалей национальных культур, дней славянской письменности, уроков письма и др.



Если вы затрудняетесь с подбором шрифта для оформления, лучше всего использовать классический печатный шрифт, так как он подходит для любого мероприятия независимо от целевой аудитории.

Главное условие при создании авторского шрифта — это определение скелета буквы, на который потом «наносится» необходимая толщина. Особое внимание при составлении слова нужно обращать на открытые буквы (имеющие в своём написании наклонные и резко скругленные черты, например, У, Р), чтобы слово визуально не распалось на две отдельных части. Если в слове есть открытая буква, то расстояние между ней и нормальной буквой должно быть сокращено, например:

ПОЗДРАВЛЕНИЕ
ДРУГУ

Компоновать текст по отношению к нарисованным изображениям можно двумя способами:

- 70% текста к 30% изображения, тогда основной акцент будет выстраиваться на тексте;
- 20% текста к 80% изображения,

в этом случае выстраивается визуальный контакт с изображениями.

Основные правила при оформлении текста

1. В заголовках не делают переносы.
2. Заглавные буквы в заголовке можно не выделять.
3. Расстояние между строками должно быть одинаковым.
4. Весь цифровой материал изображают только цифрами.
5. Подпись к иллюстрации следует располагать справа или снизу.
6. Размер шрифта должен быть соотнесён с форматом листа.
7. Для текста нежелательно использовать больше трёх цветов в шрифтах, чтобы взгляд не переутомлялся, перекидываясь по цветным буквам (например, 50% тёмно-синего, 15% бордового, 35% голубого цветов).
8. Основной текст должен выделяться по массе, по сравнению с второстепенным и дополнительным.

Художественные техники

Есть много живописных, декоративных техник, которые можно использовать в создании компонентов оформления среды лагеря или школы.

Существует множество способов тонирования бумаги, которые можно выполнить из минимального комплекта для оформления.

Предлагаем вам использовать при оформлении пространства следующие варианты нанесения красок (тонирования): набрызг, полусухая кисть, которой можно сделать эффекты потёртости, живописное смешивание «по-сырому», штампование сухой губкой.

Для нанесения краски набрызгом (рис. 5, 6) вам понадобится краска (гуашь, акварель, акрил), бумага (альбомная или деко-

ративный картон), стаканчик с водой, кисть с упругим ворсом или зубная щётка, небольшая палочка (карандаш). Позаботьтесь заранее о том, чтобы на столе лежала широкая клеёнка, а ребята были в фартуках. Разбавьте краску водой в стаканчике так, чтобы она приобрела консистенцию сметаны. Смочите кисть водой, отожмите лишнюю жидкость. Наберите кистью (щёткой) небольшое количество разбавленной краски. Возьмите кисть (щётку) в левую руку, а палочку — в правую. Держа кисть (щётку) над бумажным листом ворсом от себя, проведите палочкой по ворсинкам в свою сторону. Так брызги полетят на бумагу. Размер и форму капель на бумаге можно варьировать, изменяя расстояние между рукой и листом бумаги, усиливая



Рис. 5. Набрызг гуашью



Рис. 6. Набрызг акварелью

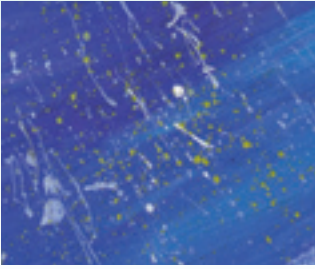

Рис. 7. Трафарет под набрызг

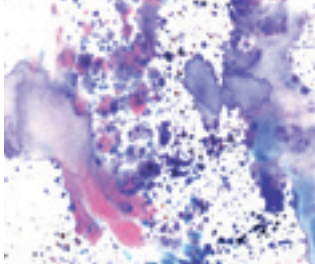

Рис. 8. Живописное смешивание «по-сырому» акварелью



Рис. 9. Полусухая кисть



Рис. 10. Объемные мазки

или уменьшая резкость движения палочкой по ворсинкам кисти. При нанесении набрызга можно использовать трафареты для создания рисунка (рис. 7). Положите трафарет на бумагу поверх уже покрытого краской слоя, сделайте набрызг. Когда краска подсохнет, осторожно снимите трафарет. Получается очень красиво и эффектно!

Для использования техники живописного смешивания «по-сырому» (рис. 8) необходимо подготовить бумагу, обильно смочить её водой, используя широкую кисть. Работать нужно очень быстро, поэтому, не дожидаясь высыхания, нанесите акварельные краски. Именно акварель создаёт лёгкие, полупрозрачные эффекты. Колорит работы нужно определить заранее (будет это два или три цвета). Краску лучше начинать накладывать с верхнего левого угла, чтобы смешивание цветов происходило плавно, а руки оставались чистыми.

Для работы полусухой кистью (рис. 9) лучше всего подойдут плотные, кроющие краски: гуашь или акрил. Такой способ нанесения подходит для создания интересных текстур. Например, если плотно и равномерно покрыть одним цветом фон, а затем в протирку, полусухой кистью пройти по фону, получится эффект потёртости. Кисть лучше брать с жёсткой щетинкой — эффект получается интереснее. На рисунке представлен вариант, который выполнялся мягкой кистью, поэтому мазки получились сглаженные.

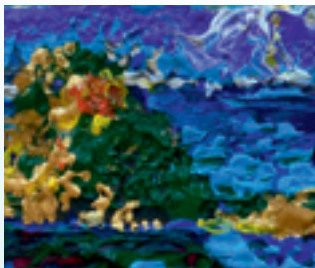
Также можно накладывать краску объёмными мазками, чтобы при высыхании получался рельеф. Для создания объёмных мазков (рис. 10) подойдут только определённые виды красок. Используйте самые распространённые — акрил или темпера. Состав данных материалов позволяет создавать рельефные эффекты. Акрил при высыхании меняет свои технические качества, поэтому получаются объёмные мазки. Если акрил в тубах, вам не понадобится кисть, так как мазки можно будет накладывать на бумагу отрывными, точечными нанесениями.

Если акрил в баночках, используйте кисть, но обязательно выдерживайте паузу между нанесениями, чтобы слои просыхали, иначе рельеф не получится! Если вам необходимо покрыть большую площадь бумаги и выполнить работу быстро, данный способ лучше не использовать. Можно соединить несколько техник, например, на фоне, который покрыт гуашью, нарисовать акриловое рельефное облако. Особенность этой техники в том, что вода не используется.

Рисование губкой — хорошая альтернатива классическим кисточкам (рис. 11). Получается интересный фактурный отпечаток. Можно просто рисовать пейзажи с помощью поролона, а можно сделать штамп.

Чтобы получить эффектную текстуру, вам понадобится поролоновая губка небольшого размера. Можно использовать обычную хозяйственную, разрезав её на небольшие кусочки. Гуашь или акрил необходимо развести на палитре до состояния густой сметаны, состав не должен быть текучим. Набирая краску на губку, обязательно следите, чтобы слой краски ложился на поверхность равномерно. Губку прижимайте к бумаге чёткими и отрывистыми движениями, иначе получится смазанный эффект. Чтобы получить текстуру с чёткими линиями, можно взять лист бумаги и использовать его как трафарет: поверх одного слоя приложите лист бумаги, проштампуйте, затем приложите поверх этого листа другой лист, проштампуйте другим цветом. Так получится эффект многослойности.

Работая в технике «монотипия», можно создавать необычные симметричные отпечатки. Данную технику можно использовать для создания абстрактных и содержательно-предметных образов. Монотипия выполняется как акварелью (рис. 12), так и гуашью (рис. 13). Бумага подойдёт любая. Лист заранее необходимо поделить пополам, отметить середину тонкой пунктирной линией, так будет проще его сгибать после нанесения красок. Нанесите краской на одну половину



Рис. 11. Штампование сухой губкой



Рис. 12. Монотипия, выполненная акварелью и гуашью



Рис. 13. Монотипия, выполненная гуашью

листа несколько цветковых пятен. Затем сверните лист пополам. Отпечаток краски симметрично распределится по всему формату бумаги. Рисунок, который сформируется при сложении, может получиться неожиданным, поэтому лучше сначала потренироваться на черновике, это поможет понять, какой именно образ вы хотите создать.

Также в оформлении можно использовать смешанную технику, например, рисование и «набрызг» гуашью или акрилом

в сочетании с аппликацией тканью и цветной бумагой.

Чувство меры приходит с опытом. Нарботанный практический опыт в итоге рождает отлично оформленный проект. Желательно для начинающих оформителей работать в команде: в паре или втроём. Это экономит время, а также позволяет обмениваться идеями и выработать совместное видение того, каким должен быть итоговый продукт.



Рис. 14. Коллективная работа «Осень в Орлёнке», выполненная в смешанной технике

Список литературы

1. Абрамова, Г. С. Психология развития и возрастная психология: учебник / Г. С. Абрамова. — М.: Прометей, 2022. — 708 с.
2. Афанасьев, С. П. Чем занять детей в пришкольном лагере, или сто отрядных дел: метод. пособие / С. П. Афанасьев, С. В. Коморин. — Кострома: РЦНИТ «Эврика-М», 1998. — 109 с.
3. Афанасьев, С. П. Что делать с детьми в загородном лагере / С. П. Афанасьев, С. В. Коморин, А. И. Тимонин. — Кострома: Вариант, 2002. — 223 с.
4. Бадян, В. Е. Основы композиции: учебное пособие для студентов высших учебных заведений, обучающихся по специальности 030800 (050602) — «Изобразительное искусство» / В. Е. Бадян, В. И. Денисенко. — М.: Трикта; Академический Проект, 2011. — 174 с.
5. Байбородова, Л. В. Воспитательная работа в детском загородном лагере: Учеб.-метод. пособие / Л. В. Байбородова, М. И. Рожков. — Ярославль: Акад. развития, 2003. — 254 с.
6. Бальные танцы: сборник / Составитель А. Н. Беликова. — М.: Советская Россия, 1983. — 118 с. (Библиотечка «В помощь художественной самодеятельности». N3).
7. Батюта, М. Б. Возрастная психология: учебное пособие / М. Б. Батюта, Н. К. Князева. — М.: Логос, 2020. — 306 с.
8. Белкин, А. С. Основы возрастной педагогики: Учеб. пособие для студентов вузов / А. С. Белкин. — М.: Academia, 2000. — 187 с.
9. Беляков, Ю. Д. Методика организации коллективных творческих дел и игр. — ФГБОУ ВДЦ «Орлёнок», 2015. — 80 с. [Электронный ресурс]. URL: Методика организации коллективных творческих дел и игр.pdf
10. Бережковская, Е. Л. Психология развития и возрастная психология: учебник для вузов / Е. Л. Бережковская. — М.: Юрайт, 2023. — 357 с.
11. Волков, Б. С. Возрастная психология: учебное пособие / Б. С. Волков, Н. В. Волкова. — М.: Академический Проект, 2020. — 668 с.
12. Воронина, И. А. Историко-бытовой танец: учебно-методическое пособие для хореографических, культурно-просветительных училищ и педагогических отделений балетмейстерских факультетов театральных вузов и институтов культуры / И. А. Воронина. — М.: Искусство, 1980. — 128 с.
13. Выготский, Л. С. Психология развития. Избранные работы / Л. С. Выготский. — М.: Юрайт, 2021. — 281 с.

14. Газман, О. С. Неклассическое воспитание: От авторитарной педагогики к педагогике свободы / О. С. Газман и др.; сост. А. О. Зверев, А. Н. Тубельский — М.: МИРОС, 2002. — 296 с.
15. Газман, О. С. Педагогика в пионерском лагере: из опыта работы Всерос. пионер. лагеря «Орлёнок» / О. С. Газман, В. Ф. Матвеев. — М.: Педагогика, — 1982. — 96 с.
16. Гаманин, О. С. Пионерское лето в вопросах и ответах / О. С. Гаманин, В. Ф. Матвеев. — М.: Молодая гвардия, 1984. — 127 с. (Для тех, кто работает с пионерами) (Библиотечка вожатого).
17. Гольдин, А. М. Невыдуманная жизнь (из биографии Аркадия Гайдара) / А. М. Гольдин. — М.: Детская литература, 1972. — 142 с.
18. Горизонты лета: (Программы темат. смен в лет. оздоровит. центре для детей и подростков) / Науч.-исслед. ин-т семьи, Союз пионер. орг.- Федерация дет. орг.; [Волохов А. В. и др.]. — М.: СПО-ФДО, 1997. — 157 с.
19. Григорьев, Д. В. Программы внеурочной деятельности. Художественное творчество. Социальное творчество: пособие для учителей общеобразовательных учреждений / Д. В. Григорьев, Б. В. Куприянов. — М.: Просвещение, 2011. — 78 с.
20. Григорьев, Д. В. Программы внеурочной деятельности: игра, досуговое общение: пособие для учителей общеобразовательных учреждений / Д. В. Григорьев, Б. В. Куприянов. — М.: Просвещение, 2011. — 88 с.
21. Данилков, А. А. Детский оздоровительный лагерь: организация и деятельность, личность и коллектив / А. А. Данилков, Н. С. Данилкова. — Новосибирск: НГПУ, 2018. — 286 с.
22. Данилов, А. Ю. Теория и практика экскурсионной деятельности / А. Ю. Данилов. — Ярославль: ЯГУ, 2016. — 47 с.
23. Денисенко, В. И. Основы цветоведения и колористики: учебное пособие / В. И. Денисенко, О. Е. Фролова. — Краснодар: Кубанский гос. ун-т, 2019. — 130 с.
24. Денисенко, В. И. Живопись. Портрет на пленэре: учебное пособие / В. И. Денисенко, А. Н. Цырульник — Краснодар: Кубанский гос. ун-т, 2020. — 117 с.
25. Ермакова, Ж. А. Основы экскурсионной деятельности в туристской индустрии: учебное пособие / Ж. А. Ермакова, И. Л. Полякова, Ю. Е. Холодилина. — Оренбург: ОГУ, 2020. — 109 с.
26. Зайцев, В. С. Современные технологии воспитания школьников: концепции, структура, методы: учебно-методическое пособие / В. С. Зайцев. — Челябинск: Издательство Татьяны Лурье, 2017. — 87 с.
27. Занимательно о физике и математике / сост. Кротов С. С., Савин А. П. — М.: Наука, 1987. — 144 с. (Библиотечка «Квант». Выпуск 50).

28. Иванов, И. П. Методика коммунарского воспитания / И. П. Иванов. — М.: Просвещение, 1990. — 143 с.
29. Иванов, И. П. Энциклопедия коллективных творческих дел / И. П. Иванов. — М.: Педагогика, 1989. — 206 с.
30. Ильяхов, М. Пиши, сокращай. Как создавать сильные тексты / М. Ильяхов, Л. Сарычева. — М.: Альпина Паблишер, 2021. — 440 с.
31. История вожатского дела: методические рекомендации / Н. Ю. Галой, И. А. Горбенко, Л. А. Долинская и др.; под общей ред. Е. А. Левановой, Т. Н. Сахаровой. — М.: МПГУ, 2017. — 141 с.
32. Казакова, Е. В. Возрастная психология: учебное пособие / Е. В. Казакова, М. В. Корехова, М. А. Пономарева и др.; под редакцией Е. В. Казаковой — Архангельск: САФУ, 2020. — 216 с.
33. Как создать свой подкаст: пошаговое руководство от поиска темы до монетизации готового проекта. — URL: <https://netology.ru/blog/04-2022-podcasts>.
34. Калеушева, А. В. Учимся писать сценарий. Простые объяснения и нескучные задания: метод. тетрадь / А. В. Калеушева. — М.: Благотворительный фонд «Даунсайд Ап», 2020. — 46 с. [Электронный ресурс]. URL: ТЕТРАДЬ_СЦЕНАРИЙ_1 (1).pdf (downsideup.org)
35. Камов, Б. К. Обыкновенная биография. (Аркадий Гайдар) / Б. К. Камов. — М.: Молодая гвардия, 1971. — 415 с. (Жизнь замечательных людей. Серия биографий. Вып. 4 (493)).
36. Караманенко, Т. Н. Кукольный театр — дошкольникам: пособие для воспитателей и руководителей детских садов / Т. Н. Караманенко, Ю. Г. Караманенко. — М.: Просвещение, 1973. — 223 с.
37. Кирпичник, А. Г., Ижицкий, В. П. Летние объединения старшеклассников / А. Г. Кирпичник, В. П. Ижицкий. — М.: Знание, 1984. — 80 с.
38. Книга вожатого / Сост. В. Губарев, А. Гусев. — М.: Молодая гвардия, 1950. — 562 с.
39. Книга вожатого / Сост. В. А. Таборко. — 6-е изд. — М.: Молодая гвардия, 1972. — 352 с.
40. Книга вожатого / Сост. В. А. Таборко. — М.: Молодая гвардия, 1965. — 320 с.
41. Книга вожатого / Сост. В. А. Таборко. — М.: Молодая гвардия, 1968. — 315 с.
42. Книга вожатого / Сост.: А. Деркач, Г. Чубарова, Л. Яшунина. — М.: Молодая гвардия, 1982. — 272 с.
43. Книга вожатого / Сост.: А. Деркач, Г. Чубарова, Л. Яшунина. — М.: Молодая гвардия, 1985. — 271 с.

44. Кон, И. С. Психология старшеклассника: Пособие для учителей / И. С. Кон. — М.: Просвещение, 1980. — 191 с.
45. Кононов, Н. В. Автор, ножницы, бумага / Н. В. Кононов. — М.: Манн, Иванов и Фербер, 2020. — 272 с.
46. Кружок театра кукол: метод. пособие / Под общ. ред. Л. Г. Шпет. — М.: Просвещение, 1967. — 104 с.
47. Куприянов, Б. В. Организация и методика проведения игр с подростками. Взрослые игры для детей: учеб.-метод. пособие / Б. В. Куприянов, М. И. Рожков, И. И. Фришман. — М.: Владос, 2004. — 215 с.
48. Куприянов, Б. В. Программы в учреждении дополнительного образования детей: учеб.-метод. пособие / Б. В. Куприянов. — М.: Школьные технологии, 2011. — 227 с.
49. Куприянов, Б. В. Ролевая игра в детском загородном лагере: методика проведения игровой тематической смены / Б. В. Куприянов, О. В. Миновская, Л. С. Ручко. — М.: Владос, 2010. — 262 с.
50. Лелявский, А. А. Кукольный театр в школе / А. А. Лелявский — Минск: Народная асвета, 1967. — 231 с.
51. Лобанов, Ю. С. Основы журналистики / Ю. С. Лобанов. — М.: Флинта, 2019. — 184 с.
52. Лутошкин, А. Н. Как вести за собой: старшеклассникам об основах организатор. работы / А. Н. Лутошкин; Под ред. Б. З. Вульфова. — М.: Просвещение, 1986. — 206 с.
53. Макаренко, А. С. Сочинения: в 7 т. Т. 4 / Ред. коллегия: И. А. Каиров (глав. ред.) и др. — М.: изд-во Акад. пед. наук РСФСР, 1960. — 532 с.
54. Методика преподавания физики в 8-10 классах средней школы. Ч. 1/ В. П. Орехов, А. В. Усова, И. К. Турышев и др. Под ред. В. П. Орехова и А. В. Усовой. — М.: Просвещение, 1980. — 320 с. (Библиотека учителя физики).
55. Методика работы вожатого в детском оздоровительном лагере: учебное пособие для вузов / К. В. Дрозд, И. В. Плаксина. — М.: Юрайт, 2020. — 423 с. (Высшее образование).
56. Молчанов, С. В. Психология подросткового и юношеского возраста: учебник для академического бакалавриата / С. В. Молчанов. — М.: Юрайт, 2023. — 352 с.
57. Науменко, Г. М. Мифы русского народа / Г. М. Науменко. — М.: АСТ, 2022. — 416 с. (Большая детская библиотека).
58. Немов, Р. С. Путь к коллективу: Кн. для учителей о психологии ученич. коллектива / Р. С. Немов, А. Г. Кирпичник. — М.: Педагогика, 1988. — 144 с.

59. О'Лири, Н. Увлекательные опыты: биология, физика, химия, науки о Земле / Н. О'Лири, С. Шелли; перевод с английского А. Галыгина, В. Герцика, Н. Харламовой. — М.: АСТ, 2009. — 240 с.
60. Ольгин, О. М. Опыты без взрывов / О. М. Ольгин. — 3-е изд. — М.: Химия, 1993. — 137 с. (Научно-популярная библиотека школьника. НПБШ).
61. «Орлёнок». Книга вожатого / Под ред. А. В. Джеуса. — М.: Собеседник, 2005. — 349 с.
62. Патерсон, Л. Как записать подкаст и опубликовать его? Инструкция для начинающего подкастера [Электронный ресурс]. URL: <https://affspot.ru/podcast-guide/>
63. Педагогика «Орлёнка» в терминах и понятиях: уч. пособие-словарь / Сост. А. Г. Ковалёва. — М.: Собеседник, 2005. — 192 с.
64. Педагогика в афоризмах и изречениях / Сост. Чечет В. В., Чечет В. В. — Минск: БГПУ, 2013. — 111 с.
65. Педагогические труды академика И. П. Иванова: в 2 т. Т. 1. / сост. И. Д. Аванесян, К. П. Захаров. — Санкт-Петербург: изд-во Политехн. ун-та, 2013. — 302 с.
66. Перельман, Я. И. Занимательная физика. Кн. 1. / Я. И. Перельман — 19-е изд. — М.: Наука, 1976. — 222 с.
67. Першина, Л. А. Возрастная психология: учебное пособие / Л. А. Першина. — М.: Академический Проект, 2020. — 256 с.
68. Поляков, С. Д. Технологии воспитания: Учеб.-метод. пособие / С. Д. Поляков. — М.: Владос, 2002. — 143 с.
69. Поляков, С. Д. Воспитание: видимое и невидимое. Координаты реалистического воспитания / С. Д. Поляков. — Санкт-Петербург: Образовательные проекты, 2023. — 264 с. (Школа для каждого — школа для всех).
70. Прихожан, А. М. Подросток в учебнике и в жизни / А. М. Прихожан, Н. Н. Толстых. — М.: Знание, 1990. — 79 с.
71. Проектирование и реализация воспитательных программ в детских объединениях туристско-краеведческой направленности: учебное пособие / М. И. Морозова, А. М. Макаровский, И. Н. Петушкова, Н. Е. Самсонова. — Санкт-Петербург: Дворец творчества детей и молодёжи Колпинского района Санкт-Петербурга, 2021. — 296 с. (Актуальные практики детско-юношеского туризма и краеведения. В помощь педагогу-практику. Выпуск 1).
72. Профессиональная этика и коммуникативная культура вожатого: методические рекомендации / Болотова Н. П., Галой Н. Ю., Горбенко И. А. и др.; под общей ред. Левановой Е. А., Сахаровой Т. Н. — М.: МПГУ, 2017. — 95 с.

73. Психология подростка: самое полное руководство для психологов, педагогов и родителей: учебник / под общ. ред. А. А. Реана. — Санкт-Петербург: Прайм-Еврознак, 2008. — 504 с.
74. Ратиева, О. В. Обучение техникам живописи. Теория и методика преподавания в художественной школе: учебно-методическое пособие / О. В. Ратиева, В. И. Денисенко. — Санкт-Петербург: Планета музыки, 2014. — 160 с.
75. Рожков, М. И. Детские организации: возможности выбора: Вариативно-программный подход к социализации ребенка в деятельности детских организаций: Метод. пособие для организаторов дет. движения / М. И. Рожков, А. В. Волохов. — М.: ООО «Фидес», 1996. — 111 с.
76. Руководство для изучения танцев / Н. Л. Гавликовский. — 4-е изд. — Санкт-Петербург: Лань; Планета музыки, 2010. — 252 с. (Мир культуры, истории и философии).
77. Симмонс, А. Сторителлинг. Как использовать силу историй / А. Симмонс; пер. с англ. Александра Анваера. — М.: Манн, Иванов и Фербер, 2013. — 270 с.
78. Смирнова, Н. И. И... оживают куклы / Н. И. Смирнова — М.: Детская литература, 1982. — 191 с.
79. Современный бальный танец: пособие для ин-тов культуры, культ.-просвет. уч-щ и коллективов бального танца / Н. Аркина, С. Бахто, А. Борзов и др.; под ред. В. М. Стриганова и В. И. Уральской. — М.: Просвещение, 1978. — 431 с.
80. Солдатова, Е. Л. Психология развития и возрастная психология. Онтогенез и дизонтогенез: учебник для вузов / Е. Л. Солдатова, Г. Н. Лаврова. — М.: Юрайт, 2023. — 384 с.
81. Сто незаданных вопросов: сборник информационно-методических материалов в помощь воспитателю «Орлёнка» / Автор-сост. О. В. Можейко. — ФГБОУ ВДЦ «Орлёнок», 2018. — 108 с.
82. Сухомлинский, В.А. О воспитании / В. А. Сухомлинский. — М.: Политическая литература, 1982. — 270 с.
83. Титова, Е. В. Если знать, как действовать: разговор о методике воспитания: Кн. для учителя / Е. В. Титова. — М.: Просвещение, 1993. — 190 с.
84. Шмаков, С. А. Каникулы: Прикладная энциклопедия: Учителю, воспитателю, вожатому / С. А. Шмаков. — М.: Новая школа, 1994. — 156 с.
85. Щеглова, Т. А. Школьная литературная гостиная: методические рекомендации // Педагогические таланты России. Всероссийский информационный портал профессионального мастерства педагогических работников. [Электронный ресурс]. URL: Методические рекомендации «Школьная литературная гостиная» — Педагогические таланты России (xn--80aakd6ani0ae.xn — p1ai)
86. Юным тимуровцам / С. А. Фурин, Л. С. Симонова. — М.: Молодая гвардия, 1977. — 109 с.

LSEIN 978-5-6048788-7-3



9 785604 878873